

siegmund

SISTEMA DI FISSAGGIO E SALDATURA

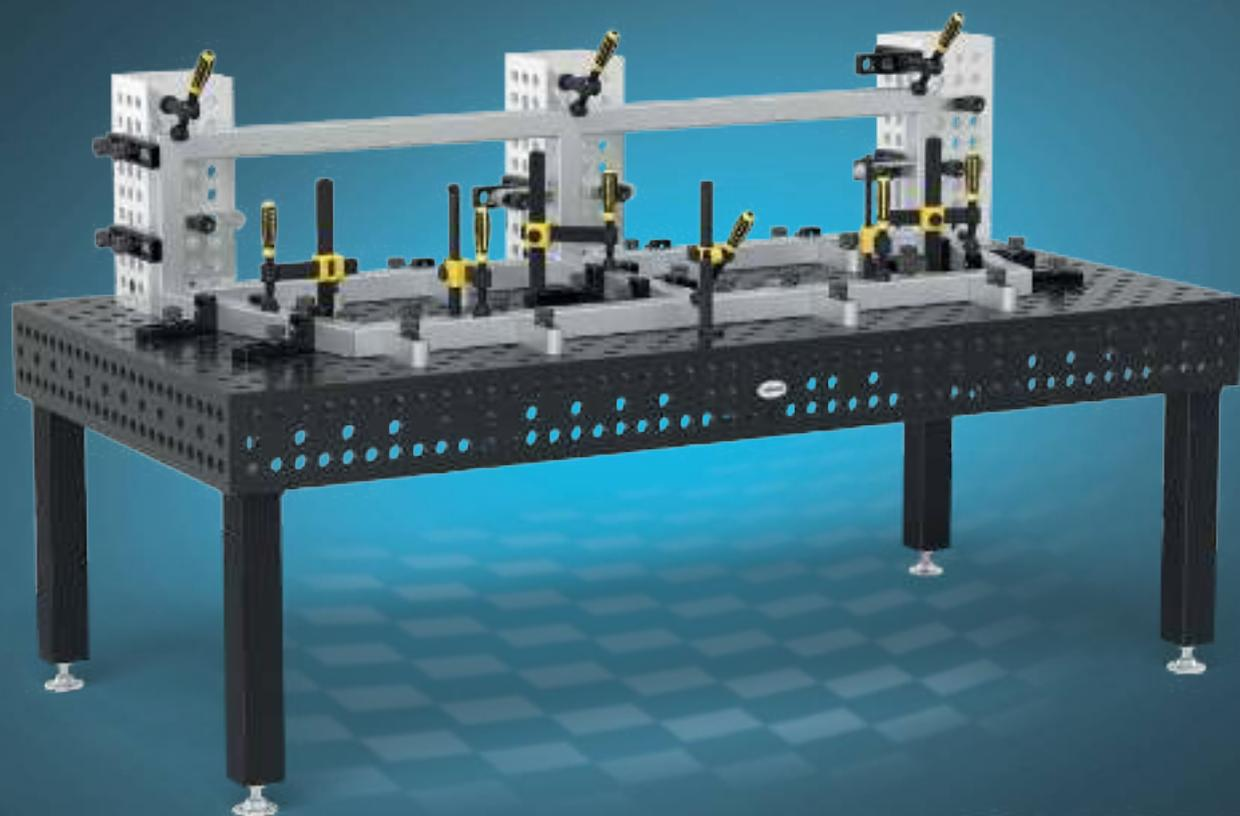

**Offerta per l'anniversario:
Tavolo da saldatura Extreme 8.7
incl. accessori**

9.994 €

vedi pagina 66



**Cella saldatura laser compreso
Banco da lavoro Siegmund**

12.854 €

vedi pagina 2

Materiale di base

Sistemi di Siegmund

- 28** System 28
Strutture da leggere a pesanti
- 22** System 22
Costruzioni medie
- 16** System 16
Costruzioni piccole

Materiali

- AL-TI** Alluminio-titanio
materiale leggero e ad alta resistenza, non viene raggiunta la durezza dell'acciaio nitruato
- AL** Alluminio
per lavorazione dell'acciaio inossidabile
- PA** Poliammide
per la lavorazione di acciaio inossidabile e alluminio onde evitare danni alla superficie
- E** Acciaio inox
per superfici antigraffio (antiruggine)
- X8.7** Accessori in acciaio X8.7
- X8.8** Accessori in acciaio X8.8
- 750** Acciaio di alta qualità S355J2+N

Caratteristiche del materiale

- Resistente ai graffi & Resistente alla corrosione**
La superficie fornisce una protezione dalla corrosione relativamente buona in ambienti asciutti
- Nitruo**
migliora la resistenza all'urto e protegge dall'adesione degli schizzi di saldatura
- Rivestimento BAR (Black-Anti-Rust-coating)**
leviga la superficie e aumenta la protezione dalla ruggine
- Blu**
Protezione contro la corrosione

Caratteristiche di prodotto

- 100** Scala
- Altezza laterale**
- Cava esagonale**
- Spalla più alta**
- Presca esagonale**
- Esagono esterno**

Griglia di foratura

- Scala diagonale**
- 25x25 mm / 50x50 mm / 100x100 mm Griglia**



1x 3636.LC

1x WS162010.L

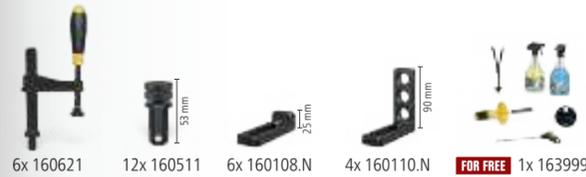

6x 160621 12x 160511 6x 160108.N 4x 160110.N **FOR FREE** 1x 163999

Offerta in prima pagina

Siegmond Cella saldatura laser 3600x3600x2250 mm
Banco da lavoro con piastra in acciaio 2000x1000 mm
compreso Accessori

12.854 €

Invece di 13.608 €

4-3636.LC.Set

Prezzi per spese di montaggio, imballaggio e trasporto.
Potete trovarli nell'offerta personalizzata.

Vantaggi banco da lavoro Siegmund

Quando si avvia la saldatura laser manuale, i primi tentativi di saldatura potrebbero causare danni al tavolo di lavoro. La lamiera d'acciaio del banco da lavoro Siegmund può essere sostituita in modo rapido ed economico e costituisce così una base di lavoro ideale per la saldatura laser manuale.

Sovrapprezzo

Banco da lavoro Siegmund
Altezza regolabile

166 €

4-3636.LC.Set.1

Offerta per l'anniversario: Tavolo da saldatura Extreme 8.7 incl. accessori

Maggiori dettagli sull'offerta: vedi pagina 66

9.994 €

Invece di 13.299 €

4-280030.XD7D.JA



Panoramica dei prodotti

SYSTEM	28	22	16		SYSTEM	28	22	16	
Tavoli per saldatura Siegmund La perfetta base di lavoro	014	058	126	170	Distanziali Opzioni versatili di bloccaggio	090	148	218	
Tavolo con cave esagonali Vantaggi nella combinazione tra tavoli di saldatura e tavoli con cave	068				Squadre Lavorare in tre dimensioni	092	150	220	
Piattaforme mobili Solleva con facilità i carichi più pesanti	070	132	180		Profili in alluminio Utensili di serraggio leggeri	098	152	224	
Tavolo rotante regolabile in altezza Altezza di lavoro ideale, veloce e facile	074	134	182		Perni Fissaggio e collegamento	100	154	226	
Tavolo elevabile mobile Lavoro ergonomico e facile	075	135	183		Morsetti & Accessori Fissaggio di pezzi	104	156	230	
NEW Banco da lavoro Siegmund Il banco da lavoro rivoluzionario	032		184		Prismi & Sostegni Solide superfici di appoggio	108	158	232	
Siegmond Workstation Il tuttofare in ogni officina	040	076	136	200	Accessori Pratiche soluzioni per il lavoro quotidiano	112	160	234	
Tavoli ottagonali Tavoli di saldatura per manipolatori-posizionatori	082	140	206		Sub Table Box Spazio di stoccaggio con serratura	114	162	236	
Siegmond Welding Cell Inizia con l'automazione	048		208		Morsa da banco Bloccaggio sicuro dei pezzi	116	164	238	
Cella saldatura laser Saldatura manuale laser efficiente e sicura	046		250		Pressa da tavolo Precarico e raddrizzatura	118	166	240	
Sistema di bloccaggio Zero point Sostituire i dispositivi di saldatura in modo facile e flessibile	054	084	142	212	Tecnologia di serraggio magnetico Bloccaggio senza interferenza	244			
NEW Sistema di bloccaggio per prodotti in serie con dime	052	086	144	214	Elementi di collegamento Soluzioni incrocio sistemi	244			
Sistema a rotaia Tavolo Standard stessa rotaia per tutte le dimensioni della tavola	044	120			Prodotti per la pulizia e la cura Pulizia e manutenzione	248			
					Posizionatore Facile posizionamento	252			



NEW NOVITÀ E INNOVAZIONI DEI PRODOTTI SIEGMUND

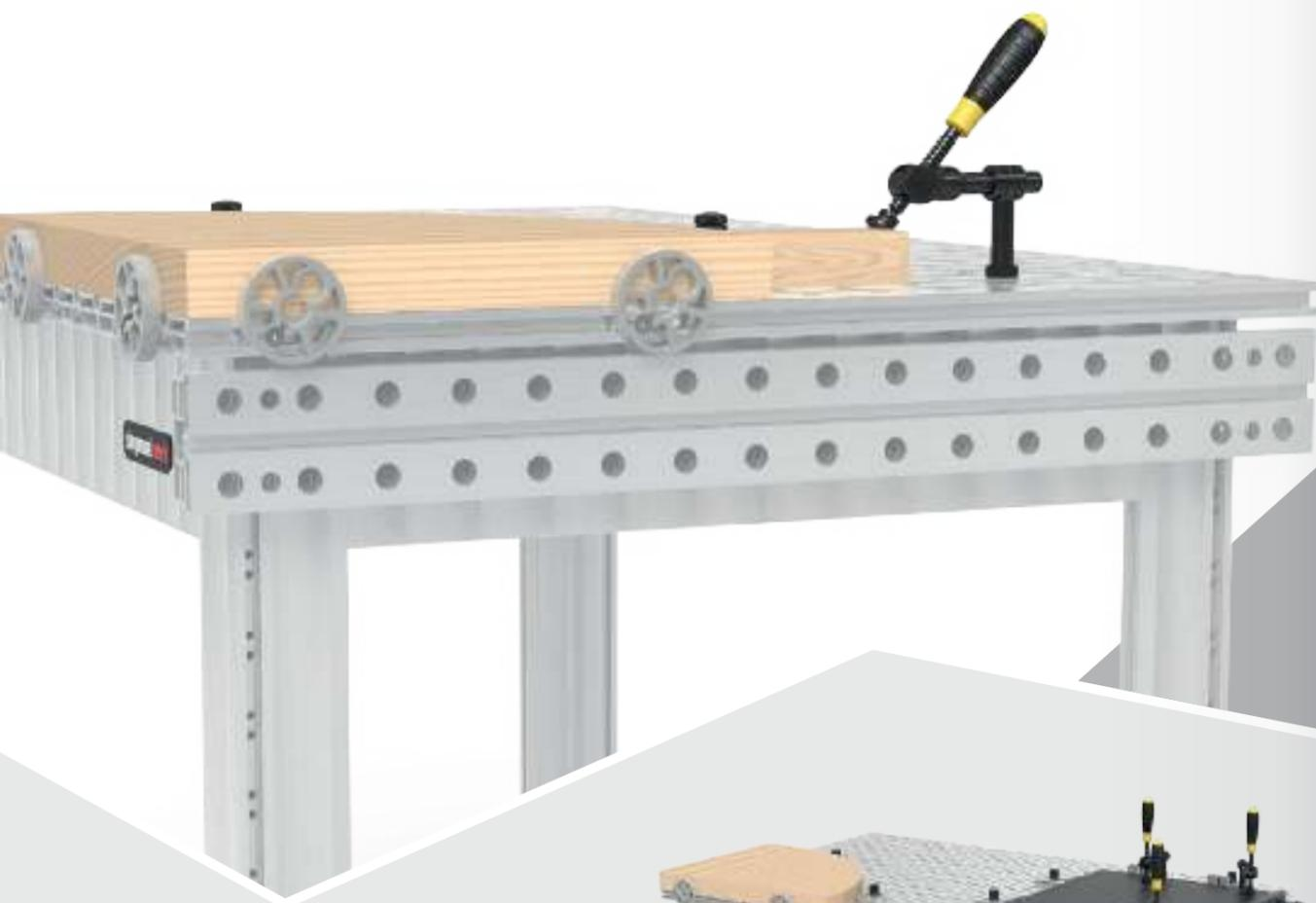

Nuovi accessori per il banco da lavoro Siegmund

Abbiamo ampliato la nostra gamma di banchi da lavoro con bulloni, fermi, squadre e morsetti aggiuntivi. Un'altra novità è un pannello laterale che può essere adattato.



[www.siegmund.com/
F-workbench](http://www.siegmund.com/F-workbench)



192

Saldatura manuale laser efficiente e sicura

La saldatura laser manuale è diventata rapidamente una parte importante della tecnologia di saldatura. Per soddisfare i maggiori requisiti di sicurezza della saldatura laser manuale, Siegmund ha sviluppato una cella adatta. Consigliamo la cella di saldatura laser in combinazione con il nostro banco da lavoro Siegmund.



Offerte per l'anniversario:

- 16 Tavolo da saldatura Extreme 8.7 PLUS – Pagina 178
- 16 Cella saldatura laser compreso Banco da lavoro – Pagina 2
- 16 Banco da lavoro Siegmund – Pagina 194
- 28 Tavolo da saldatura Extreme 8.7 – Pagina 66
- 28 Piattaforma elevabile – Pagina 72



46



[www.siegmund.com/
F-laser-cell](http://www.siegmund.com/F-laser-cell)



[www.siegmund.com/
F-clampingsystem](http://www.siegmund.com/F-clampingsystem)

Piccolo spazio richiesto, grande impatto

Le pinze di serraggio si caratterizzano per la loro gamma di serraggio flessibile, che consente di fissare pezzi di diverse dimensioni in modo semplice e sicuro. Sono adatti anche per il bloccaggio di strutture piane. Grazie al loro piccolo contorno di interferenza creano condizioni di lavoro ideali, soprattutto se utilizzati nell'automazione e nell'impiego di robot.



216

TAVOLI DI SALDATURA DAL LEADER MONDIALE DEL MERCATO

Una storia di successo da Oberottmarshausen

Più di 30 anni fa, il fondatore dell'azienda Bernd Siegmund ha creato un gruppo di aziende che ora è attivo in tutto il mondo attraverso continue innovazioni e sviluppi di prodotto. In qualità di azienda a carattere familiare e numero 1 al mondo nello sviluppo e produzione di tavoli per saldatura, siamo presenti a livello globale con cinque sedi in tutta Europa e una rete di vendita in oltre 60 paesi.

I nostri prodotti sono sinonimo di massima funzionalità e design esclusivo e sono utilizzati in quasi tutti i settori. Oltre alla costruzione di macchine, impianti e veicoli, sono particolarmente apprezzati nella costruzione di prototipi e nella produzione in serie con e senza collegamento a robot. I sistemi di tavoli di saldatura e bloccaggio si basano su un sistema modulare ben congegnato e flessibile. In combinazione con la nostra grande varietà di accessori, offriamo una soluzione semplice e che fa risparmiare tempo in ogni progetto.

L'entusiasmo dei nostri clienti ci incoraggia a nuovi sviluppi e concetti di soluzioni innovative. Il nostro obiettivo è restare fedeli a questa visione e sviluppare costantemente i nostri prodotti e aumentare le nostre competenze. Siamo in grado di farlo con l'aiuto dei nostri collaboratori, che ogni giorno si impegnano in azienda con il cuore, la mente e la forza.

Con forza innovativa, determinazione e il costante perseguimento delle nostre visioni, non solo vogliamo mantenere il nostro successo e la nostra leadership nel mercato mondiale, ma continuare ad espanderla.

Le sedi più importanti per la produzione di banchi di saldatura ed accessori

Il Gruppo Siegmund dispone ad oggi di circa 75000 mq tra uffici, produzione e magazzino su un totale di 160000 mq di terreno.



Deggingen (D)

Produzione meccanica di tavoli per saldatura, fusioni e profili in alluminio.



Skawina (PL)

Produzione di parti saldate e tavoli di saldatura.



Lublin (PL)

Produzione di tavoli ed accessori per la saldatura.



Festeggiamo 25 anni di tavoli di saldatura Siegmund

Da 25 anni i tavoli di saldatura Siegmund sono sinonimo di qualità e precisione eccezionali nel settore della saldatura. Festeggiamo con voi un quarto di secolo di innovazione e storia. Attendo con ansia le offerte selezionate per l'anniversario in questo catalogo.

Oberottmarshausen (D)

Da 2000 a 5000 tavoli modulari di saldatura e ca. 1 milione di accessori sono stoccati su 18000 metri quadrati di superficie del capannone.

PERCHÉ SIEGMUND?

Risparmia tempo e denaro con un tavolo per saldatura di Siegmund

Scegli un tavolo Siegmund e risparmi. Grazie alla massima qualità dei nostri prodotti, avrai uno strumento con cui puoi lavorare in modo molto preciso e con un tasso di errore inferiore. Con l'aiuto del sistema modulare, è possibile combinare tavoli di saldatura, squadre a U, battute, ecc. in brevissimo tempo e generare da essi innumerevoli dispositivi. Ciò riduce i tempi di assemblaggio e consente di risparmiare spazio e costi di stoccaggio.

Pertanto Siegmund:

- ✔ Utilizzato 100000 volte in tutto il mondo
- ✔ elevata soddisfazione dei clienti
- ✔ 100% ripetibilità
- ✔ tempo di assemblaggio ridotto / risparmio di tempo
- ✔ Nessuna deformazione in saldatura
- ✔ Significativamente meno rilavorazioni
- ✔ Altamente resistente
- ✔ Veloce nei cambiamenti
- ✔ Stessa base per ogni progetto

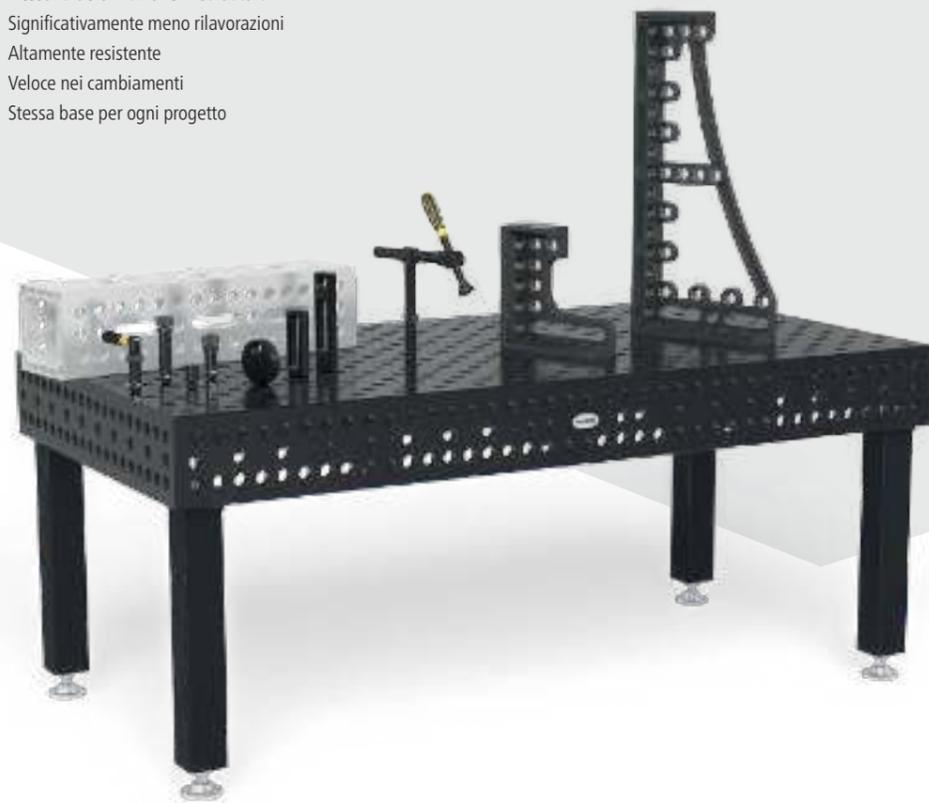

Scegli tra una varietà di modelli di tavolo

I nostri tavoli di saldatura e bloccaggio sono disponibili nelle tre misure System 16 (diametro del foro 16 mm), System 22 (diametro del foro 22 mm) e System 28 (diametro del foro 28 mm). Sulla base di queste versioni base, puoi scegliere tra un'ampia selezione di materiali, dimensioni, tipi di griglia e gambe del tavolo. Offriamo la giusta base di lavoro per ogni applicazione.

Una base del leader del mercato mondiale è la stretta collaborazione con partner commerciali selezionati.*

Ogni giorno, imprenditori e imprese industriali si affidano ai tavoli Siegmund, in più di 60 paesi.

Egitto	Finlandia	Lettonia	Filippine	Taiwan
Algeria	Francia	Liechtenstein	Polonia	Thailandia
Argentina	Grecia	Lituania	Portogallo	Repubblica Ceca
Australia	Regno Unito	Lussemburgo	(Russia)**	Tunisia
Belgio	India	Malesia	Svezia	Turchia
Bosnia Erzegovina	Indonesia	Marocco	Svizzera	Ucraina
Brasile	Israele	Messico	Serbia	Ungheria
Bulgaria	Italia	Nuova Zelanda	Singapore	Uruguay
Cile	Giappone	Paesi Bassi	Slovacchia	USA
Cina	Canada	Norvegia	Slovenia	Emirati Arabi Uniti
Danimarca	Kazakistan	Austria	Spagna	Vietnam
Germania	Colombia	Pakistan	Sudafrica	(Bielorussia)**
Estonia	Croazia	Perù	Corea del Sud	

*Leader mondiale nella produzione di tavoli per saldatura
**al momento non viene fornito

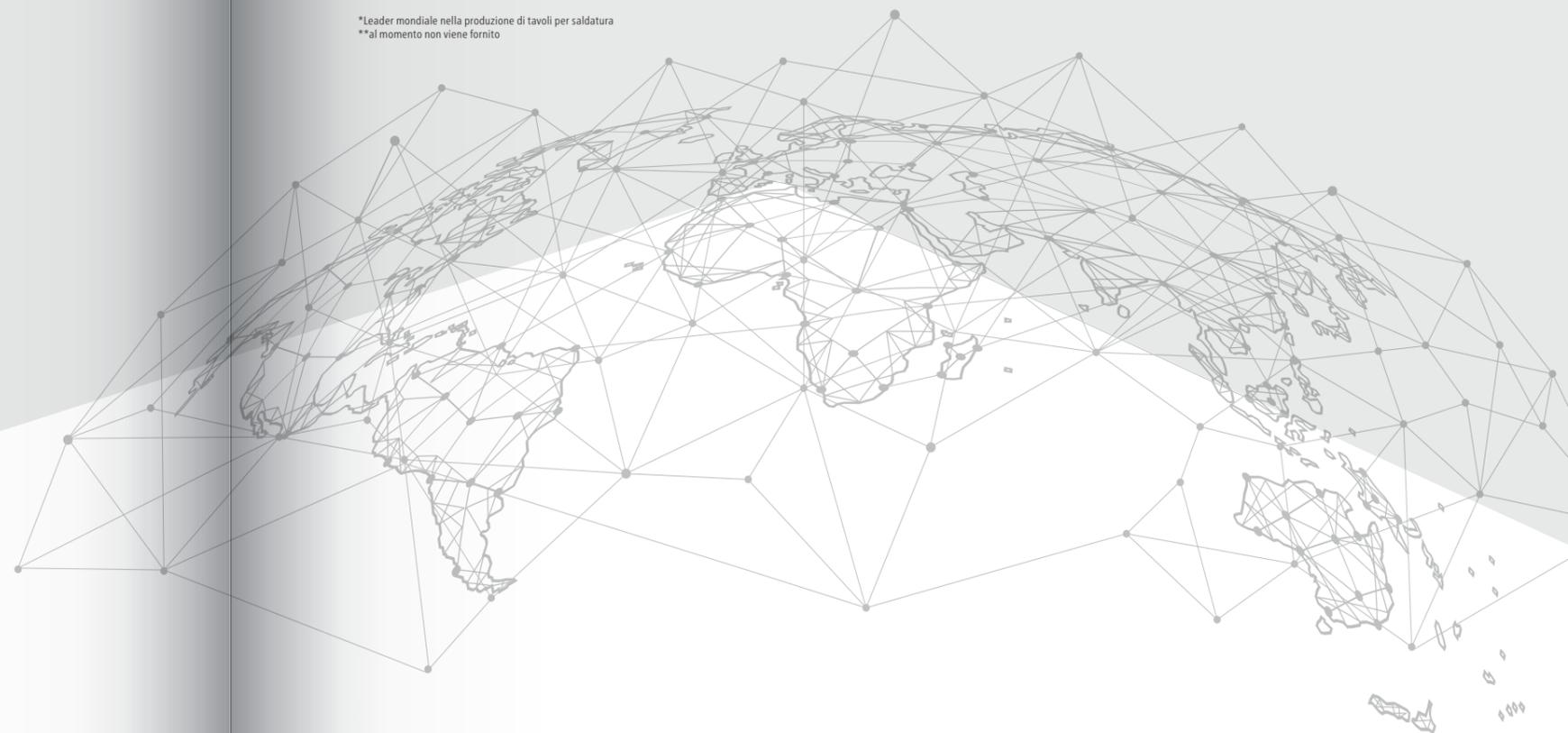

CONSEGNIAMO IN TUTTO IL MONDO

Grazie alla nostra rete di vendita mondiale, c'è anche un referente qualificato nella tua zona che lavorerà con te – e in una consulenza personale – per sviluppare soluzioni su misura nella tua lingua nazionale. I nostri vari media sono ora disponibili anche in più di 36 lingue.



SIAMO STATI PREMIATI

Massima funzionalità e eccellente design

Tutti i premi ricevuti in passato nelle competizioni internazionali di design sono allo stesso tempo una conferma e una motivazione a continuare con entusiasmo lungo la via della creatività e dell'innovazione. Vi invitiamo a unirvi a noi!



reddot winner 2024

WS161208

Banco da lavoro Siegmund

La nostra azienda

Come azienda abbiamo anche ricevuto diversi riconoscimenti come società di medie dimensioni con un'elevata forza innovativa e una forte crescita.

BAYERN'S BEST 50
PREISTRÄGER 2019



Ultimi riconoscimenti

Siamo molto fieri che, dal 2012, i nostri prodotti abbiano regolarmente conquistato le giurie specializzate di premi internazionali. Abbiamo raccolto qui per voi i premi più recenti.



reddot winner 2023
industrial design

160130.SE.RC1

Welding Cell 2400
Black Edition



DM804024.XD7

Tavolo rotante
regolabile in altezza



280604

Morsetto per tubi
universale



Siegmund

In qualità di leader del mercato mondiale nel campo dei tavoli per saldatura, con una rete di rivenditori in oltre 60 paesi, i nostri tavoli sono utilizzati 100000 volte.



Qualità

Siegmund è sinonimo di innovazioni di prodotto, materiali di alta qualità e lavorazione accurata. Il nostro grande team di sviluppo collabora con i nostri clienti al costante sviluppo dei nostri prodotti.



Capacità magazzino

La nostra forza: pronta disponibilità. Pertanto, abbiamo sempre tra 2000-5000 tavoli di saldatura e bloccaggio e circa un milione di accessori in stock su ca. 18000 mq di magazzino.



Accessori induriti

La nostra nitrurazione al plasma è una finitura superficiale unica che protegge meglio i nostri accessori da ruggine, graffi e schizzi di saldatura.



Tavoli di saldatura più duri

La straordinaria durezza dei tavoli Extreme è ottenuta attraverso leghe speciali appositamente sviluppate e la successiva nitrurazione al plasma e rivestimento BAR. La planarità della superficie viene mantenuta anche dopo anni di utilizzo.



Sistema modulare innovativo

Modulari, compatibili, individuali: banchi da lavoro, tavoli di saldatura e sistemi di serraggio secondo le vostre esigenze.

FORTE PARTNER NELLO SPORT



BASKETBALL

Lega di basket tedesca (BBL)



WE
BALL
TOGETHER

SIEGMUND & FC BAYERN BASKETBALL

L'FC Bayern München è la squadra più famosa dello sport professionistico tedesco ed è conosciuta in tutto il mondo. Siegmund è sponsor principale della squadra di basket dell'FC Bayern. Il club è altrettanto ambizioso e affamato di titoli in questo spettacolare sport quanto lo è nel calcio. Dal 2014 sono stati celebrati 7 titoli nazionali. Anche i primi anni della partnership hanno avuto successo: la squadra di Monaco ha vinto la Coppa di pallacanestro tedesca nel 2023 e di nuovo nel 2024 con il logo Siegmund sul petto. Anche i giocatori di basket dell'FC Bayern hanno suscitato scalpore a livello internazionale. Tre giocatori dell'FCBB hanno aiutato la nazionale tedesca a vincere in modo sensazionale la Coppa del Mondo 2023. L'FC Bayern Basketball porta il nome Siegmund in tutto il mondo e contribuisce a dare al marchio ancora più importanza in patria e all'estero.



Lega tedesca hockey su ghiaccio (DEL)

IL FASCINO DELL'HOCKEY SU GHIACCIO

SIEGMUND & THE AUGSBURG PANTHERS

I "Panthers" giocano a hockey su ghiaccio per uno dei club più antichi e tradizionali della Germania: l'Augsburger Eislaufverein (AEV). Lo sport agonistico è stato praticato lì sul ghiaccio dal 1878. Oggi il club è noto per uno stadio moderno, tifosi entusiasti e una grande atmosfera durante le partite casalinghe. Siegmund è un partner pubblicitario dei "Panthers" e sostiene l'hockey su ghiaccio professionale ad Augsburg.



Lega calcio tedesca

FEBBRE CALCISTICA

SIEGMUND & FC AUGSBURG

Il calcio è lo sport preferito da molti tedeschi e l'FC Augsburg è la più grande società sportiva della regione. Dal 2011 il club gioca ininterrottamente in Bundesliga, la massima divisione nazionale. Siegmund si sente molto legato a FCA non solo perché la sede dell'azienda è a pochi minuti dallo stadio. Alta efficienza, perseveranza e il coraggio di seguire la propria strada caratterizzano entrambi. Dal 2018, il logo Siegmund è visibile sulle maniche delle maglie dei calciatori.



PICCOLI O GRANDI PEZZI DA SALDARE?

Con i nostri tavoli di saldatura, puoi completare i tuoi progetti in modo rapido e preciso.

Grazie ai fori nei nostri tavoli di saldatura si crea una superficie di serraggio estremamente flessibile e versatile. Questo ti dà l'opportunità di produrre rapidamente e facilmente un'ampia varietà di costruzioni utilizzando squadre, battute e morsetti. L'eccellente precisione dei nostri tavoli di saldatura consente di posizionare esattamente i componenti e quindi di ottenere un'ottima ripetibilità. Offriamo un sistema modulare perfettamente coordinato per ogni applicazione, con il quale è possibile lavorare in modo comodo ed efficiente.

- ✓ un sistema modulare per tutti
- ✓ esatto bloccaggio dei componenti
- ✓ lavoro comodo ed efficace
- ✓ Risparmio di tempo grazie alla facilità di utilizzo



Flessibilità che ispira

Con un tavolo di saldatura Siegmond, sei ben attrezzato per progetti di tutte le dimensioni. Indipendentemente dal fatto che si tratti di produzione singola, produzione in serie o prodotti su misura, vi offriamo un sistema coordinato e modulare per tutti nella migliore qualità e con la massima flessibilità.



Possibilità illimitate

Con i nostri sistemi di binari, sistemi di piattaforme o manipolatori, nessun progetto è troppo grande per te. Dalla costruzione di ponti o montagne russe alla produzione di autobus e molto altro, siamo felici di lavorare con voi per sviluppare soluzioni speciali in base alle vostre esigenze e sfide individuali.

Massima libertà

Grazie al nostro sistema modulare, i tuoi tavoli Siegmond aumentano le dimensioni facilmente con l'aumentare delle dimensioni dei tuoi progetti e delle tue esigenze. Espandi la tua superficie di lavoro in ogni dimensione, ad es. collegando i tavoli con squadre a U o profili in alluminio.

SCEGLI IL TUO SISTEMA

Il nostro sistema modulare Siegmund si basa su tre diverse dimensioni dei fori. Il diametro del foro definisce il sistema. Tutti gli accessori ed i set di utensili possono essere utilizzati su tutte le serie di tavoli all'interno di un unico sistema. Se vuoi lavorare su più sistemi, offriamo anche una vasta gamma di elementi di collegamento.



Strutture da leggere a pesanti

Il nostro sistema più grande è ideale per pezzi da leggeri a pesanti grazie alla sua elevata resilienza e rigidità. I solidi dispositivi di bloccaggio mantengono anche la forma di componenti di grandi dimensioni e prevengono la distorsione durante la saldatura dei singoli gruppi.

Carico consigliato fino a 6000 kg*
 max. 2000 kg per piede modello base
 max. 3000 kg per piede modello PLUS

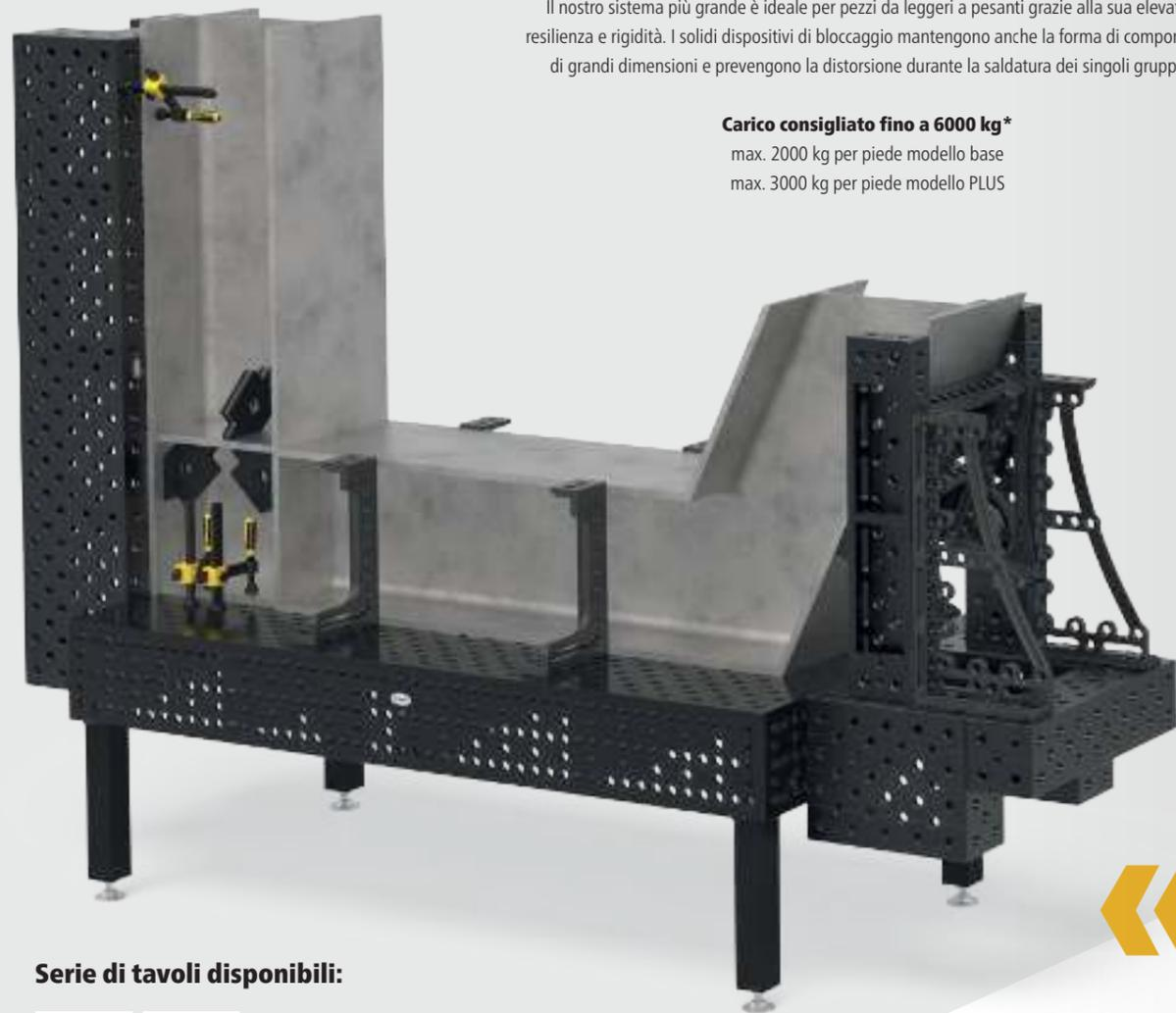

Serie di tavoli disponibili:

- Basic (X8,7) Basic (750)
- Professional (750)
- Extreme (X8,7) Extreme (X8,8) PLUS

Griglia di foratura:



www.siegmund.com/F-tables

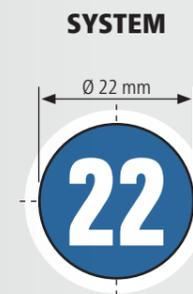

Costruzioni medie

Consigliamo il nostro sistema 22 per costruzioni saldate da piccole a medio pesante. Per tutti coloro che non sanno decidere.

Carico consigliato fino a 3000 kg*
 max. 1500 kg per piede modello base



Serie di tavoli disponibili:

- Professional (750)
- Extreme (X8,7) Extreme (X8,7) PLUS

Griglia di foratura:

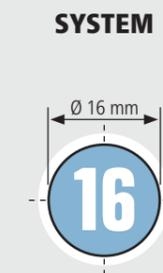

Costruzioni piccole

Il nostro sistema 16 è la scelta giusta per strutture piccole, come ringhiere o strutture a telaio.

Carico consigliato fino a 2000 kg*
 max. 1000 kg per piede modello base



Serie di tavoli disponibili:

- Basic
- Professional (750)
- Extreme (X8,7) Extreme (X8,7) PLUS

Griglia di foratura:



TAVOLI PER SALDATURA UNICI DI SIEGMUND

Testato 100000 volte in tutto il mondo

I nostri tavoli di saldatura e bloccaggio sono caratterizzati dalla massima qualità, resistenza e precisione. Sui nostri tavoli si possono eseguire non solo lavori di saldatura, ma anche lavori di serraggio e assemblaggio di ogni tipo con materiali come legno e plastica. Abbiamo investito molto nello sviluppo dei nostri tavoli di saldatura per offrirvi oggi una base di lavoro altamente efficiente.

- ✓ lunga durata
- ✓ materiali unici
- ✓ carichi elevati
- ✓ alta precisione e serraggio preciso
- ✓ stessa base per tutte le attività
- ✓ elevata soddisfazione dei clienti



1 Materiali esclusivi da noi sviluppati

Il nostro sviluppo dei materiali ha già ricevuto riconoscimenti.

- durezza di base elevata
- risultati di nitrurazione migliorati
- migliore stabilità dimensionale

2 Superficie

- superficie fresata con precisione
- manutenzione ridotta e migliore protezione dalla corrosione grazie alla nitrurazione al plasma

3 Fori raggati

- più facile inserzione di bulloni e accessori
- ancor minore adesione di schizzi di saldatura alle estremità dei fori
- meno danni ai bordi del foro

4 Linee della griglia

- linee continue per un migliore orientamento a una distanza di 50 mm (Sistema 16) o 100 mm (Sistema 22 e 28)
- consentire un bloccaggio preciso

5 Scala

- scala diagonale su tutti e quattro i lati
- consente di risparmiare tempo durante il serraggio e la configurazione

6 Raggi elaborati

- bordi e angoli raggati
- ridurre il rischio di infortunio
- proteggere i componenti e gli accessori da danneggiamenti

7 Altezza laterale

- ulteriore superficie di bloccaggio
- per estendere e collegare tavoli

8 Costolatura

- per un'ottima stabilità e rigidità del piano del tavolo
- per tutte le serie e dimensioni di tavoli

9 Gambe stabili del tavolo

- distribuzione ottimale dei pesi
- l'elevata resistenza assicura la precisione della superficie del tavolo
- disponibili diverse versioni

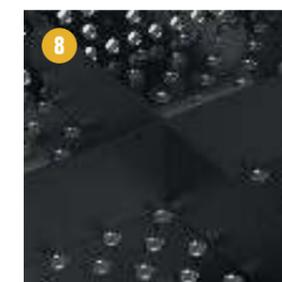
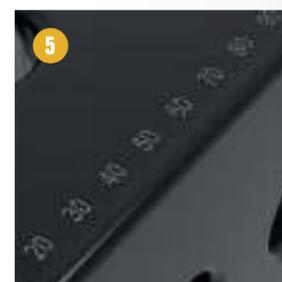
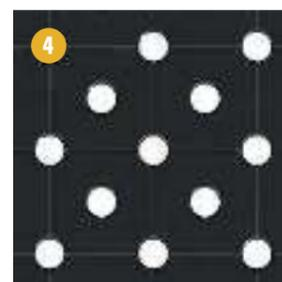

DECIDI LA TUA SERIE DI TAVOLI

Con la nostra serie di tavoli offriamo una base di lavoro adeguata per ogni sfida e ogni esigenza. Scegli tra tre diversi materiali.



www.siegmund.com/
F-hardness



Professional 750

- Acciaio di alta qualità S355J2+N
- nitruato al plasma e rivestimento BAR
- Versione standard con griglia normale
- Sistema 22 e 28 con griglia diagonale come versione speciale
- Fianco tavolo con due file di fori



Extreme 8.7

- Accessori in acciaio X8.7
- nitruato al plasma e rivestimento BAR
- durezza di base significativamente più elevata
- massima precisione anche dopo l'utilizzo
- per un lavoro impegnativo
- Sistema 16 con griglia normale, sistema 22 e 28 con griglia diagonale
- Fianco tavolo in acciaio S355J2+N
- Sistema 16 e 28 con fila supplementare di fori sulla spalla laterale del tavolo



Basic 750 / Basic 8.7

- acciaio di alta qualità S355J2+N o acciaio da utensili X8.7
- nitruato al plasma e rivestimento BAR
- per lavoro semplice
- Sistema 16 con griglia normale, Sistema 28 con griglia normale o griglia diagonale
- spalla laterale assente o ridotta



Extreme 8.7 PLUS

- Accessori in acciaio X8.7
- nitruato al plasma e rivestimento BAR
- durezza di base significativamente più elevata
- massima precisione anche dopo l'utilizzo
- per lavori particolarmente gravosi
- Sistema 16 con griglia normale, Sistema 22 con griglia diagonale
- Fianco tavolo in acciaio S355J2+N
- maggiore rigidità del piano del tavolo grazie alle spalle laterali e alle nervature più alti



Extreme 8.8 PLUS

- Accessori in acciaio X8.8
- nitruato al plasma e rivestimento BAR
- durezza di base estremamente elevata
- massima resistenza agli urti
- massima precisione anche dopo l'utilizzo
- per lavori straordinariamente impegnativi
- Sistema 28 con griglia diagonale
- Fianco tavolo in acciaio S355J2+N
- maggiore rigidità del piano del tavolo grazie alle spalle laterali e alle nervature più alti



MATERIALI

La nostra valutazione vi rende facile confrontare i diversi materiali e vi supporta nella scelta del tavolo modulare di saldatura.

	750 Acciaio S355J2+N (senza nitrurazione al plasma)	750 Acciaio S355J2+N N BAR	X8.7 Acciaio da utensili X8.7 N BAR	X8.8 Acciaio da utensili X8.8 N BAR
Durezza della base	★★	★★	★★★★★★	★★★★★★
Durezza della superficie	★★	★★★★★★	★★★★★★	★★★★★★
Resistenza all'urto	★★	★★★	★★★★★★	★★★★★★
Resistenza ai graffi	★★	★★★★	★★★★★★	★★★★★★
Protezione da schizzi di saldatura	★	★★★★★★	★★★★★★	★★★★★★
Resistenza alla corrosione	★	★★★★★★	★★★★★★	★★★★★★
Carico spot	★★★★	★★★★	★★★★★★	★★★★★★
Planarità nella nuova condizione	★★★★★★	★★★★★★	★★★★★★	★★★★★★
Mantenimento della planarità in condizioni di uso pesante	★	★★★	★★★★	★★★★
Durata	★★	★★★★	★★★★	★★★★

Durezza della base

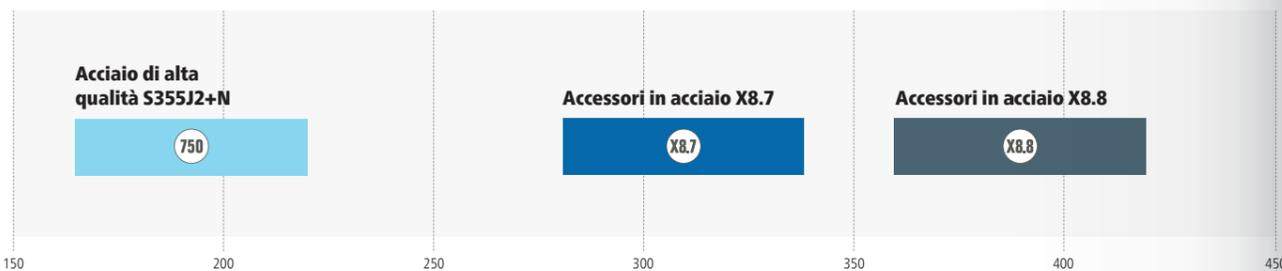

Durezza della superficie

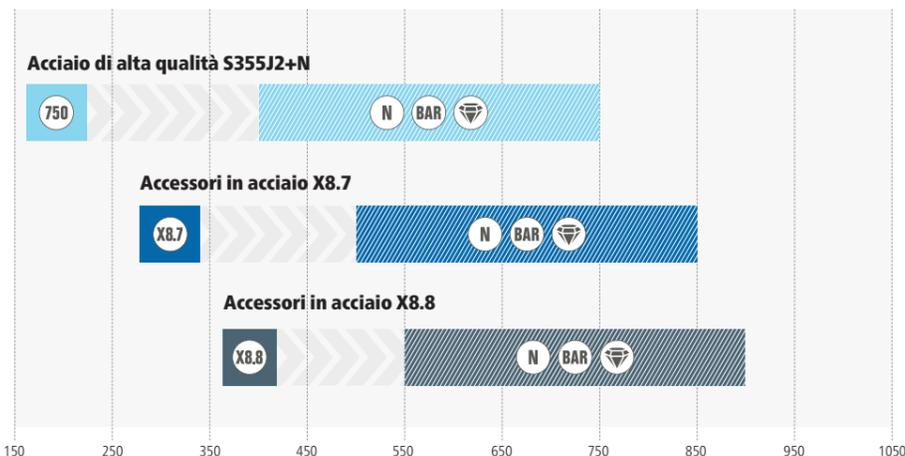

Un'elevata durezza di base è fondamentale per l'elevata resistenza agli urti e la lunga durata di un banco di saldatura. La successiva nitrurazione al plasma e il rivestimento BAR si traducono in un affinamento superficiale che indurisce il materiale e lo protegge da graffi, corrosione e adesione di spruzzi di saldatura. Solo la combinazione di elevata durezza di base e nitrurazione al plasma produce una superficie a bassa usura e duratura.

Valori indicativi in Vickers

NITRURAZIONE AL PLASMA

Finitura superficiale collaudata

La nitrurazione al plasma di Siegmund è un trattamento superficiale collaudato per i nostri tavoli di saldatura. Il processo termochimico porta a superfici più resistenti all'usura, alla corrosione e durevoli. Gli spruzzi di saldatura aderiscono molto meno a un tavolo con nitrurazione al plasma rispetto ad un tavolo senza. Di conseguenza, l'uniformità della superficie è meglio conservata anche dopo anni. A causa del notevole aumento della durata utile e della maggiore resilienza dei tavoli di saldatura di circa il 20-30%, vale sempre la pena la nitrurazione al plasma.

Cos'è la nitrurazione al plasma?

La nitrurazione al plasma è un trattamento termochimico per l'indurimento superficiale. Lo strato superficiale di un pezzo o componente, è arricchito con azoto, che crea uno strato protettivo contro l'usura e la corrosione. Il processo avviene sotto vuoto a circa 500 gradi Celsius. In combinazione con ulteriori fasi di produzione, otteniamo un prodotto quasi privo di distorsioni.

La nitrurazione al plasma è uno dei processi di tempra più rispettosi dell'ambiente perché per il processo sono necessari solo azoto, idrogeno e ossigeno. Questi gas sono i componenti principali dell'aria. L'energia necessaria viene fornita solo elettricamente e non da combustibili fossili che sono generalmente utilizzati.

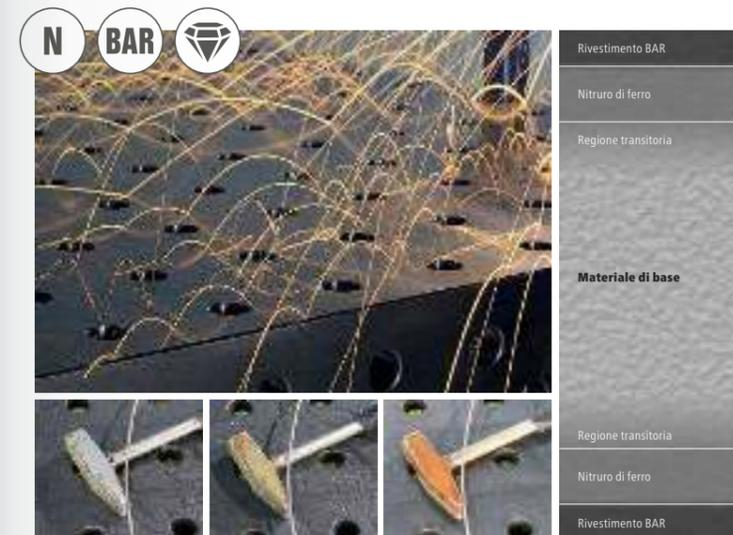

- ✓ Superfici a bassa usura e durevoli
- ✓ Resistente ai graffi
- ✓ Resistente alla corrosione
- ✓ Adesione di spruzzi di saldatura notevolmente inferiore

Rivestimento BAR

Unicità di Siegmund è il successivo rivestimento BAR dei tavoli di saldatura e di molti accessori, che avviene dopo la nitrurazione al plasma. Il rivestimento BAR (Black-Anti-Rust Coating) leviga ulteriormente la superficie e aumenta la protezione dalla ruggine.

- ✓ Protezione rinforzata alla corrosione
- ✓ Ulteriore levigatura delle superfici



www.siegmund.com/
F-plasma

I NOSTRI TAVOLI DI SALDATURA IN AZIONE: DALLA COSTRUZIONE DI RINGHIERE A UN'ASTRONAVE

In qualità di leader nella produzione di banchi di saldatura al mondo, possiamo attingere alla vasta esperienza di molti clienti internazionali. Scopri più di 200 esempi pratici direttamente dalle officine dei nostri clienti sul nostro sito Web e approfitta delle versatili possibilità di applicazione dei nostri tavoli di saldatura.



[www.siegmund.com/
F-practice](http://www.siegmund.com/F-practice)



I nostri prodotti per l'industria e l'artigianato



Automazione



Macchine utensili e
costruzione impianti



Costruzione
in acciaio e
metallo



Costruzione di veicoli



Costruzione navi



Costruzione
aeronautica



Agricoltura



Tecnologia scenica

STAGECO

Tildonk (BE)



Strutture in metallo &
Tecnologia scenica

Stageco offre un'ampia gamma di soluzioni sceniche eccezionali e spettacolari, sia per uso esterno che interno, di tutte le dimensioni. L'influencer Ben, "The Steelhouse", lavora all'interno della società Stageco e filma progetti unici. I palchi per le star mondiali dell'industria musicale e dei festival rinomati richiedono precisione e straordinaria capacità di carico, che possono essere realizzate rapidamente e con precisione grazie al sistema modulare Siegmund.

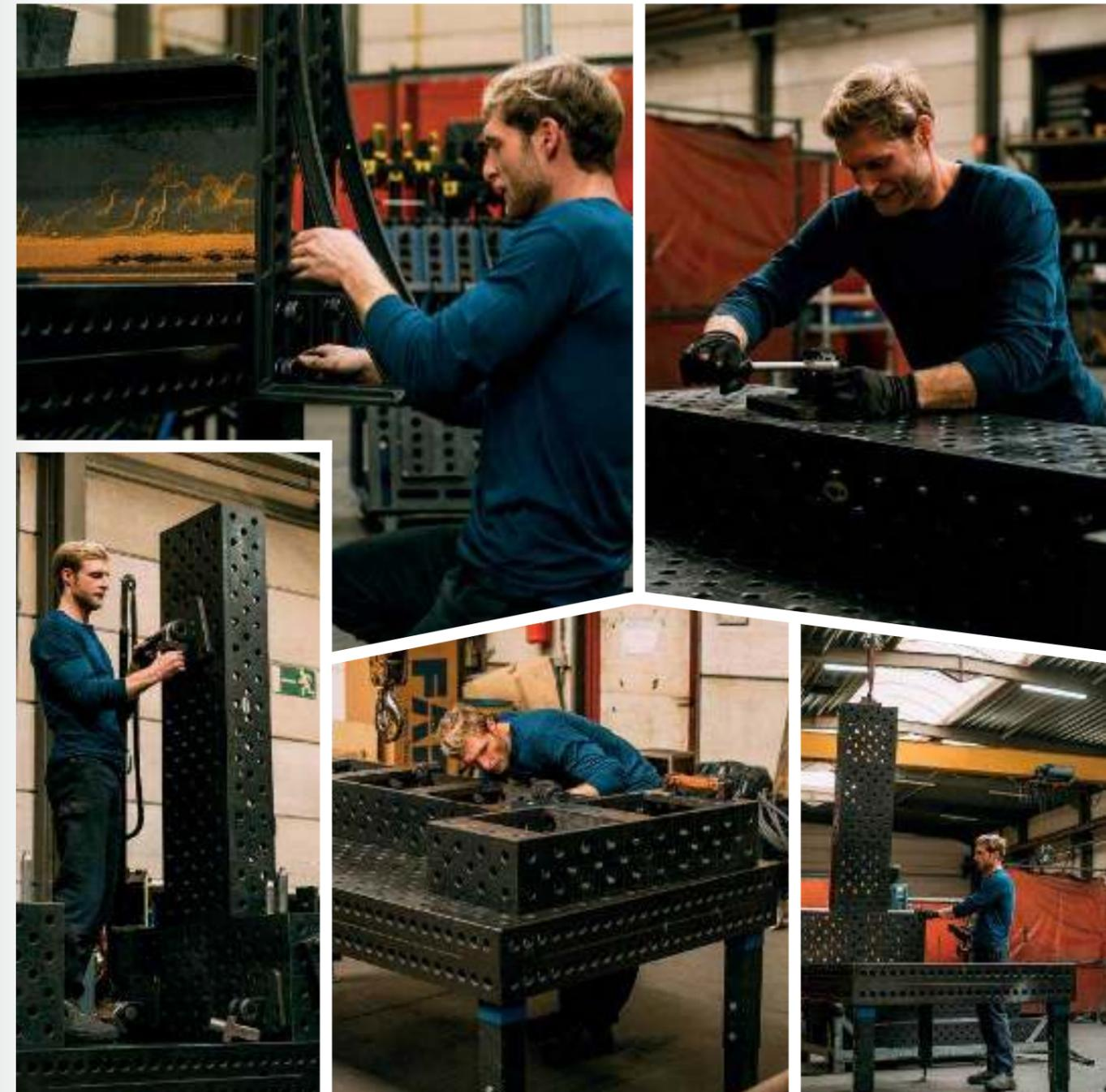

DOMAENIKUM

Leinefelde (DE)



Costruzione in
acciaio e metallo

Domaenikum è sinonimo di artigianato creativo e soluzioni individuali nel campo dell'interior design, nonché dell'allestimento di negozi e fiere. Per soddisfare con precisione le esigenze specifiche dei propri clienti, Domaenikum, si affida ai nostri prodotti Siegmond. Ciò consente una produzione efficiente e precisa di prodotti su misura.



HAMLIN WELDING

Melbourne, Florida (USA)



Costruzione in acciaio e metallo

Hamlin Welding And Fabricating LLC in Florida è specializzata in mobili su misura, sculture e vari prodotti per l'edilizia residenziale di lusso. La versatilità dei prodotti Siegmund e l'elevata variabilità nella produzione dei dispositivi consentono un processo di produzione veloce, rapido e preciso.



SUVI OÜ

Tartu (EE)



SUVI Performance è sinonimo della massima qualità e personalizzazione dei prodotti per il motorsport. Che si tratti di singoli componenti o dell'intero telaio, la produzione di pezzi speciali richiede un elevato grado di variabilità e precisione nel serraggio dei singoli pezzi. Con il nostro Professional Extreme 8.8 PLUS e gli accessori costituiti da morsetti, bulloni e squadre, i progetti possono essere implementati rapidamente senza troppe rilavorazioni.

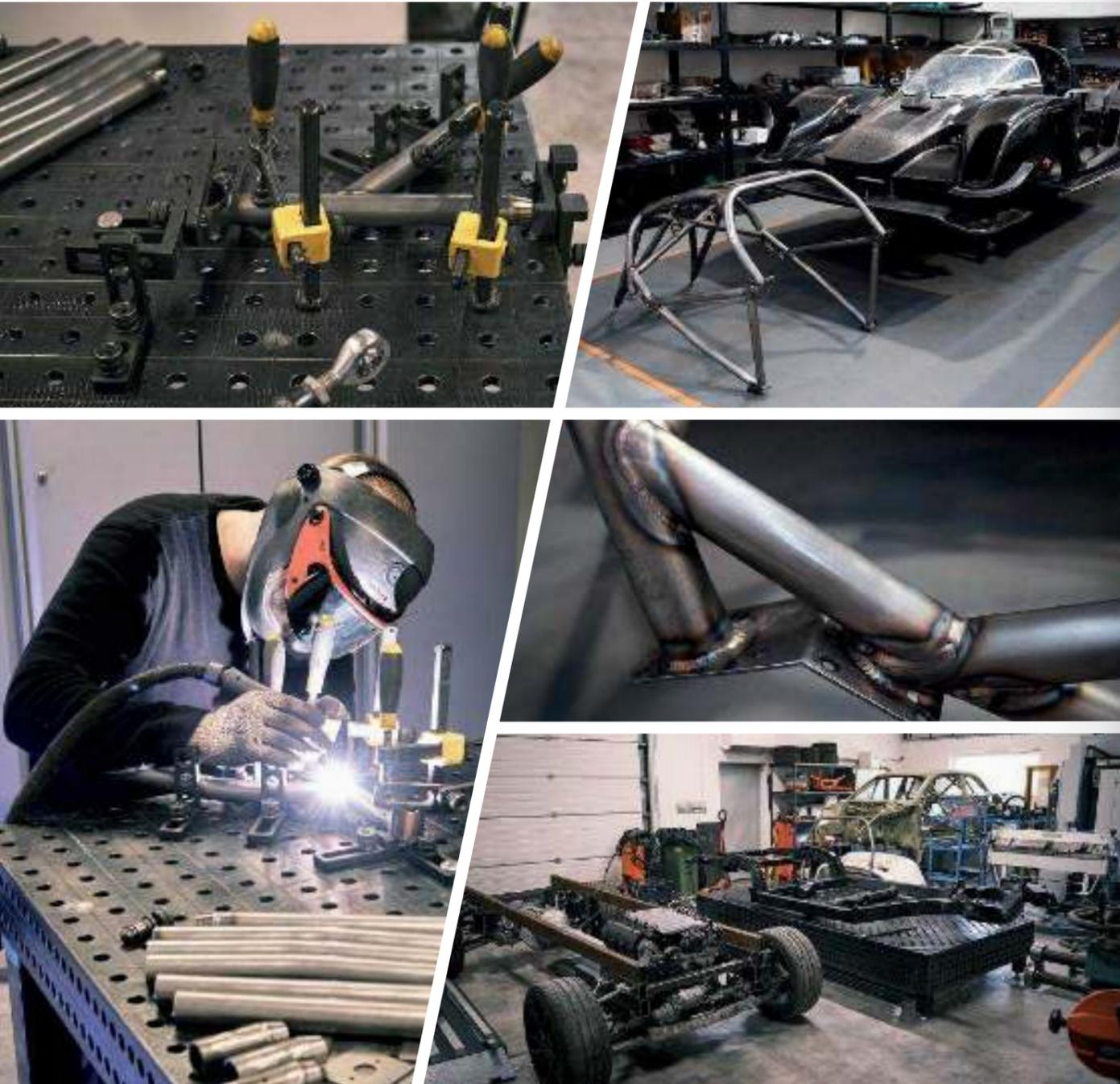

BAILEY BUILT WHEELCHAIRS

USA



Le sedie a rotelle Bailey Built Wheelchairs semplificano la vita quotidiana delle persone con mobilità ridotta. Le sfide quotidiane come i terreni irregolari possono essere facilmente affrontate con le sedie a rotelle manuali o motorizzate. Per poter soddisfare le particolari esigenze dei clienti in modo accurato e personalizzato, Bailey Built Wheelchairs si affida ai nostri tavoli di saldatura e accessori Siegmund, che consentono un'applicazione di lavoro rapida e precisa.



NEW LA RIVOLUZIONE: BANCO DA LAVORO SIEGMUND

Un banco da lavoro è uno strumento essenziale in ogni officina. Offre una superficie di lavoro stabile utilizzabile per varie attività come lavorazione del metallo e del legno, riparazioni o assemblaggi.

Stiamo rivoluzionando il mercato dei banchi da lavoro combinando le qualità di un banco da lavoro comune con i punti di forza dei nostri tavoli di saldatura Siegmund e l'ampio sistema modulare. Ciò si traduce in un banco da lavoro innovativo per tutti: il banco da lavoro Siegmund.

Per soddisfare le esigenze di ogni artigiano e le sue sfide, il banco da lavoro Siegmund è disponibile in diverse versioni: con una solida piastra in acciaio per lavori di saldatura o con profili del tavolo in alluminio per la massima flessibilità. Grazie alla produzione economicamente vantaggiosa in quantità elevate, possiamo offrirvi un banco da lavoro Siegmund di alta qualità e conveniente, eccellente anche per progetti fai da te.

- ✓ diversi piani di lavoro tra cui scegliere
- ✓ dimensioni differenti
- ✓ telaio di base leggero e robusto
- ✓ Flessibilità grazie alla griglia di foratura
- ✓ piedi regolabili in altezza
- ✓ Carico massimo consigliato per il tavolo: ca. 250 kg
- ✓ design esclusivo Siegmund
- ✓ compatibile con gli accessori Siegmund



184



Vantaggi

- 1 Piastra in acciaio**
 - piastra forata in acciaio di alta qualità S355J2+N
 - nitrurato al plasma e rivestimento BAR
 - Spessore del materiale 12 mm
 - Fori sulla superficie con griglia 50x50 mm
- 2 Profilo del tavolo in alluminio**
 - Piano tavolo in alluminio
 - Spessore del materiale 24 mm
 - Fori sulla superficie con griglia 50x50 mm
 - con cave trasversali a forma esagonale
- 3 Altri accessori**
 - Sub Table Box: pratico spazio di stoccaggio, con serratura
 - Tavolo macchina
 - Portautensili
 - Morsetti
 - diverse squadre e battute
 - costante ampliamento e sviluppo degli accessori
- 4 Telaio base**
 - Telaio di base realizzato con profili in alluminio
 - Carico massimo consigliato per il tavolo: ca. 250 kg
 - design esclusivo Siegmund
- 5 Piedi**
 - Scanalatura per il fissaggio di staffe, arresti, ecc.
 - disponibile nella versione fissa e regolabile in altezza
 - con regolazione di precisione
 - Opzionalmente con ruote



www.siegmund.com/
F-workbench

NEW PER OGNI ESIGENZA: PIASTRA IN ACCIAIO MASSICCIO

Stabilità, durata e funzionalità caratterizzano le nostre piastre in acciaio ad alta precisione nitrate al plasma. Queste piastre estremamente robuste sopportano carichi elevati e variazioni di temperatura senza deformarsi. La lavorazione dei fori viene eseguita in centri di foratura e fresatura ad alta precisione e non con una economica lavorazione al laser.

Il nostro esclusivo processo di nitrurazione al plasma crea una superficie resistente ai graffi, alla corrosione e resiliente, protetta dai danni causati da utensili o pezzi in lavorazione.

Vantaggi

- ✓ Acciaio di alta qualità S355J2+N, nitrurazione al plasma con rivestimento BAR
- ✓ Superfici a bassa usura e durevoli
- ✓ La superficie fornisce una protezione dalla corrosione relativamente buona in ambienti asciutti
- ✓ Adesione di spruzzi di saldatura notevolmente inferiore
- ✓ collaudato sistema di fori Siegmund (Ø 16 mm)
- ✓ fori di alta precisione con smussi nella parte superiore e inferiore
- ✓ il nostro consiglio per i lavori di saldatura e assemblaggio



184



[www.siegmund.com/
F-workbench](http://www.siegmund.com/F-workbench)

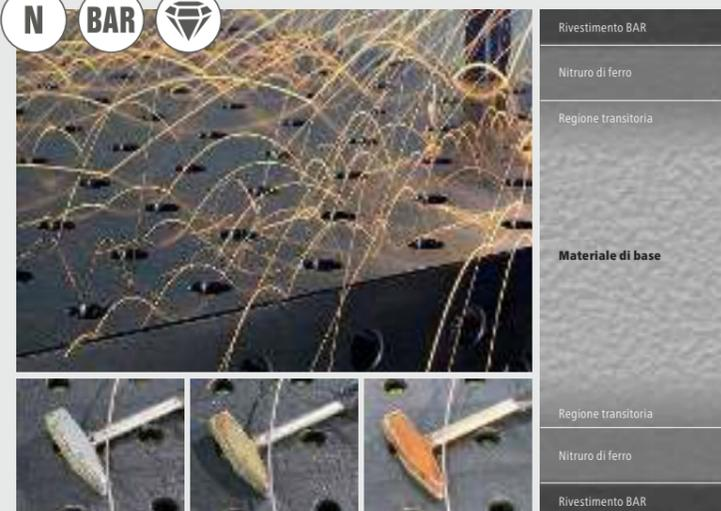

Cos'è la nitrurazione al plasma?

La nitrurazione al plasma è un trattamento termochimico per l'indurimento superficiale. Lo strato superficiale di un pezzo o componente, è arricchito con azoto, che crea uno strato protettivo contro l'usura e la corrosione. Il processo avviene sotto vuoto a circa 500 gradi Celsius. In combinazione con ulteriori fasi di produzione, otteniamo un prodotto quasi privo di distorsioni.

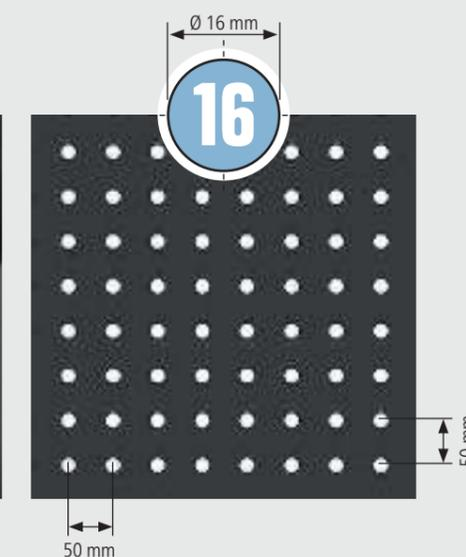

NEW PIÙ FLESSIBILITÀ CON I PROFILI DEI TAVOLI IN ALLUMINIO

Il banco da lavoro con profili in alluminio è dotato di cave esagonali e fori di sistema. In questo modo si creano ulteriori possibilità di bloccaggio e fissaggio sia sulla superficie del tavolo che sui lati del banco.

Diversi pattini scorrevoli in combinazione con boccole di serraggio creano infinite possibilità di fissaggio per componenti di ogni tipo. Consigliamo il nostro banco da lavoro con profili in alluminio per tutti i lavori di montaggio e su tutti i materiali.

Vantaggi

- ✓ i profili dei tavoli possono essere scambiati singolarmente
- ✓ collaudato sistema di fori Siegmund (Ø 16 mm)
- ✓ ulteriori opzioni di serraggio nella cava esagonale
- ✓ tasselli scorrevoli con filettatura M5 o M6
- ✓ raccomandato per l'assemblaggio o la lavorazione del legno

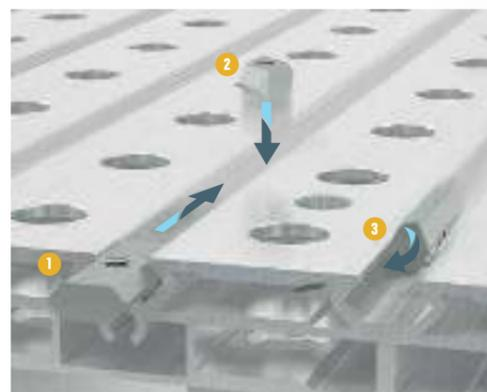
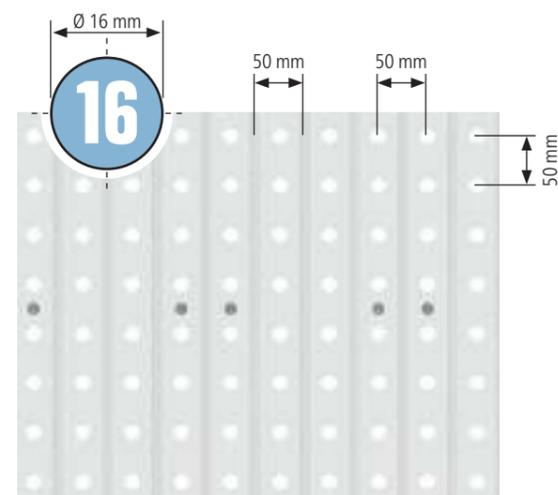
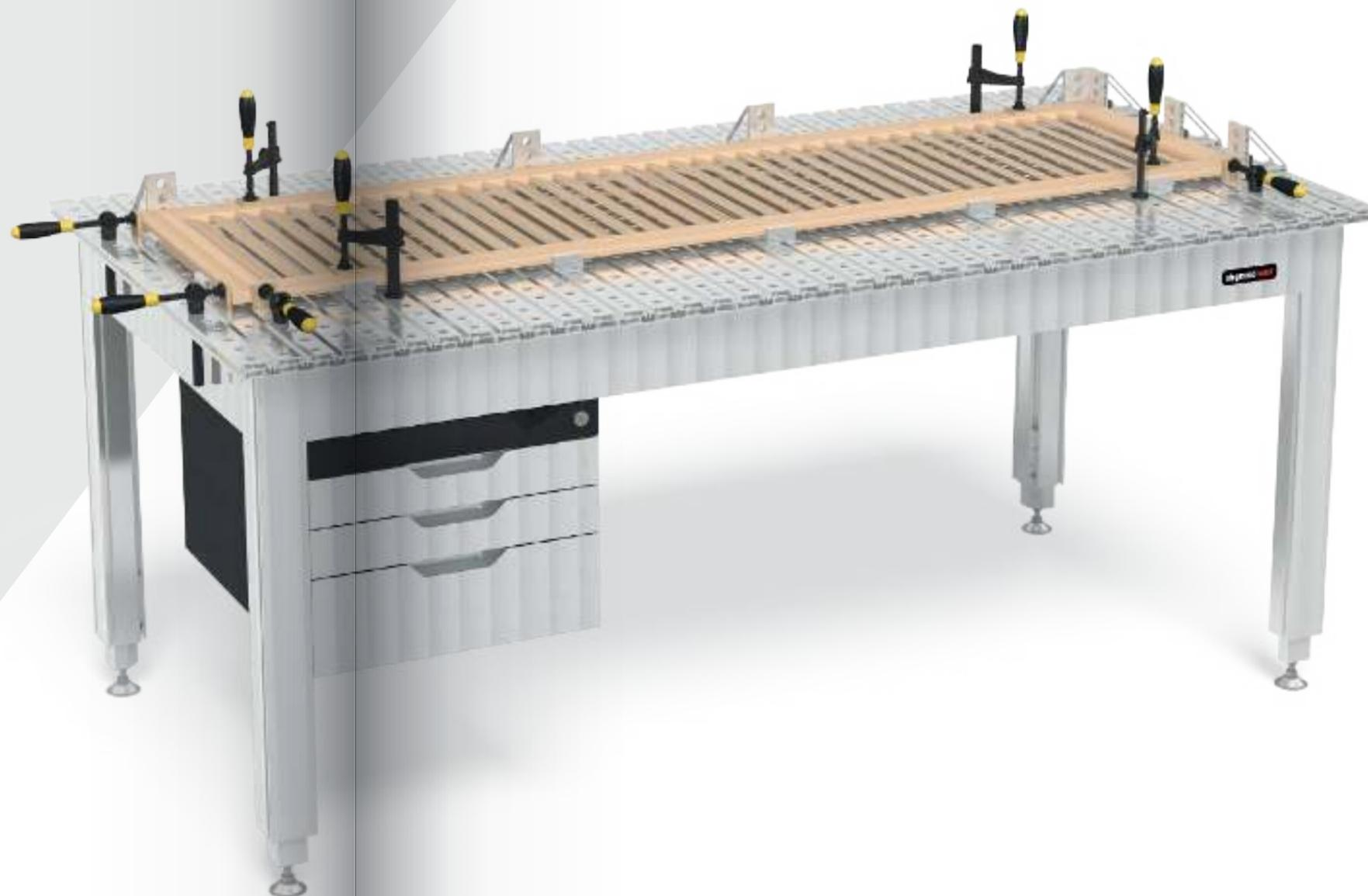

Vari blocchi scorrevoli

Tutti i tasselli sono dotati di filettatura per il fissaggio dei componenti. A seconda della forma, i tasselli scorrevoli possono essere inseriti nella cava lateralmente o dall'alto.

- 1 Tassello scorrevole HX8 con sfera
- 2 Tassello scorrevole HX8 girevole
- 3 Tassello scorrevole HX8 inseribile con sfera



[www.siegmund.com/
F-workbench](http://www.siegmund.com/F-workbench)



NEW CREA IL TUO BANCO DA LAVORO PERSONALIZZATO

Ampliamento del piano di lavoro con estensioni

Non importa quanto sia grande una superficie di lavoro, alla fine potrebbe sempre essere un po' più grande. Con le nostre estensioni puoi espandere facilmente la superficie di lavoro, sia come deposito per gli attrezzi, per pezzi più grandi o per maggiore flessibilità e comfort di lavoro.

L'estensione può essere facilmente montata con pochi passaggi nella fessura esagonale del telaio di base del banco da lavoro.



[www.siegmund.com/
F-workbench](http://www.siegmund.com/F-workbench)



**La tua officina.
Il tuo progetto.
Il tuo banco da lavoro.**



Integrazione delle vostre macchine con i nostri piani

Con i nostri piani potete fissare in modo sicuro le vostre macchine al banco da lavoro Siegmund, in modo che siano pronte per l'uso in qualsiasi momento. Che si tratti di trapano, sega o fresatrice, i pattini scorrevoli liberamente mobili nella cava esagonale dei profili in alluminio si adattano ai fori di montaggio delle vostre macchine.

Crea il tuo ambiente di lavoro individuale che si adatta perfettamente a te!

SIEGMUND WORKSTATION: THE NEXT GENERATION

La famiglia di prodotti Siegmund Workstation è cresciuta: Ora puoi scegliere tra tre dimensioni di telai per workstation. Offriamo anche pareti di chiusura per le nostre postazioni di lavoro.

Con la Siegmund Workstation ottieni una postazione di lavoro a basso costo per una piccola area con molto spazio di stoccaggio nella consueta qualità Siegmund. Tutti gli accessori sono compatibili con le piastre forate della postazione di lavoro, consentendo di eseguire su di esse ogni tipo di lavoro di saldatura, staffaggio o assemblaggio. Indipendentemente dal fatto che lavoriate con il legno o saldiate costruzioni metalliche, la postazione di lavoro è versatile quanto le vostre idee e le vostre necessità.

- ✓ superficie di lavoro precisa
- ✓ telaio robusto
- ✓ cassetti stabili
- ✓ versatile
- ✓ configurabili singolarmente
- ✓ dimensioni differenti
- ✓ Organizzazione e spazio di stoccaggio



Workstation 0806

Superficie di lavoro 800x600 mm



Workstation 1208

Superficie di lavoro 1200x800 mm



Workstation 1212

Superficie di lavoro 1200x1200 mm

Il cuore di ogni banco da lavoro – Il piano di lavoro

Un piano di lavoro deve resistere a carichi elevati. Disponiamo di piastre di lavoro speciali per tutte le tue esigenze: taglio, foratura, saldatura, serraggio ecc. A seconda della versione, le piastre forate sono realizzate in acciaio S355J2+N o acciaio per utensili X8.7, sono nitrate al plasma e rivestite con BAR.



[www.siegmund.com/
F-workstation](http://www.siegmund.com/F-workstation)



La base – una struttura robusta

Il robusto telaio fornisce una base solida anche per compiti impegnativi come tagliare, molare o forare.



IL MODO DELLE WORKSTATION

NEW Workstation 1212

Ampio piano di lavoro con massimo spazio per saldatrice e utensili.

- ✓ Ripiani e cassetti possono essere configurati singolarmente
- ✓ I cassetti possono essere posizionati a sinistra e/o a destra
- ✓ 40% in più di spazio per strumenti
- ✓ Opzionalmente con ruote
- ✓ Portata massima: piastra base 1000 kg (senza piastra) / Ruote 400 kg (senza piastra)

Superficie di lavoro 1200x1200 mm

16	X8.7	N	BAR	⚡	⚙️
22	750	N	BAR	⚡	⚙️
28	X8.7	N	BAR	⚡	⚙️



www.siegmund.com/
F-workstation

076 136 200



Collegando più postazioni di lavoro, puoi creare aree di lavoro ancora più grandi.

UPDATE Workstation 1208

Il tuttofare in ogni officina con tanto spazio di stoccaggio.

- ✓ Ripiani e cassetti possono essere configurati singolarmente
- ✓ I cassetti possono essere posizionati a sinistra e/o a destra
- ✓ Opzionalmente con ruote
- ✓ Opzionalmente chiuso e chiudibile a chiave
- ✓ Portata massima: piastra base 1000 kg (senza piastra) / Ruote 400 kg (senza piastra)

Superficie di lavoro 1200x800 mm

16	X8.7	N	BAR	⚡	⚙️
22	750	N	BAR	⚡	⚙️
28	X8.7	N	BAR	⚡	⚙️



Espandibile senza limiti:
Workstation 0806
Workstation 1208
2x 160408.N
4x 160528

NEW Workstation 0806

Come piccola postazione di lavoro per la preparazione del lavoro o come tavolo allungabile per la Workstation 1208.

- ✓ Ripiani e cassetti possono essere configurati singolarmente
- ✓ Portata massima: piastra base 400 kg (senza piastra)

Superficie di lavoro 800x600 mm

16	X8.7	N	BAR	⚡	⚙️
----	------	---	-----	---	----



NUOVO SISTEMA A ROTAIA

Con il nostro sistema di binari standard lavorate con un solo telaio di collegamento con la stessa larghezza di binario, indipendentemente dalla dimensione del tavolo scelta.

- ✔ larghezza uniforme della carreggiata
- ✔ 3 misure di tavoli
- ✔ 1 telaio di raccordo in due altezze di lavoro
- ✔ Binari temprati e protetti dall'ossidazione
- ✔ spostarsi senza sforzo sul binario
- ✔ può essere consegnato rapidamente poiché tutti gli articoli sono disponibili di serie
- ✔ Possibilità di installazione sopra pavimento e sottopavimento
- ✔ Luogo di lavoro strutturato con molte opzioni di fissaggio



[www.siegmund.com/
F-railsystem](http://www.siegmund.com/F-railsystem)



120



Binari temprati e protetti dall'ossidazione

I binari di fondazione con binario tondo integrato sono realizzati in acciaio di alta qualità S355J2+N e poi nitrurato al plasma. Questo processo non solo conferisce alle rotaie eccezionale durezza e durata, ma le protegge anche in modo affidabile dall'ossidazione.



SALDATURA MANUALE LASER EFFICIENTE E SICURA

Siegmond Cella saldatura laser

La saldatura laser manuale è rapidamente diventata una parte importante della tecnologia di saldatura. Per soddisfare i maggiori requisiti di sicurezza, Siegmond, ha sviluppato una cella adatta per i suoi tavoli di saldatura.

La cella di saldatura laser fornisce la protezione, obbligatoria, dalle radiazioni diffuse e dai riflessi per le persone e gli oggetti circostanti. La cella di saldatura laser riduce anche le interferenze causate da fattori esterni come flussi d'aria o particelle di sporco. Se necessario, la cella di saldatura laser può essere dotata anche di tetto.



250



Lavorare in sicurezza con saldatrici laser

- ✓ configurabili singolarmente
- ✓ espandibile sempre
- ✓ Protezione da radiazioni diffuse e riflessi
- ✓ Riduzione dei fattori di interferenza esterni
- ✓ Migliore qualità della saldatura



Immagine demol Durante il processo di saldatura le porte devono essere chiuse.



[www.siegmond.com/
F-laser-cell](http://www.siegmond.com/F-laser-cell)

Vantaggi

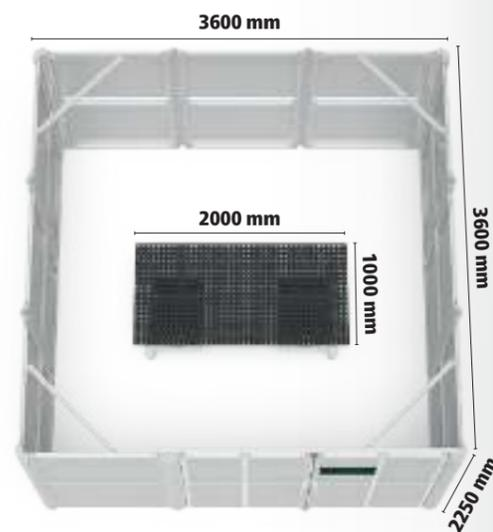
- 1 Pareti laterali**
 - opaco
- 2 Porta**
 - posizione delle porte configurate in modo adeguato
 - con schermo di saldatura
- 3 Tavoli e banchi da lavoro per saldatura Siegmond**
 - La base di lavoro è un tavolo di saldatura Siegmond o un banco da lavoro Siegmond
 - compatibile con tutti i sistemi
 - disponibili diverse celle e dimensioni di tavolo
- 4 Indicatore di avanzamento a LED**
 - indicatore di segnale in verde / rosso
 - sul profilo angolare destro e sinistro
 - deve essere integrato dal cliente
- 5 Profili**
 - Sistema modulare con profili in alluminio
 - con bordo aggiuntivo per le pareti laterali
- 6 Copertura**
 - disponibile attacco per sistema di aspirazione fumi (Ø 200 mm)
 - integrazione possibile in qualsiasi momento

IL VOSTRO INIZIO NELL'AUTOMAZIONE E NELLA PRODUZIONE IN SERIE

Approfittate dei vantaggi della Welding Cell Siegmund:

- ✓ configurabile ed ampliabile per ogni specifica applicazione
- ✓ compatibile con tutti i tipi di robot e cobot
- ✓ design esclusivo delle Siegmund Cell
- ✓ bassi costi iniziali e alta efficienza
- ✓ design compatto
- ✓ elevato standard di sicurezza
- ✓ facile assemblaggio



208



Modello standard: disponibile
Attrezzatura speciale: Tempo di consegna ca. 6 settimane

Compatibilità con tavoli di saldatura Siegmund standard

La cella di saldatura è disponibile anche con tavoli di saldatura Siegmund standard (2000x1000 mm, 2400x1200 mm, 3000x1500 mm) a pagamento. Con i tavoli di saldatura Siegmund standard si consiglia di chiudere parte dei fori con cover di copertura (articolo n. 160238.10 e 280238.10) per evitare circolazioni d'aria indesiderate durante la saldatura. Per ulteriori informazioni, si prega di contattare in qualsiasi momento il nostro ufficio commerciale.



www.siegmund.com/
F-cell



reddot winner 2023
industrial design



Welding Cell 2400
Black Edition

Un magistrale connubio: Welding Cell Siegmund, sistema di bloccaggio Zero Point, piastre forate e il nuovo sistema di bloccaggio

- ✓ Manufatti in piccola e grande serie creati senza problemi con il sistema di bloccaggio Siegmund
- ✓ I componenti riutilizzabili possono rimanere sulla piastra forata
- ✓ Sostituire la piastra forata attrezzata rapidamente e con un adattamento preciso utilizzando il sistema di bloccaggio Zero Point
- ✓ Inizia il processo di saldatura con robot
- ✓ Protezione dell'operatore da schizzi di saldatura e radiazioni

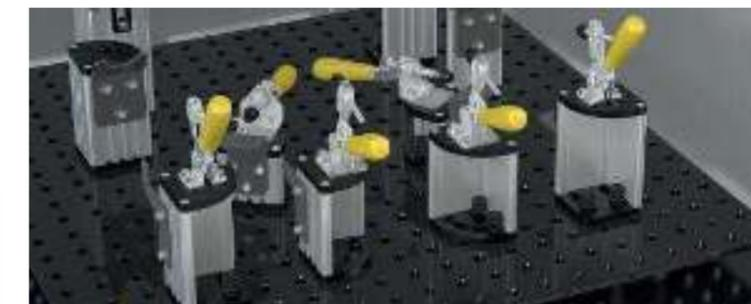

LA TUA CELLA DI SALDATURA PERSONALIZZATA

Configura una cella di saldatura adatta al tuo tavolo di saldatura Siegmund. Tutte le porte e le pareti possono essere posizionate a piacere.

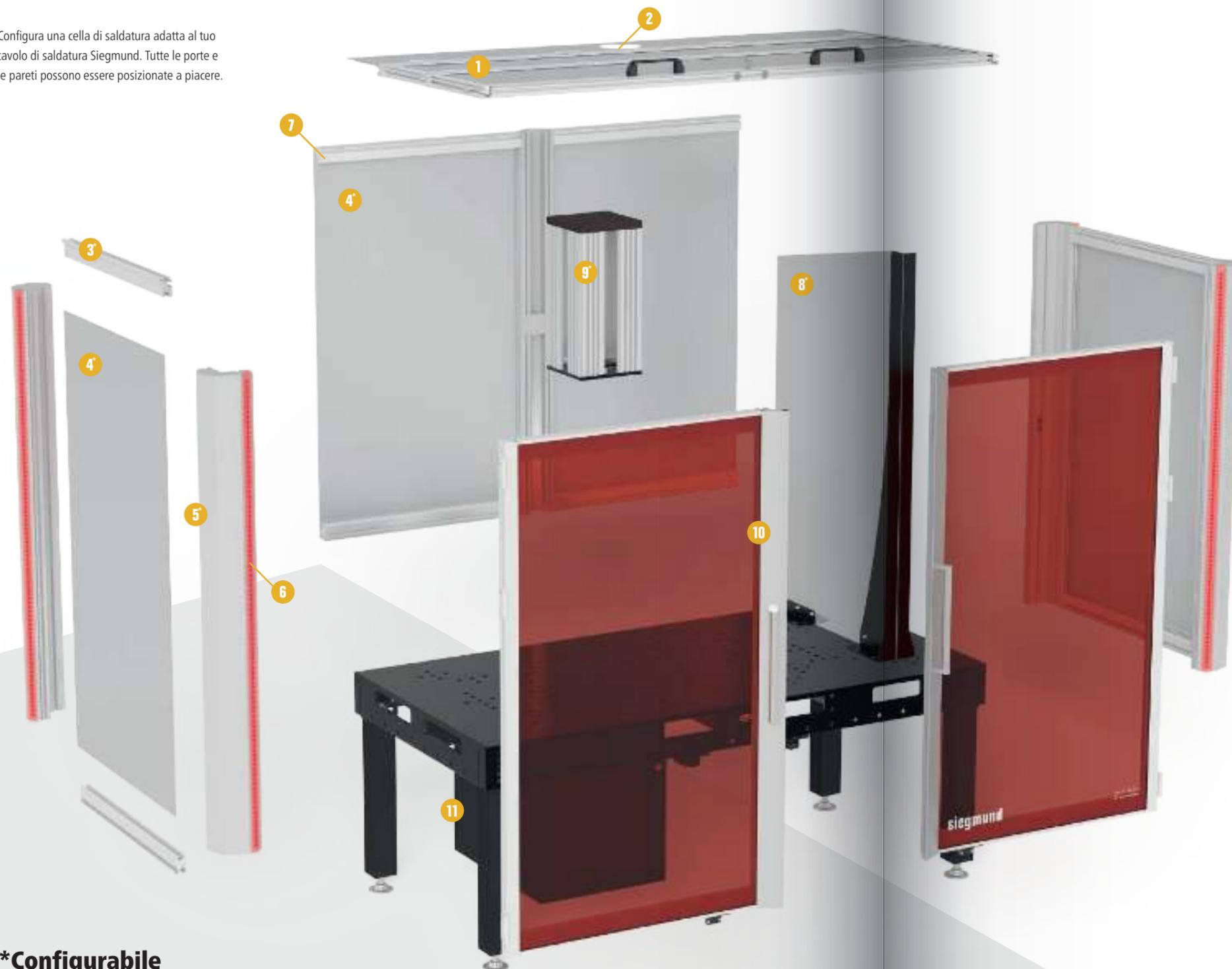

*Configurabile

I componenti contrassegnati della cella di saldatura Siegmund possono essere regolati individualmente. Vi preghiamo di contattarci personalmente.

- 1 Copertura**
 - porte di accesso anteriori incernierate
 - apertura manuale per accesso
 - accesso gru per il carico
- 2 Connessione a sistema di aspirazione**
 - disponibile attacco per sistema di aspirazione fumi
- 3 Profili**
 - Sistema modulare con profili in alluminio
 - con bordo aggiuntivo per le pareti laterali
- 4 Parete laterale / Pannello posteriore**
 - protezione contro gli schizzi di saldatura
 - pannello composito in alluminio opaco
 - in alternativa porte o schermi di saldatura secondo ISO 25980
- 5 Profilo angolare**
 - pareti laterali fisse e porte
 - elevata stabilità
 - altezza standard all'interno della cella ca. 1300 mm
 - A richiesta è possibile la regolazione dell'altezza della cella
- 6 Indicatore di avanzamento a LED**
 - indicatore di segnale in verde / rosso
 - sul profilo angolare destro e sinistro
 - da coordinare con il robot e il generatore di saldatura a cura del cliente
- 7 Illuminazione interna**
 - opzionale
- 8 Divisorio**
 - Pannello in alluminio composito
 - separazione della cella per due operatori
 - La parete divisoria deve essere adattata al robot dal cliente
- 9 Consolle**
 - regolazione dell'altezza individuale
 - posizione sopraelevata del cobot/robot
 - Profili in alluminio con materiale per isolamento elettrico
 - adattamento individuale allo schema di foratura del cobot/robot
- 10 Porta**
 - schermo di saldatura secondo ISO 25980
 - posizione delle porte configurate in modo adeguato
- 11 Sub Table Box per welding cell**
 - tenuta sicura del dispositivo pneumatico per il sistema Zero Point

NEW PICCOLO SPAZIO RICHIESTO, GRANDE IMPATTO

Pinze di serraggio Siegmund: Raccomandato per la saldatura robotizzata

Le pinze di serraggio si caratterizzano per la loro gamma di serraggio flessibile, che consente di fissare pezzi di diverse dimensioni in modo semplice e sicuro. Sono adatti anche per il bloccaggio di strutture piane. Grazie al loro piccolo contorno di interferenza creano condizioni di lavoro ideali, soprattutto se utilizzati nell'automazione e nell'impiego di robot.

- ✓ profilo a bassa interferenza
- ✓ Consigliato per saldatura robotizzata
- ✓ campo di bloccaggio flessibile
- ✓ fissaggio affidabile e preciso dei pezzi
- ✓ funzionamento semplice e veloce
- ✓ Ideale per componenti piatti



216

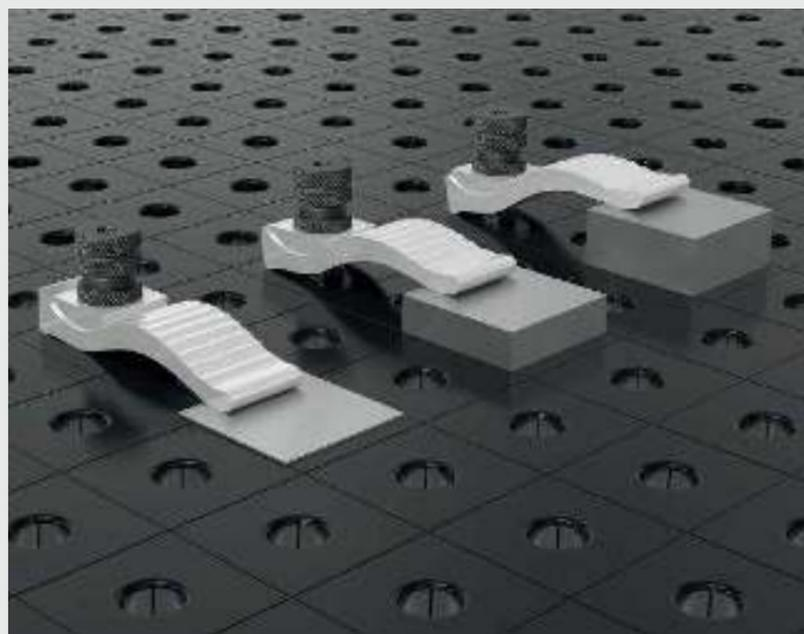

**Pinze di serraggio Siegmund:
Condizioni ideali nell'automazione
grazie al profilo a bassa interferenza**



[www.siegmund.com/
F-clampingsystem](http://www.siegmund.com/F-clampingsystem)

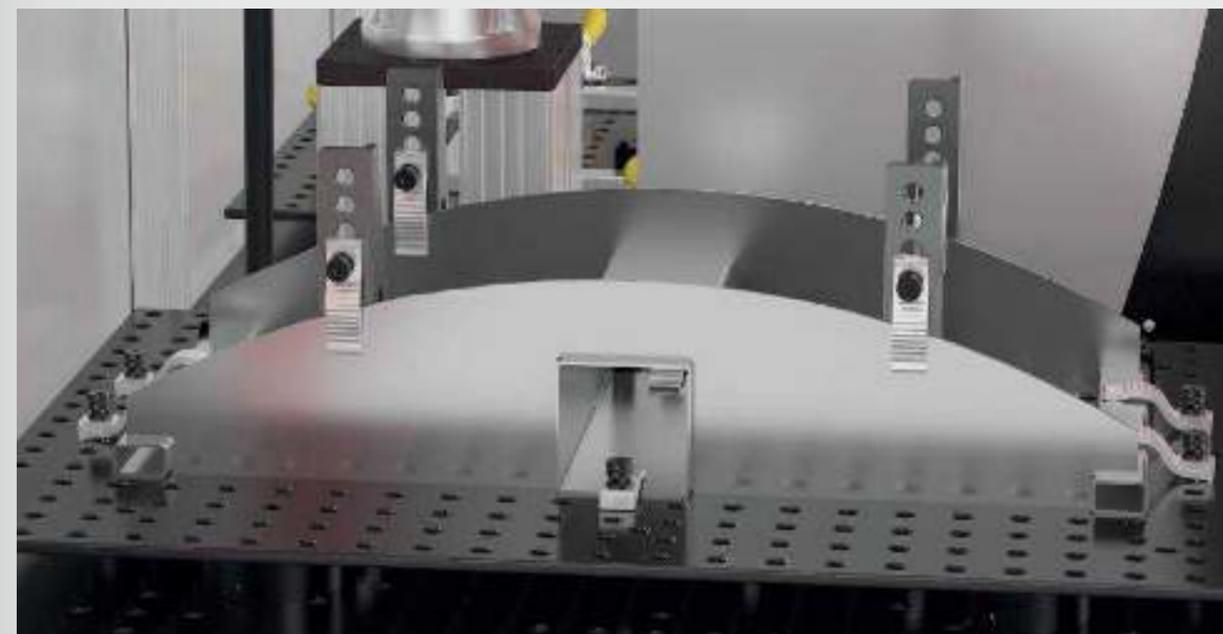

PERFETTA INTERAZIONE PER LA VOSTRA PRODUZIONE IN SERIE

Sistema di bloccaggio Zero point: Cambio veloce

Con il sistema di bloccaggio Zero point di Siegmund potete trasformare il vostro tavolo di saldatura in un posto di lavoro efficiente con un'elevata ripetibilità nella produzione in serie. Allo stesso tempo risparmi tempo durante l'installazione, garantisci una qualità costante e aumenti anche il carico di lavoro del tuo robot di saldatura. Automatizza ora il tuo posto di lavoro! Passa da una produzione all'altra in pochi semplici passaggi. Pertanto, lascia la dima sulla piastra forata e sostituiscila con quella già montata su un'altra piastra.

I moduli del sistema di bloccaggio Zero point sono centrati e fissati nel foro del tavolo. La lamiera forata viene fissata con viti di bloccaggio tramite lo specifico sistema Zero point.

- ✓ Massima forza di tenuta verticale 2 kN per modulo
- ✓ Azzeramento con alta precisione
- ✓ Passa velocemente da un dispositivo ricorrente all'altro
- ✓ Riduzione al minimo dei tempi di saldatura improduttivi
- ✓ Adatto per l'utilizzo con e senza robot di saldatura
- ✓ Ottima precisione di ripetizione

084 142 212



[www.siegmund.com/
F-zero-point](http://www.siegmund.com/F-zero-point)



Sistema di bloccaggio: Crea il tuo sistema di fissaggio personalizzato in pochi passaggi.

Con l'utilizzo del nuovo sistema di bloccaggio, è possibile produrre dime per saldatura con elevata precisione e bassi tempi di fermo macchina. Se esiste già un programma robot, beneficerai di un tempo minimo di configurazione del tuo dispositivo.

- ✓ Costruisci tu stesso gli infissi
- ✓ Facile combinazione con i modelli
- ✓ Sistema modulare per la massima flessibilità
- ✓ Profilo in alluminio disponibile in lunghezze fisse o in barre



[www.siegmund.com/
F-clampingsystem](http://www.siegmund.com/F-clampingsystem)

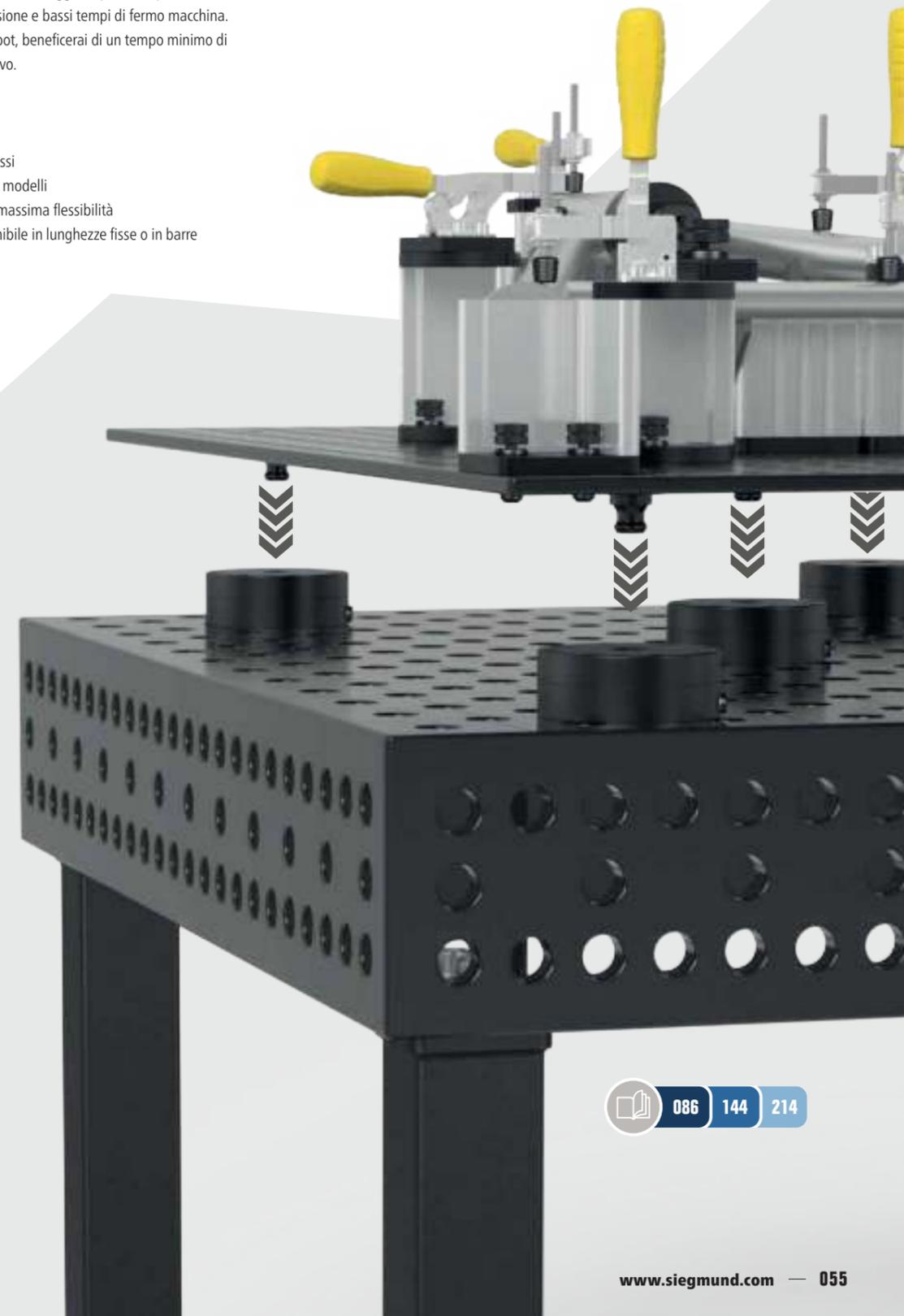

086 144 214

STRUTTURE DA LEGGERE A PESANTI

Il nostro sistema più grande è ideale per pezzi da leggeri a pesanti grazie alla sua elevata resilienza e rigidità. I solidi dispositivi di bloccaggio mantengono anche la forma di componenti di grandi dimensioni e prevengono la distorsione durante la saldatura dei singoli gruppi.



**Carico consigliato
fino a 6000 kg**

max. 2000 kg per piede modello base
max. 3000 kg per piede modello PLUS

Il carico dipende dal tipo e dal numero delle gambe del tavolo. I singoli componenti sono significativamente più alti. Sulla base della nostra esperienza, consigliamo i carichi specificati per la vostra sicurezza.

Basic 750

- Acciaio di alta qualità S355J2+N
- Spessore materiale ca. 24,5 – 27 mm
- Diametro fori Ø 28 mm, Fori sulla superficie con griglia 100x100 mm
- Fori M12 su 4 lati con passo 200 mm
- incl. piede standard



Misure del tavolo	Piedi	Peso			
1200 x 1200 mm	4	354 kg	1.999 €	4-281015	•
1500 x 1000 mm	4	370 kg	2.026 €	4-281035	•
2000 x 1000 mm	4	475 kg	2.603 €	4-281020	•
2000 x 1200 mm	4	569 kg	2.944 €	4-281060	•
2400 x 1200 mm	6	697 kg	3.313 €	4-281030	•
3000 x 1500 mm	6	1043 kg	4.579 €	4-281040	•



Peso = Tavolo + Pallet + Piede modello di base
 Carico massimo totale raccomandato con 4 piedi 2000 kg con distribuzione carico uniforme. (Dati solo per equipaggiamento piedi standard)
 Senza nitrurazione al plasma: Non protetto da ruggine, graffi e spruzzi di saldatura. La protezione contro gli spruzzi di saldatura si ottiene solo usando spray anti adesivo.



www.siegmund.com/
 F-tablebasic75028

Piedi per tavoli modulari



	Standard	Altezza regolabile	Ruote con freno	Altezza regolabile, ruote con freno	Ancoraggio al terreno
	161856	4-160877.XX	4-161855.XX	4-160879.XX	4-160874.XX
Portata per piede	1000 kg	1000 kg	200 kg	200 kg	1000 kg
Altezza piede	815 mm	550 – 950 mm	815 mm	600 – 900 mm	815 mm
Regolazione fine	50 mm	40 mm	30 mm	30 mm	50 mm
Sovrapprezzo per piede	compreso	79 €	89 €	132 €	76 €

Altezza di lavoro = altezza del piede + altezza della spalla del tavolo
 Le portate indicate si riferiscono a carico statico. Nota ruote: Non indicato per tavoli con 6 piedi. A causa del rischio di ribaltamento non consentito per tavoli da 1200x800 mm.

Set Basic



	280604	280511	280420.N	280110.N	280162.N
1	4-281200	4x	8x	6x	2x
2	4-281300	8x	12x	8x	4x
3	4-281400	10x	18x	10x	6x

Basic 8.7

- Accessori in acciaio X8.7, nitrurazione al plasma con rivestimento BAR
- Spessore materiale ca. 24,5 – 27 mm
- Diametro fori Ø 28 mm, Fori sulla superficie con griglia diagonale
- Fori M12 su 4 lati con passo 200 mm
- incl. piede standard



Misure del tavolo	Piedi	Peso			
1000 x 1000 mm	4	236 kg	1.975 €	4-281010.XD7	•
1200 x 800 mm	4	229 kg	1.966 €	4-281025.XD7	•
1200 x 1200 mm	4	325 kg	2.388 €	4-281015.XD7	•
1500 x 1000 mm	4	340 kg	2.404 €	4-281035.XD7	•
2000 x 1000 mm	5	442 kg	3.103 €	4-281020.XD7	•
2000 x 1200 mm	5	527 kg	3.515 €	4-281060.XD7	•
2400 x 1200 mm	6	636 kg	3.971 €	4-281030.XD7	•
3000 x 1500 mm	6	948 kg	5.501 €	4-281040.XD7	•



Peso = Tavolo + Pallet + Piede modello di base
 Carico massimo totale raccomandato con 4 piedi 2000 kg con distribuzione carico uniforme. (Dati solo per equipaggiamento piedi standard)



www.siegmund.com/
 F-tablebasicX728



	280543	160415	284050.Set	283999	
	8x	8x		1x	1.643 € •
	8x	8x	2x	1x	2.481 € •
	8x	8x	4x	1x	4.390 € •

Professional 750

- Acciaio di alta qualità S355J2+N, nitrurazione al plasma con rivestimento BAR
- Spessore materiale ca. 24,5 – 27 mm
- Diametro fori Ø 28 mm, Fori sulla superficie con griglia 100x100 mm
- Altezza spalla laterale del tavolo 200 mm, Distanza tra i fori sulla spalla del tavolo 50 mm
- incl. piede standard



Misure del tavolo	Piedi	Peso			
1000 x 1000 mm	4	416 kg	3.319 €	4-280010.P	•
1200 x 800 mm	4	408 kg	3.310 €	4-280025.P	•
1200 x 1200 mm	4	544 kg	4.486 €	4-280015.P	•
1500 x 1000 mm	4	577 kg	4.613 €	4-280035.P	•
1500 x 1500 mm	4	801 kg	6.132 €	4-280050.P	•
2000 x 1000 mm	4	730 kg	5.467 €	4-280020.P	•
2000 x 1200 mm	4	843 kg	6.258 €	4-280060.P	•
2000 x 2000 mm	4	1299 kg	9.671 €	4-280045.P	•
2400 x 1200 mm	4	986 kg	7.043 €	4-280030.P	•
3000 x 1500 mm	6	1517 kg	10.329 €	4-280040.P	•
4000 x 2000 mm	8	2501 kg	15.721 €	4-280055.P	•

Peso = Tavolo + Pallet + Piede modello di base
 Carico massimo totale raccomandato con 4 piedi 4000 kg con distribuzione carico uniforme. (Dati solo per equipaggiamento piedi standard)
 Tutti i tavoli sono disponibili a richiesta senza nitrurazione al plasma o con griglia diagonale: www.siegmund.com/F-table75028



[www.siegmund.com/
F-table75028](http://www.siegmund.com/F-table75028)



Piedi per tavoli modulari



	Standard	Standard	Altezza regolabile	Altezza regolabile	Ruote con freno	Altezza regolabile, ruote con freno	Ancoraggio al terreno	Ancoraggio al terreno
	280858.X	280857.X	4-280878.XX	4-280877.XX	4-280876.XX	4-280879.XX	4-280874.XX	4-280875.XX
Portata per piede	2000 kg	2000 kg	2000 kg	2000 kg	800 kg	800 kg	2000 kg	2000 kg
Altezza piede	650 mm	750 mm	450 – 700 mm	550 – 900 mm	650 mm	550 – 750 mm	650 mm	750 mm
Regolazione fine	50 mm	50 mm	50 mm	50 mm	20 mm	20 mm	50 mm	50 mm
Sovrapprezzo per piede	compreso	Alternativamente	112 €	114 €	144 €	187 €	76 €	76 €

Altezza di lavoro = altezza del piede + altezza della spalla del tavolo
 Le portate indicate si riferiscono a carico statico. Nota ruote: Non indicate per tavoli con 6 o 8 piedi.

Set



	280610.N	280630.N	280648.1.N	280511	280740	280410.N	280420.N	280430.N
1	4-283100	4x	2x	2x	12x	4x	4x	
2	4-283200	6x	4x	4x	18x	4x	6x	
3	4-283300	10x	6x	4x	24x	4x	8x	
4	4-283400	14x	10x	6x	30x	8x	10x	4x
5	4-283500	14x	10x	8x	36x	8x	12x	4x

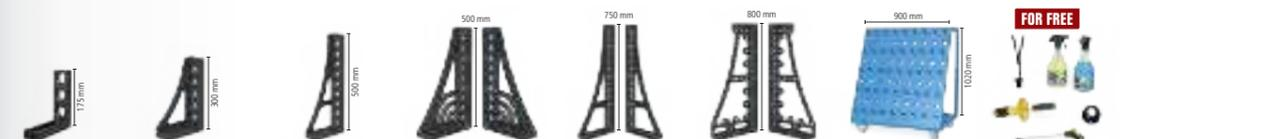

	280110.N	280152.N	280162.N	280164+65.N	280166+67.N	280144+46.N	280910	283999	
	2x	2x						1x	2.634 € •
	4x	2x	2x					1x	4.648 € •
	6x	2x	2x		1x			1x	6.707 € •
	8x	2x	2x	1x	1x		1x	1x	10.549 € •
	12x	2x	2x	1x	1x	1x	1x	1x	12.867 € •

Professional Extreme 8.7

- Accessori in acciaio X8.7, nitrurazione al plasma con rivestimento BAR
- Spessore materiale ca. 24,5 – 27 mm
- Diametro fori Ø 28 mm, Fori sulla superficie con griglia diagonale
- Altezza spalla laterale del tavolo 200 mm, Fori sui lati del tavolo con griglia diagonale
- Spalla laterale del tavolo in acciaio di alta qualità S355J2+N
- incl. piede standard



Misure del tavolo	Piedi	Peso			
1000 x 1000 mm	4	400 kg	4.144 €	4-280010.XD7D	•
1200 x 800 mm	4	392 kg	4.134 €	4-280025.XD7D	•
1200 x 1200 mm	4	521 kg	5.295 €	4-280015.XD7D	•
1500 x 1000 mm	4	554 kg	5.694 €	4-280035.XD7D	•
1500 x 1500 mm	4	767 kg	7.480 €	4-280050.XD7D	•
2000 x 1000 mm	4	699 kg	6.755 €	4-280020.XD7D	•
2000 x 1200 mm	4	806 kg	7.623 €	4-280060.XD7D	•
2000 x 2000 mm	4	1240 kg	11.636 €	4-280045.XD7D	•
2400 x 1200 mm	4	947 kg	8.636 €	4-280030.XD7D	•
3000 x 1500 mm	6	1425 kg	12.392 €	4-280040.XD7D	•
4000 x 2000 mm	8	2384 kg	19.252 €	4-280055.XD7D	•
4800 x 2400 mm	11	3275 kg	27.773 €	4-280065.XD7D	○



www.siegmund.com/
F-tableX728

Peso = Tavolo + Pallet + Piede modello di base
Carico massimo totale raccomandato con 4 piedi 4000 kg con distribuzione carico uniforme. (Dati solo per equipaggiamento piedi standard)
Tutti i tavoli sono disponibili a richiesta senza nitrurazione al plasma o con griglia di foratura 100x100 mm: www.siegmund.com/F-tableX728

Piedi per tavoli modulari



	Standard	Standard	Altezza regolabile	Altezza regolabile	Ruote con freno	Altezza regolabile, ruote con freno	Ancoraggio al terreno	Ancoraggio al terreno
	280858.X	280857.X	4-280878.XX	4-280877.XX	4-280876.XX	4-280879.XX	4-280874.XX	4-280875.XX
Portata per piede	2000 kg	2000 kg	2000 kg	2000 kg	800 kg	800 kg	2000 kg	2000 kg
Altezza piede	650 mm	750 mm	450 – 700 mm	550 – 900 mm	650 mm	550 – 750 mm	650 mm	750 mm
Regolazione fine	50 mm	50 mm	50 mm	50 mm	20 mm	20 mm	50 mm	50 mm
Sovrapprezzo per piede	compreso	Alternativamente	112 €	114 €	144 €	187 €	76 €	76 €

Altezza di lavoro = altezza del piede + altezza della spalla del tavolo
Le portate indicate si riferiscono a carico statico. Nota ruote: Non indicate per tavoli con 6 o 8 piedi.

Set



	280610.N	280630.N	280648.1.N	280511	280740	280410.N	280420.N	280430.N
1	4-283100	4x	2x	2x	12x	4x	4x	
2	4-283200	6x	4x	4x	18x	4x	6x	
3	4-283300	10x	6x	4x	24x	4x	8x	
4	4-283400	14x	10x	6x	30x	8x	10x	4x
5	4-283500	14x	10x	8x	36x	8x	12x	4x



	280110.N	280152.N	280162.N	280164+65.N	280166+67.N	280144+46.N	280910	283999	
	2x	2x						1x	2.634 € •
	4x	2x	2x					1x	4.648 € •
	6x	2x	2x		1x			1x	6.707 € •
	8x	2x	2x	1x	1x		1x	1x	10.549 € •
	12x	2x	2x	1x	1x	1x	1x	1x	12.867 € •

Professional Extreme 8.8 PLUS

- Accessori in acciaio X8.8, nitrurazione al plasma con rivestimento BAR
- Spessore materiale ca. 24,5 – 27 mm
- Diametro fori Ø 28 mm, Fori sulla superficie con griglia diagonale
- Altezza spalla laterale del tavolo 300 mm, Fori sulla spalla del tavolo 3 file con distanza di 50 mm, 2 file con distanza di 100 mm
- Spalla laterale del tavolo in acciaio di alta qualità S355J2+N
- incl. piede standard



Misure del tavolo	Piedi	Peso			
1200 x 1200 mm	4	612 kg	5.897 €	4-280015.XD8PL	•
1500 x 1000 mm	4	655 kg	6.361 €	4-280035.XD8PL	•
1500 x 1500 mm	4	901 kg	8.307 €	4-280050.XD8PL	•
2000 x 1000 mm	4	826 kg	7.502 €	4-280020.XD8PL	•
2400 x 1200 mm	4	1102 kg	9.537 €	4-280030.XD8PL	•
3000 x 1500 mm	6	1656 kg	13.636 €	4-280040.XD8PL	•
4000 x 2000 mm	8	2746 kg	21.040 €	4-280055.XD8PL	•

Peso = Tavolo + Pallet + Piede modello di base
 Carico massimo totale raccomandato con 4 piedi 6000 kg con distribuzione carico uniforme. (Dati solo per equipaggiamento piedi standard)
 Tutti i tavoli sono disponibili a richiesta senza nitrurazione al plasma: www.siegmund.com/F-tableX828plus



www.siegmund.com/F-tableX828plus

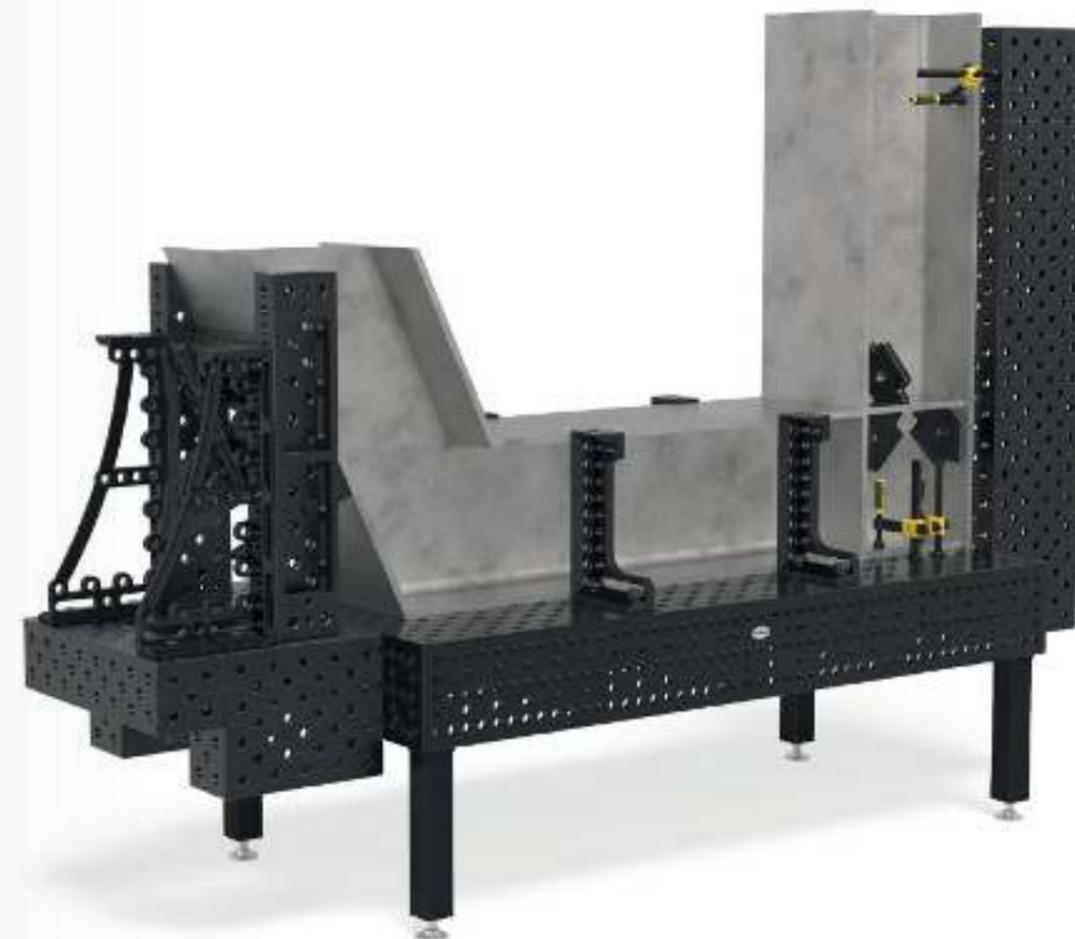

Piedi per tavoli modulari



	Standard	Standard	Altezza regolabile	Altezza regolabile	Ruote con freno	Altezza regolabile, ruote con freno	Ancoraggio al terreno
	280853.X	280857.X	4-280878.XX	4-280877.XX	4-280860.XX	4-280879.XX	4-280872.XX
Portata per piede	3000 kg	2000 kg	2000 kg	2000 kg	800 kg	800 kg	3000 kg
Altezza piede	550 mm	750 mm	450 – 700 mm	550 – 900 mm	550 mm	550 – 750 mm	550 mm
Regolazione fine	50 mm	50 mm	50 mm	50 mm	20 mm	20 mm	50 mm
Sovrapprezzo per piede	compreso	Alternativamente	112 €	114 €	142 €	187 €	76 €

Altezza di lavoro = altezza del piede + altezza della spalla del tavolo
 Le portate indicate si riferiscono a carico statico. Nota ruote: Non indicate per tavoli con 6 o 8 piedi.

Set



	280610.N	280630.N	280648.1.N	280511	280740	280410.N	280420.N	280430.N
1	4-283100	4x	2x	2x	12x	4x	4x	
2	4-283200	6x	4x	4x	18x	4x	6x	
3	4-283300	10x	6x	4x	24x	4x	8x	
4	4-283400	14x	10x	6x	30x	8x	10x	4x
5	4-283500	14x	10x	8x	36x	8x	12x	4x



	280110.N	280152.N	280162.N	280164+65.N	280166+67.N	280144+46.N	280910	283999	
	2x	2x						1x	2.634 € •
	4x	2x	2x					1x	4.648 € •
	6x	2x	2x		1x			1x	6.707 € •
	8x	2x	2x	1x	1x		1x	1x	10.549 € •
	12x	2x	2x	1x	1x	1x	1x	1x	12.867 € •

OFFERTA PER L'ANNIVERSARIO

28 X8.7 N BAR 100

Tavolo da saldatura Extreme 8.7 incl. accessori

- Accessori in acciaio X8.7 + Nitrurazione al plasma
- Spalla laterale del tavolo in acciaio di alta qualità S355J2+N + Nitrurazione al plasma
- Diametro fori Ø 28 mm
- Fori sulla superficie con griglia diagonale
- Spessore materiale ca. 24,5 – 27 mm
- Altezza spalla laterale del tavolo 200 mm
- Fori sui lati del tavolo con griglia diagonale
- Angoli, bordi e fori arrotondati
- Con scala sulla superficie
- Costruzione rinforzata con nervature

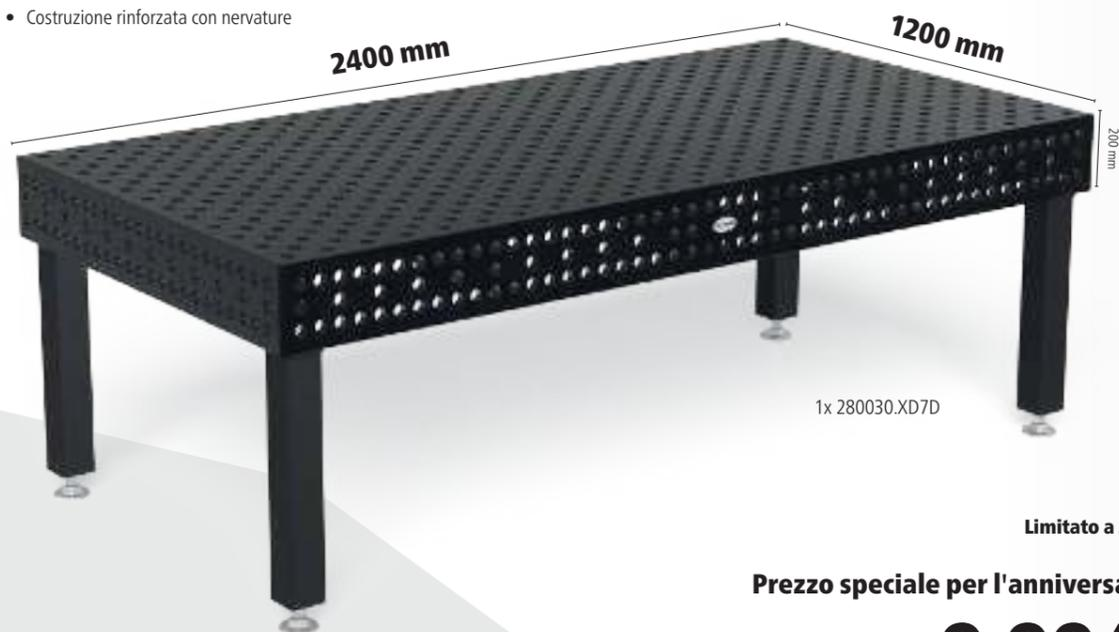

1x 280030.XD7D

Limitato a 200 pezzi.

Prezzo speciale per l'anniversario %

9.994 €

Invece di 13.299 €

4-280030.XD7D.JA



6x 280610.N



12x 280511



4x 280513



8x AP280529



4x AP280602.N



4x 280420.N

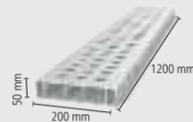

4x AR28014120.V



4x 280162.N



FOR FREE 1x 283999



Tavolo con cave esagonali

- Accessori in acciaio X8.7, nitrurazione al plasma con rivestimento BAR
- Spessore materiale ca. 24,5 – 27 mm
- Distanza cave esagonali 100 mm
- Diametro fori Ø 28 mm, Fori sulla superficie con griglia 100x100 mm
- Altezza spalla laterale del tavolo 200 mm, Fori sui lati del tavolo con griglia diagonale
- Spalla laterale del tavolo in acciaio di alta qualità S355J2+N
- incl. piede standard



Misure del tavolo	Piedi	Peso			
1200 x 1200 mm	4	500 kg	5.769 €	4-280015.HNK	•
1500 x 1000 mm	4	531 kg	6.160 €	4-280035.HNK	•
1500 x 1500 mm	4	734 kg	7.958 €	4-280050.HNK	•
2000 x 1000 mm	4	668 kg	7.399 €	4-280020.HNK	•
2400 x 1200 mm	6	920 kg	9.135 €	4-280030.HNK	•
3000 x 1500 mm	6	1356 kg	13.499 €	4-280040.HNK	•
4000 x 2000 mm	8	2262 kg	21.058 €	4-280055.HNK	•

Peso = Tavolo + Pallet + Piede modello di base
Carico massimo totale raccomandato con 4 piedi 4000 kg con distribuzione carico uniforme. (Dati solo per equipaggiamento piedi standard)



www.siegmund.com/
F-hexagotable

Gratuito per tavolo con cave esagonali

- HN283999:
4x HN280547 Blocco scorrevole 25 mm
4x 280546.4 Bussola di serraggio



Piedi per tavoli modulari



	Standard	Standard	Altezza regolabile	Altezza regolabile	Ruote con freno	Altezza regolabile, ruote con freno	Ancoraggio al terreno	Ancoraggio al terreno
	280858.X	280857.X	4-280878.XX	4-280877.XX	4-280876.XX	4-280879.XX	4-280874.XX	4-280875.XX
Portata per piede	2000 kg	2000 kg	2000 kg	2000 kg	800 kg	800 kg	2000 kg	2000 kg
Altezza piede	650 mm	750 mm	450 – 700 mm	550 – 900 mm	650 mm	550 – 750 mm	650 mm	750 mm
Regolazione fine	50 mm	50 mm	50 mm	50 mm	20 mm	20 mm	50 mm	50 mm
Sovrapprezzo per piede	compreso	Alternativamente	112 €	114 €	144 €	187 €	76 €	76 €

Altezza di lavoro = altezza del piede + altezza della spalla del tavolo
Le portate indicate si riferiscono a carico statico. Nota ruote: Non indicate per tavoli con 6 o 8 piedi.

Set



	280610.N	280630.N	280648.1.N	280511	280740	280410.N	280420.N	280430.N
1	4-283100	4x	2x	2x	12x	4x	4x	
2	4-283200	6x	4x	4x	18x	4x	6x	6x
3	4-283300	10x	6x	4x	24x	4x	8x	8x
4	4-283400	14x	10x	6x	30x	8x	10x	10x
5	4-283500	14x	10x	8x	36x	8x	12x	12x

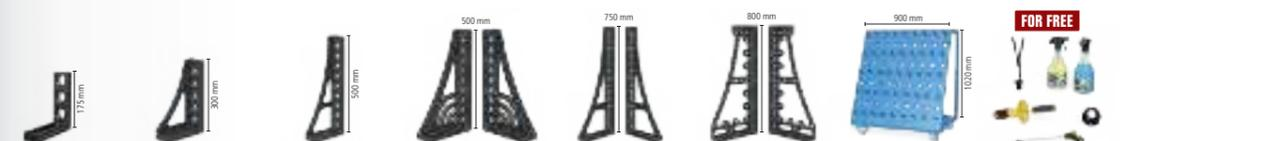

	280110.N	280152.N	280162.N	280164+65.N	280166+67.N	280144+46.N	280910	283999	
	2x	2x	2x					1x	2.634 € •
	4x	2x	2x					1x	4.648 € •
	6x	2x	2x		1x			1x	6.707 € •
	8x	2x	2x	1x	1x		1x	1x	10.549 € •
	12x	2x	2x	1x	1x	1x	1x	1x	12.867 € •

Piattaforma di sollevamento Siegmund

- con due cilindri di sollevamento
- elevata resilienza
- facile manipolazione
- forbici massicce e rulli in acciaio
- La striscia di contatto protegge contro lo schiacciamento
- Possibilità di installazione sopra pavimento e sottopavimento



Piattaforma elevabile 2010
per tavolo 2000x1000 mm, Altezza totale quando abbassato: 330 mm, Intervallo di sollevamento: 1100 mm, Tempo di sollevamento a carico: 45~55 secondi, Forza 2,2 kW, Tensione di funzionamento 400 V, Capacità di carico massimo: Telaio base (senza tavolo) 4000 kg, incl. piastre isolanti, Offerta per l'anniversario: vedi pagina 72

	L (a)	B (b)	G	Prezzo offerta speciale
4-HB4020.1	1990 mm	990 mm	470 kg	6.078 € •

Invece di 9.356 €

Piattaforma elevabile 2012
per tavolo 2000x1200 mm, Altezza totale quando abbassato: 330 mm, Intervallo di sollevamento: 1100 mm, Tempo di sollevamento a carico: 45~55 secondi, Forza 2,2 kW, Tensione di funzionamento 400 V, Capacità di carico massimo: Telaio base (senza tavolo) 4000 kg, incl. piastre isolanti

	L (a)	B (b)	G	
4-HB4060.1	1990 mm	1190 mm	490 kg	9.700 € •

Piattaforma elevabile 2412
per tavolo 2400x1200 mm, Altezza totale quando abbassato: 330 mm, Intervallo di sollevamento: 1100 mm, Tempo di sollevamento a carico: 45~55 secondi, Forza 2,2 kW, Tensione di funzionamento 400 V, Capacità di carico massimo: Telaio base (senza tavolo) 4000 kg, incl. piastre isolanti

	L (a)	B (b)	G	
4-HB4030.1	2390 mm	1190 mm	530 kg	10.366 € •

Piattaforma elevabile 3015
per tavolo 3000x1500 mm, Altezza totale quando abbassato: 430 mm, Intervallo di sollevamento: 650 mm, Tempo di sollevamento a carico: 35~45 secondi, Forza 2,2 kW, Tensione di funzionamento 400 V, Capacità di carico massimo: Telaio base (senza tavolo) 6000 kg, incl. piastre isolanti

	L (a)	B (b)	G	
4-HB4040.1	2990 mm	1490 mm	865 kg	16.029 € •

Piattaforma elevabile 2010 con banco di saldatura

- incl. tavolo di saldatura 2000x1000 mm e piastre isolanti
- Spessore materiale Pianale ca. 24,5 – 27 mm
- Dimensioni (L x L): ca. 1990x990 mm
- Peso (senza tavolo) ca. 470 kg
- Altezza totale quando abbassato: 330 mm, Intervallo di sollevamento: 1100 mm
- L'altezza di lavoro è l'altezza totale più il pannello laterale della tavola
- Capacità di carico massimo: Telaio base (senza tavolo) 4000 kg
- Tempo di sollevamento a carico: 45~55 secondi
- Forza 2,2 kW, Tensione di funzionamento 400 V



Dimensioni Superficie di lavoro	Caratteristiche Superficie di lavoro	G	
2000 x 1000 mm	28 750 N BAR	1166 kg	14.463 € 4-HB280020.P •
2000 x 1000 mm	28 XB.7 N BAR	1135 kg	15.751 € 4-HB280020.XD7D •
2000 x 1000 mm	28 XB.8 N BAR	1266 kg	16.498 € 4-HB280020.XD8PL •
2000 x 1000 mm	28 XB.7 N BAR	1104 kg	16.395 € 4-HB280020.HNK •

Piattaforma elevabile 2012 con banco di saldatura

- incl. tavolo di saldatura 2000x1200 mm e piastre isolanti
- Spessore materiale Pianale ca. 24,5 – 27 mm
- Dimensioni (L x L): ca. 1990x1190 mm
- Peso (senza tavolo) ca. 490 kg
- Altezza totale quando abbassato: 330 mm, Intervallo di sollevamento: 1100 mm
- L'altezza di lavoro è l'altezza totale più il pannello laterale della tavola
- Capacità di carico massimo: Telaio base (senza tavolo) 4000 kg
- Tempo di sollevamento a carico: 45~55 secondi
- Forza 2,2 kW, Tensione di funzionamento 400 V



Dimensioni Superficie di lavoro	Caratteristiche Superficie di lavoro	G	
2000 x 1200 mm	28 750 N BAR	1299 kg	15.597 € 4-HB280060.P •
2000 x 1200 mm	28 XB.7 N BAR	1262 kg	16.963 € 4-HB280060.XD7D •

Piattaforma elevabile 2412 con banco di saldatura

- incl. tavolo di saldatura 2400x1200 mm e piastre isolanti
- Spessore materiale Pianale ca. 24,5 – 27 mm
- Dimensioni (L x L): ca. 2390x1190 mm
- Peso (senza tavolo) ca. 530 kg
- Altezza totale quando abbassato: 330 mm, Intervallo di sollevamento: 1100 mm
- L'altezza di lavoro è l'altezza totale più il pannello laterale della tavola
- Capacità di carico massimo: Telaio base (senza tavolo) 4000 kg
- Tempo di sollevamento a carico: 45~55 secondi
- Forza 2,2 kW, Tensione di funzionamento 400 V



Dimensioni Superficie di lavoro	Caratteristiche Superficie di lavoro	G	
2400 x 1200 mm	28 750 N BAR	1482 kg	17.048 € 4-HB280030.P •
2400 x 1200 mm	28 XB.7 N BAR	1443 kg	18.641 € 4-HB280030.XD7D •
2400 x 1200 mm	28 XB.8 N BAR	1602 kg	19.542 € 4-HB280030.XD8PL •
2400 x 1200 mm	28 XB.7 N BAR	1399 kg	18.960 € 4-HB280030.HNK •

Piattaforma elevabile 3015 con banco di saldatura

- incl. tavolo di saldatura 3000x1500 mm e piastre isolanti
- Spessore materiale Pianale ca. 24,5 – 27 mm
- Dimensioni (L x L): ca. 2990x1490 mm
- Peso (senza tavolo) ca. 865 kg
- Altezza totale quando abbassato: 430 mm, Intervallo di sollevamento: 650 mm
- L'altezza di lavoro è l'altezza totale più il pannello laterale della tavola
- Capacità di carico massimo: Telaio base (senza tavolo) 6000 kg
- Tempo di sollevamento a carico: 34~45 secondi
- Forza 2,2 kW, Tensione di funzionamento 400 V



Dimensioni Superficie di lavoro	Caratteristiche Superficie di lavoro	G	
3000 x 1500 mm	28 750 N BAR	2331 kg	25.817 € 4-HB280040.P •
3000 x 1500 mm	28 XB.7 N BAR	2239 kg	27.881 € 4-HB280040.XD7D •
3000 x 1500 mm	28 XB.8 N BAR	2476 kg	29.125 € 4-HB280040.XD8PL •
3000 x 1500 mm	28 XB.7 N BAR	2170 kg	28.988 € 4-HB280040.HNK •



Ulteriori informazioni e accessori per questi prodotti sono disponibili online.



www.siegmond.com/
F-h-lift

OFFERTA PER L'ANNIVERSARIO

16 22 28

Piattaforma elevabile 2010 per tavolo 2000x1000 mm incl. piastre isolanti

- per tavolo 2000x1000 mm
- Altezza totale quando abbassato: 330 mm
- Intervallo di sollevamento: 1100 mm
- Tempo di sollevamento a carico: 45~55 secondi
- Forza 2,2 kW
- Tensione di funzionamento 400 V
- Capacità di carico massimo: Telaio base (senza tavolo) 4000 kg
- incl. piastre isolanti



1x HB4020.1

Vantaggi

- ✓ con due cilindri di sollevamento
- ✓ elevata resilienza
- ✓ facile manipolazione
- ✓ forbici massicce e rulli in acciaio
- ✓ La striscia di contatto protegge contro lo schiacciamento
- ✓ Possibilità di installazione sopra pavimento e sottopavimento

Prezzo speciale per l'anniversario

6.078 €

Invece di 9.356 €

4-HB4020.1



www.siegmund.com/
F-h-lifting



Massima qualità per tutti i componenti

Siegmund semplifica il tuo lavoro con le piattaforme di sollevamento appositamente progettate per i tavoli di saldatura. Le piattaforme elevatrici di Siegmund offrono tutte le caratteristiche note e consentono quindi di lavorare in modo efficiente e semplice.

Piastra di isolamento

- per l'isolamento elettrico tra il banco di saldatura e la piattaforma di sollevamento
- protegge i componenti elettrici della piattaforma di sollevamento
- incluso nella fornitura



Tavolo rotante regolabile in altezza Fisso

- Dimensioni (L x L): ca. 785x785 mm
- Peso (senza piastra): ca. 70 kg
- Altezza di lavoro tra 780 mm e 1100 mm
- A causa del pericolo di ribaltamento, raccomandiamo esclusivamente le seguenti dimensioni
- Compatibile solo con piani di lavoro specificati (punti di fissaggio speciali nel piano di lavoro)
- Capacità di carico massimo: Telaio base (senza piastra) 1000 kg



Dimensioni Superficie di lavoro	Caratteristiche Superficie di lavoro	MS (d)	G			
1000 x 1000 mm		25 mm	245 kg	3.083 €	2-DS281010.XD7	•
1200 x 800 mm		25 mm	238 kg	3.075 €	2-DS281025.XD7	•
1200 x 1200 mm		25 mm	321 kg	3.496 €	2-DS281015.XD7	•
1000 x 1000 mm		15 mm	179 kg	2.656 €	2-DS804024.XD7	•
1200 x 1200 mm		15 mm	226 kg	3.320 €	2-DS804034.XD7	•
1200 x 800 mm		15 mm	182 kg	2.653 €	2-DS804004.X7	•
Ø 1100 mm		15 mm	173 kg	3.016 €	2-DS804211.XD7	•

Spessore materiale 15 mm: Per il bloccaggio con perni 280511 è necessario un distanziatore 800653.1.N.

Tavolo rotante regolabile in altezza Mobile

- Dimensioni (L x L): ca. 795x795 mm
- Peso (senza piastra): ca. 70 kg
- Altezza di lavoro tra 780 mm e 1100 mm
- A causa del pericolo di ribaltamento, raccomandiamo esclusivamente le seguenti dimensioni
- Compatibile solo con piani di lavoro specificati (punti di fissaggio speciali nel piano di lavoro)
- Capacità di carico massimo: Telaio base (senza piastra) 1000 kg



Dimensioni Superficie di lavoro	Caratteristiche Superficie di lavoro	MS (d)	G			
1000 x 1000 mm		25 mm	245 kg	3.268 €	2-DM281010.XD7	•
1200 x 800 mm		25 mm	238 kg	3.259 €	2-DM281025.XD7	•
1200 x 1200 mm		25 mm	321 kg	3.681 €	2-DM281015.XD7	•
1000 x 1000 mm		15 mm	179 kg	2.840 €	2-DM804024.XD7	•
1200 x 1200 mm		15 mm	226 kg	3.505 €	2-DM804034.XD7	•
1200 x 800 mm		15 mm	182 kg	2.837 €	2-DM804004.X7	•
Ø 1100 mm		15 mm	173 kg	3.200 €	2-DM804211.XD7	•

Spessore materiale 15 mm: Per il bloccaggio con perni 280511 è necessario un distanziatore 800653.1.N.

Collegamento alla massa magnetica

Massa magnetica con giunto rotante a elevata forza di tenuta su superfici pulite e lisce. Mai più cavi attorcigliati grazie al sistema semplice e veloce. Il collegamento può essere bloccato o cablato. In combinazione con una piastra di adattamento e una vite a testa svasata, è perfettamente adatto come set per tavolo rotante.



Collegamento alla massa magnetica per tavolo rotante

messa a terra semplice e veloce, nessuna torsione del cavo, elevata tenuta su superfici pulite e lisce, contenuto della spedizione: Piastra adattatore e vite svasata

	G	
2-00003399	0,92 kg	51 € •

Ulteriori informazioni e accessori per questi prodotti sono disponibili online.
www.siegmond.com/F-rotating

Tavolo elevabile mobile 500 kg

- Dimensioni (L x L): ca. 1115x630 mm
- Peso (senza piastra): ca. 65 kg
- Altezza di lavoro da ca. 700 a 1000 mm
- Compatibile solo con piani di lavoro specificati (punti di fissaggio speciali nel piano di lavoro)
- Capacità di carico massimo: Telaio base (senza piastra) 500 kg



Dimensioni Superficie di lavoro	Caratteristiche Superficie di lavoro	MS (d)	G			
1200 x 800 mm		15 mm	177 kg	3.223 €	2-HT804004.X7	•
1500 x 1000 mm		15 mm	227 kg	3.737 €	2-HT804014.XD7	•

Spessore materiale 15 mm: Per il bloccaggio con perni 280511 è necessario un distanziatore 800653.1.N.

Tavolo elevabile mobile 1000 kg

- Dimensioni (L x L): ca. 1490x990 mm
- Peso (senza piastra): ca. 200 kg
- Altezza di lavoro da ca. 700 a 1000 mm
- Fissaggio attraverso i fori
- Capacità di carico massimo: Telaio base (senza piastra) 1000 kg



Dimensioni Superficie di lavoro	Caratteristiche Superficie di lavoro	MS (d)	G			
1500 x 1000 mm		15 mm	362 kg	4.334 €	2-HS804014.XD7	•
2000 x 1000 mm		15 mm	417 kg	4.903 €	2-HS804044.XD7	•

Spessore materiale 15 mm: Per il bloccaggio con perni 280511 è necessario un distanziatore 800653.1.N.

Tavolo elevabile mobile 1200 kg

- Dimensioni (L x L): ca. 1490x990 mm
- Peso (senza piastra): ca. 210 kg
- Altezza di lavoro da ca. 800 a 1100 mm
- Capacità di carico massimo: Telaio base (senza piastra) 1200 kg



Dimensioni Superficie di lavoro	Caratteristiche Superficie di lavoro	MS (d)	G			
1500 x 1000 mm		25 mm	678 kg	9.065 €	2-HS280035.XD7D	•

Raccomandazioni sul prodotto



Set supplementare, capacità di portata 1700 kg

Secondo cilindro di sollevamento per una portata di 1700 kg (piastra compresa), Compatibile solo con il tavolo elevabile mobile 1200 kg, Fornitura: 1x cilindro di sollevamento, 1x pedale, materiale per montaggio

	G	
2-HS009921	4 kg	616 € •



Anello distanziatore per Premium Light set da 4 nitrurato

distanza tra due elementi di serraggio, è richiesto, per il serraggio su materiale spessore 15 mm, con bullone 280511, Fornitura: 4 pezzi

	MS (d)	G	
2-800653.1.N	10 mm	0,04 kg	13 € •

Ulteriori informazioni e accessori per questi prodotti sono disponibili online.
www.siegmond.com/F-lifting

MS: Spessore materiale, G: Peso, Ø: Diametro

Siegmond Workstation 1208

- a sinistra e a destra 600 mm di spazio per i cassetti
- incl. Piastra forata 1200x800 mm Premium Light
- Accessori in acciaio X8.7, nitrurazione al plasma con rivestimento BAR
- Diametro fori Ø 28 mm
- Fori sulla superficie con griglia 100x100 mm
- Portata massima: piastra base 1000 kg (senza piastra) / Ruote 400 kg (senza piastra)



Siegmond Workstation 1208
contenuto della spedizione: 1x 004002.1 Siegmond Workstation 1208 Telaio base, 1x 804004.X7 Piastra forata



	L (a)	B (b)	H (c)	G	Prezzo offerta speciale
2-284400	1200 mm	800 mm	850 mm	144 kg	1.942 €

Invece di 1.972 €

Siegmond Workstation 1208 compreso Scaffali
contenuto della spedizione: 1x 004002.1 Siegmond Workstation 1208 Telaio base, 1x 804004.X7 Piastra forata, 1x 284030 Supporto morsetti, 1x 004620 Mensola, 1x 284635 Portaperni e prisma, 1x 004025.1 Parete porta accessori incl. mensola



	L (a)	B (b)	H (c)	G	Prezzo offerta speciale
2-284401	1200 mm	800 mm	850 mm	154 kg	2.118 €

Invece di 2.159 €

Siegmond Workstation 1208 mezzo chiuso incl. 3 cassetti
contenuto della spedizione: 1x 004002.1 Siegmond Workstation 1208 Telaio base, 1x 804004.X7 Piastra forata, 2x 004230 Cassetto 180 mm, 1x 004235 Cassetto 240 mm, 1x 004120 Impostare le pareti laterali



	L (a)	B (b)	H (c)	G	Prezzo offerta speciale
2-284407	1200 mm	800 mm	850 mm	177 kg	2.501 €

Invece di 2.538 €

Siegmond Workstation 1208 chiuso incl. 6 cassetti
contenuto della spedizione: 1x 004002.1 Siegmond Workstation 1208 Telaio base, 1x 804004.X7 Piastra forata, 4x 004230 Cassetto 180 mm, 2x 004235 Cassetto 240 mm, 2x 004120 Impostare le pareti laterali



	L (a)	B (b)	H (c)	G	Prezzo offerta speciale
2-284409	1200 mm	800 mm	850 mm	209 kg	3.060 €

Invece di 3.105 €

Spessore materiale 15 mm: Per il bloccaggio con perni 280511 è necessario un distanziatore 800653.1.N. più imballo / spedizione

Siegmond Workstation: The next generation

Con la Siegmond Workstation ottieni una postazione di lavoro a basso costo per una piccola area con molto spazio di stoccaggio nella consueta qualità Siegmond. Tutti gli accessori sono compatibili con le piastre forate della postazione di lavoro, consentendo di eseguire su di esse ogni tipo di lavoro di saldatura, staffaggio o assemblaggio. Indipendentemente dal fatto che lavoriate con il legno o saldiate costruzioni metalliche, la postazione di lavoro è versatile quanto le vostre idee e le vostre necessità.



Ulteriori informazioni e accessori per questi prodotti sono disponibili online.



www.siegmond.com/
F-workstation

Siegmond Workstation 1208 – Configurazione

Siegmond Workstation 1208 Telaio base

sinistra / destra: Spazio di 600 mm per i cassetti, incl. istruzioni per il montaggio, Piastre forate disponibili online



	L (a)	B (b)	H (c)	TF	G	
2-004002.1	1030 mm	630 mm	838 mm	1000 kg	32 kg	754 €

16 22 28

Equipaggiamento con 4 ruote per Workstation 1208

è possibile scegliere tra piedino e rotelle



	TF	G	
2-004100.1	400 kg	5,30 kg	102 €

16 22 28

Impostare le pareti laterali per Workstation 1208

Moduli per la chiusura dei fianchi e del retro, con serratura, 1x set pareti laterali, per ogni lato, Compatibile con: Cassetti 004220, 004225, 004230, 004235, compatibile con il modello Workstation a partire dal 11.09.2023



	L (a)	B (b)	H (c)	G	
2-004120	513 mm	604 mm	607 mm	11 kg	226 €

16 22 28

Cassetto con binario e fissaggio a clip per Workstation 0806 / 1208

verniciato a polvere, integrazione possibile in qualsiasi momento, per Workstation 0806 / 1208 senza pareti laterali, staffa necessaria se non ci sono pareti



	L (a)	B (b)	H (c)	TF	G	
2-004220.WS	590 mm	400 mm	60 mm	50 kg	7,50 kg	113 €
2-004225.WS	590 mm	400 mm	120 mm	50 kg	9 kg	127 €
2-004230.WS	590 mm	400 mm	180 mm	50 kg	9,50 kg	142 €
2-004235.WS	590 mm	400 mm	240 mm	50 kg	10 kg	156 €

16 22 28

Parete porta accessori incl. mensola per Workstation 0806 / 1208

verniciato a polvere, posizionabile su entrambi i lati



	TF	G	
2-004025.1	30 kg	6,50 kg	126 €

16 22 28

Mensola per Workstation 0806 / 1208 / 1212

verniciato a polvere, posizionabile su entrambi i lati



	L (a)	B (b)	H (c)	TF	G	
2-004620	482 mm	144 mm	40 mm	10 kg	1,65 kg	20 €

16 22 28

Portaperni e prisma per Workstation 0806 / 1208 / 1212

verniciato a polvere, posizionabile su entrambi i lati

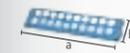

	L (a)	B (b)	H (c)	G	
2-284635	482 mm	20 mm	109 mm	0,80 kg	21 €

28

Supporto morsetti per Workstation 1208

verniciato a polvere, posizionabile su entrambi i lati



	L (a)	B (b)	H (c)	G	
2-284030	580 mm	46 mm	49 mm	0,84 kg	20 €

28

Siegmund Workstation 1212

- a sinistra e a destra 600 mm di spazio per i cassetti
- incl. Piastra forata 1200x1200 mm Premium Light
- Accessori in acciaio X8.7, nitrurazione al plasma con rivestimento BAR
- Diametro fori Ø 28 mm
- Fori sulla superficie con griglia 100x100 mm
- Portata massima: piastra base 1000 kg (senza piastra) / Ruote 400 kg (senza piastra)



Siegmund Workstation 1212
contenuto della spedizione: 1x 004602 Siegmund Workstation 1212 Telaio base, 1x 804034.X7 Piastra forata

	L (a)	B (b)	H (c)	G	Prezzo offerta speciale
2-284600	1200 mm	1200 mm	850 mm	209 kg	2.421 €

Invece di 2.448 €

Siegmund Workstation 1212 compreso Scaffali
contenuto della spedizione: 1x 004602 Siegmund Workstation 1212 Telaio base, 1x 804034.X7 Piastra forata, 1x 284630 Supporto morsetti, 1x 004620 Mensola, 1x 284635 Portaperni e prisma, 1x 004625 Parete porta accessori incl. mensola

	L (a)	B (b)	H (c)	G	Prezzo offerta speciale
2-284601	1200 mm	1200 mm	850 mm	222 kg	2.608 €

Invece di 2.648 €

Siegmund Workstation 1212 mezzo chiuso incl. 3 cassetti
contenuto della spedizione: 1x 004602 Siegmund Workstation 1212 Telaio base, 1x 804034.X7 Piastra forata, 2x 004230 Cassetto 180 mm, 1x 004235 Cassetto 240 mm, 1x 004720 Impostare le pareti laterali

	L (a)	B (b)	H (c)	G	Prezzo offerta speciale
2-284607	1200 mm	1200 mm	850 mm	243 kg	2.990 €

Invece di 3.024 €

Siegmund Workstation 1212 chiuso incl. 6 cassetti
contenuto della spedizione: 1x 004602 Siegmund Workstation 1212 Telaio base, 1x 804034.X7 Piastra forata, 4x 004230 Cassetto 180 mm, 2x 004235 Cassetto 240 mm, 2x 004720 Impostare le pareti laterali

	L (a)	B (b)	H (c)	G	Prezzo offerta speciale
2-284609	1200 mm	1200 mm	850 mm	277 kg	3.559 €

Invece di 3.601 €

Spessore materiale 15 mm: Per il bloccaggio con perni 280511 è necessario un distanziatore 800653.1.N. più imballo / spedizione



Ulteriori informazioni e accessori per questi prodotti sono disponibili online.



www.siegmund.com/
F-workstation

Siegmund Workstation 1212 – Configurazione

Siegmund Workstation 1212 Telaio base
sinistra / destra: Spazio di 600 mm per i cassetti, incl. istruzioni per il montaggio, Piastre forate disponibili online

	L (a)	B (b)	H (c)	TF	G	
2-004602	1030 mm	1030 mm	838 mm	1000 kg	43,80 kg	768 €

Equipaggiamento con 4 ruote per Workstation 1212
è possibile scegliere tra piedino e rotelle

	TF	G	
2-004700	400 kg	4,30 kg	112 €

Impostare le pareti laterali per Workstation 1212
Moduli per la chiusura dei fianchi e del retro, con serratura, 1x set pareti laterali, per ogni lato, Compatibile con: Cassetti 004220, 004225, 004230, 004235

	L (a)	B (b)	H (c)	G	
2-004720	513 mm	590 mm	607 mm	12,50 kg	236 €

Cassetto con binario e fissaggio a clip per Workstation 1212
verniciato a polvere, integrazione possibile in qualsiasi momento, per Workstation 1212 senza pareti laterali, staffa necessaria se non ci sono pareti

	L (a)	B (b)	H (c)	TF	G	
2-004820.WS	590 mm	400 mm	60 mm	50 kg	8 kg	120 €
2-004825.WS	590 mm	400 mm	120 mm	50 kg	9,50 kg	134 €
2-004830.WS	590 mm	400 mm	180 mm	50 kg	10 kg	149 €
2-004835.WS	590 mm	400 mm	240 mm	50 kg	10,50 kg	163 €

Parete porta accessori incl. mensola per Workstation 1212
verniciato a polvere, posizionabile su entrambi i lati

	TF	G	
2-004625	30 kg	8,80 kg	133 €

Mensola per Workstation 0806 / 1208 / 1212
verniciato a polvere, posizionabile su entrambi i lati

	L (a)	B (b)	H (c)	TF	G	
2-004620	482 mm	144 mm	40 mm	10 kg	1,65 kg	20 €

Portaperni e prisma per Workstation 0806 / 1208 / 1212
verniciato a polvere, posizionabile su entrambi i lati

	L (a)	B (b)	H (c)	G	
2-284635	482 mm	20 mm	109 mm	0,80 kg	21 €

Supporto morsetti per Workstation 1212
verniciato a polvere, posizionabile su entrambi i lati

	L (a)	B (b)	H (c)	G	
2-284630	580 mm	46 mm	49 mm	1,50 kg	27 €

Raccomandazioni sul prodotto

	Accessori-Set A 2x 280610.N Morsetto, 6x 280511 Perno, 2x 800653.1.N Anello distanziatore, 6x 280412 Battuta, 1x 280852.1 Brugola	G	Prezzo offerta speciale	28
	2-287320			
	Accessori-Set B 4x 280610.N Morsetto, 8x 280511 Perno, 3x 800653.1.N Anello distanziatore, 6x 280412 Battuta, 2x 280420.N Battuta, 1x 280852.1 Brugola, 1x 284320 Morsa compreso Set di copri-ganasce per morsa	G	Prezzo offerta speciale	28
	2-287340.1			
	Accessori-Set C 6x 280610.N Morsetto, 12x 280511 Perno, 4x 800653.1.N Anello distanziatore, 4x 280412 Battuta, 2x 280420.N Battuta, 2x 280152.N Squadra, 2x 804050 Prolunga per piastre forate, 2x 800528 Perno a testa svasata, 1x 280852.1 Brugola, 1x 284320 Set Morsa da banco Siegmund 125	G	Prezzo offerta speciale	28
	2-287360			

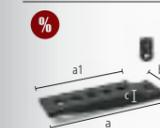
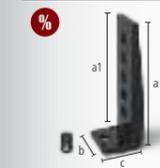

	Set Estensione Premium Light per piastre forate Premium Light 1 fila di fori Consiste di: 1x 804050 Estensione Premium Light per piastre forate Premium Light 1 fila di fori incl. 4 viti di fermo, 1x 800528 Perno a testa svasata Premium Light <-> Premium Light	L (a)	L (a1)	B (b)	H (c)	G	Prezzo offerta speciale	28
	2-804050.Set							
	Set Squadra battuta esterna Premium Light per piastre forate Premium Light Consiste di: 1x 804051 Squadra battuta esterna Premium Light per piastre forate Premium Light incl. 4 viti di fermo, 1x 800528 Perno a testa svasata Premium Light <-> Premium Light	L (a)	L (a1)	B (b)	H (c)	G	Prezzo offerta speciale	28
	2-804051.Set							
	Anello distanziatore per Premium Light set da 4 nitrato distanza tra due elementi di serraggio, è richiesto, per il serraggio su materiale spessore 15 mm, con bullone 280511, Fornitura: 4 pezzi	MS (d)	G	28				
	2-800653.1.N				10 mm	0,04 kg	13 € •	



Ulteriori informazioni e accessori per questi prodotti sono disponibili online.



www.siegmund.com/
F-workstation

Tavolo ottagonale 200

fissaggio tramite piastra adattatrice (non inclusa nella fornitura), Piastra adattatore disponibile su richiesta ad un costo aggiuntivo, Sconto: da 2 pezzi: 5%, da 5 pezzi: 10%



	L (a)	B (b)	H (c)	MS (d)	Ø	G	
2-920800.P	331 mm	800 mm	200 mm	25 mm	866 mm	261 kg	7.475 € ○
2-921000.P	414 mm	1000 mm	200 mm	25 mm	1082 mm	386 kg	8.573 € ○
2-921200.P	497 mm	1200 mm	200 mm	25 mm	1299 mm	514 kg	12.750 € ○
2-921400.P	580 mm	1400 mm	200 mm	25 mm	1515 mm	660 kg	13.850 € ○
2-921500.P	621 mm	1500 mm	200 mm	25 mm	1624 mm	726 kg	14.949 € ○
2-921600.P	663 mm	1600 mm	200 mm	25 mm	1732 mm	825 kg	16.047 € ○
2-921700.P	704 mm	1700 mm	200 mm	25 mm	1840 mm	896 kg	17.413 € ○
2-921800.P	746 mm	1800 mm	200 mm	25 mm	1948 mm	974 kg	17.147 € ○

Tavolo ottagonale 100

fissaggio tramite piastra adattatrice (non inclusa nella fornitura), Piastra adattatore disponibile su richiesta ad un costo aggiuntivo, Sconto: da 2 pezzi: 5%, da 5 pezzi: 10%



	L (a)	B (b)	H (c)	MS (d)	Ø	G	
2-920800.1.P	331 mm	800 mm	100 mm	25 mm	866 mm	203 kg	6.592 € ○
2-921000.1.P	414 mm	1000 mm	100 mm	25 mm	1082 mm	279 kg	7.475 € ○
2-921200.1.P	497 mm	1200 mm	100 mm	25 mm	1299 mm	380 kg	9.671 € ○
2-921400.1.P	580 mm	1400 mm	100 mm	25 mm	1515 mm	501 kg	11.872 € ○
2-921500.1.P	621 mm	1500 mm	100 mm	25 mm	1624 mm	557 kg	12.750 € ○
2-921600.1.P	663 mm	1600 mm	100 mm	25 mm	1732 mm	649 kg	13.190 € ○
2-921700.1.P	704 mm	1700 mm	100 mm	25 mm	1840 mm	705 kg	14.802 € ○
2-921800.1.P	746 mm	1800 mm	100 mm	25 mm	1948 mm	780 kg	16.047 € ○

Piastra ottagonale

fissaggio attraverso fori mediante bussole di supporto (280500), Filetto M8 laterale, Sconto: da 2 pezzi: 5%, da 5 pezzi: 10%



	L (a)	B (b)	H (c)	MS (d)	Ø	G	
2-940600.P	249 mm	600 mm	25 mm	25 mm	650 mm	94 kg	3.516 € ○
2-940800.P	331 mm	800 mm	25 mm	25 mm	866 mm	139 kg	4.396 € ○
2-941000.P	414 mm	1000 mm	25 mm	25 mm	1083 mm	198 kg	5.274 € ○
2-941200.P	497 mm	1200 mm	25 mm	25 mm	1299 mm	280 kg	6.647 € ○
2-941400.P	580 mm	1400 mm	25 mm	25 mm	1516 mm	388 kg	8.364 € ○
2-941500.P	621 mm	1500 mm	25 mm	25 mm	1636 mm	435 kg	8.866 € ○

Peso = Piastra ottagonale + Pallet

Il peso può variare in base a specifici adattamenti del cliente.

Ulteriori misure di tavoli sono disponibili su richiesta.

Le piastre di appoggio o le piastre di adattamento non sono incluse nella fornitura dei tavoli ottagonali.

Piastra adattatore disponibile su richiesta ad un costo aggiuntivo

Per unire la piastra ottagonale con parte laterale ad un posizionatore e' necessaria una placca adattatore. Per ulteriori cambi fabbrichiamo la placca adattatore con speciale disegno foro di unione a seconda della vostra richiesta.



Ulteriori informazioni e accessori per questi prodotti sono disponibili online.



www.siegmund.com/
F-octagonal28

Tavolo ottagonale Premium Light 200

Fino al 40% di peso in meno rispetto al materiale utilizzato in modo convenzionale, fissaggio tramite piastra adattatrice (non inclusa nella fornitura), Sconto: da 2 pezzi: 5%, da 5 pezzi: 10%



	L (a)	B (b)	H (c)	MS (d)	Ø	G	
2-820800.P	331 mm	800 mm	200 mm	15 mm	866 mm	221 kg	7.475 € ○
2-821000.P	414 mm	1000 mm	200 mm	15 mm	1082 mm	285 kg	8.573 € ○
2-821200.P	497 mm	1200 mm	200 mm	15 mm	1299 mm	373 kg	12.750 € ○
2-821400.P	580 mm	1400 mm	200 mm	15 mm	1515 mm	467 kg	13.850 € ○
2-821500.P	621 mm	1500 mm	200 mm	15 mm	1624 mm	511 kg	14.949 € ○
2-821600.P	663 mm	1600 mm	200 mm	15 mm	1732 mm	585 kg	16.047 € ○
2-821700.P	704 mm	1700 mm	200 mm	15 mm	1840 mm	640 kg	17.413 € ○
2-821800.P	746 mm	1800 mm	200 mm	15 mm	1948 mm	679 kg	17.147 € ○

Tavolo ottagonale Premium Light 100

Fino al 40% di peso in meno rispetto al materiale utilizzato in modo convenzionale, fissaggio tramite piastra adattatrice (non inclusa nella fornitura), Sconto: da 2 pezzi: 5%, da 5 pezzi: 10%



	L (a)	B (b)	H (c)	MS (d)	Ø	G	
2-820800.1.P	331 mm	800 mm	100 mm	15 mm	866 mm	152 kg	6.592 € ○
2-821000.1.P	414 mm	1000 mm	100 mm	15 mm	1082 mm	199 kg	7.475 € ○
2-821200.1.P	497 mm	1200 mm	100 mm	15 mm	1299 mm	269 kg	9.671 € ○
2-821400.1.P	580 mm	1400 mm	100 mm	15 mm	1515 mm	350 kg	11.872 € ○
2-821500.1.P	621 mm	1500 mm	100 mm	15 mm	1624 mm	381 kg	12.750 € ○
2-821600.1.P	663 mm	1600 mm	100 mm	15 mm	1732 mm	450 kg	13.190 € ○
2-821700.1.P	704 mm	1700 mm	100 mm	15 mm	1840 mm	487 kg	14.802 € ○
2-821800.1.P	746 mm	1800 mm	100 mm	15 mm	1948 mm	527 kg	16.047 € ○

Piastra ottagonale Premium Light

Fino al 40% di peso in meno rispetto al materiale utilizzato in modo convenzionale, fissaggio attraverso fori mediante bussole di supporto (280500), Filetto M8 laterale, Sconto: da 2 pezzi: 5%, da 5 pezzi: 10%



	L (a)	B (b)	H (c)	MS (d)	Ø	G	
2-840600.P	249 mm	600 mm	15 mm	15 mm	650 mm	69 kg	3.516 € ○
2-840800.P	331 mm	800 mm	15 mm	15 mm	866 mm	95 kg	4.396 € ○
2-841000.P	414 mm	1000 mm	15 mm	15 mm	1083 mm	142 kg	5.274 € ○
2-841200.P	497 mm	1200 mm	15 mm	15 mm	1299 mm	205 kg	6.647 € ○
2-841400.P	580 mm	1400 mm	15 mm	15 mm	1516 mm	254 kg	8.364 € ○
2-841500.P	621 mm	1500 mm	15 mm	15 mm	1636 mm	310 kg	8.866 € ○

Peso = Piastra ottagonale + Pallet

Il peso può variare in base a specifici adattamenti del cliente.

Ulteriori misure di tavoli sono disponibili su richiesta.

Le piastre di appoggio o le piastre di adattamento non sono incluse nella fornitura dei tavoli ottagonali.

Raccomandazioni sul prodotto**Prezzo per l'adattamento della placca**

per tavoli ottagonali con spalle laterali



16 22 28

0-940000

935 € ○

Supplemento per personalizzazione foratura

per piastre ottagonali



16 22 28

0-940000.1

695 € ○

Sistema di bloccaggio Zero point meccanico nitrurato

Modulo di serraggio per bloccaggio manuale, azionamento con chiave fissa SW 50



	HK	H (c)	Ø	G	
2-ZP0010	2 kN	45 mm	58 mm	0,54 kg	67 € •

Sistema di bloccaggio Zero point pneumatico nitrurato

modulo pneumatico di bloccaggio, allentamento del perno di bloccaggio con aria compressa (ca. 7,5 bar), incl. Vite banjo universale ZP0021



	HK	H (c)	Ø	G	
2-ZP0020	2 kN	45 mm	125 mm	3,39 kg	353 € •

Bullone di copertura Poliammide

per proteggere i moduli di bloccaggio inutilizzati



	H (c)	Ø	G	
2-ZP0022	29 mm	35 mm	0,02 kg	16 € •

Vite universale a banjo nitrurato

per il fissaggio del modulo di bloccaggio pneumatico



	H (c)	Ø	G	
2-ZP0021	55 mm	36 mm	0,15 kg	34 € •

Raccomandazioni sul prodotto**Set di partenza Sistema di bloccaggio Zero point meccanico**

Incluso nel set: 4x ZP0010, 4x ZP2800, 1x ZP2801, 2x ZP2802, 1x ZP2803, incl. materiale di fissaggio



	G	Prezzo offerta speciale
4-ZP2810	3,40 kg	440 € •
		Invece di 475 €

**Set di partenza Sistema di bloccaggio Zero point pneumatico**

Incluso nel set: 4x ZP0020, 4x ZP2800, 1x ZP2801, 2x ZP2802, 1x ZP2803, incl. materiale di fissaggio



	G	Prezzo offerta speciale
4-ZP2820	14,80 kg	1.503 € •
		Invece di 1.616 €

Perno di bloccaggio nitrurato

per il collegamento della piastra forata con il modulo di bloccaggio



	H (c)	Ø	G	
2-ZP2800	40 mm	45 mm	0,25 kg	31 € •

Boccola di centraggio nitrurato

per il collegamento di perni di fissaggio con piastra forata, centraggio su due assi, incl. materiale di fissaggio



	H (c)	Ø	G	
2-ZP2801	13 mm	31 mm	0,06 kg	19 € •

Boccola di fissaggio nitrurato

per il collegamento di perni di fissaggio con piastra forata, funzione di bloccaggio e tenuta, nessun centraggio, incl. materiale di fissaggio



	H (c)	Ø	G	
2-ZP2802	13 mm	31 mm	0,06 kg	19 € •

Boccola compensatrice nitrurato

per il collegamento di perni di fissaggio con piastra forata, centraggio su un asse, incl. materiale di fissaggio



	H (c)	Ø	G	
2-ZP2803	13 mm	31 mm	0,06 kg	23 € •

Premium Light – per piastra forata spessore 15 mm**Set di partenza Sistema di bloccaggio Zero point meccanico per Premium Light**

Incluso nel set: 4x ZP0010, 4x ZP2800, 1x ZP8001, 2x ZP8002, 1x ZP8003, incl. materiale di fissaggio



	G	Prezzo offerta speciale
4-ZP8010	3,40 kg	440 € •
		Invece di 473 €

**Set di partenza Sistema di bloccaggio Zero point pneumatico per Premium Light**

Incluso nel set: 4x ZP0020, 4x ZP2800, 1x ZP8001, 2x ZP8002, 1x ZP8003, incl. materiale di fissaggio



	G	Prezzo offerta speciale
4-ZP8020	14,80 kg	1.503 € •
		Invece di 1.617 €

Boccola di centraggio per Premium Light nitrurato

per il collegamento di perni di fissaggio con piastra forata, centraggio su due assi, incl. materiale di fissaggio



	H (c)	Ø	G	
2-ZP8001	13 mm	31 mm	0,06 kg	19 € •

Boccola di fissaggio per Premium Light nitrurato

per il collegamento di perni di fissaggio con piastra forata, funzione di bloccaggio e tenuta, nessun centraggio, incl. materiale di fissaggio



	H (c)	Ø	G	
2-ZP8002	13 mm	31 mm	0,06 kg	19 € •

Boccola compensatrice per Premium Light nitrurato

per il collegamento di perni di fissaggio con piastra forata, centraggio su un asse, incl. materiale di fissaggio



	H (c)	Ø	G	
2-ZP8003	13 mm	31 mm	0,06 kg	23 € •

Anello adattatore per Premium Light nitrurato

per il montaggio del modulo di bloccaggio pneumatico su una piastra Premium Light



	H (c)	Ø	G	
2-ZP8009	16 mm	34 mm	0,04 kg	11 € •

**Ulteriori informazioni e accessori per questi prodotti sono disponibili online.**www.siegmond.com/
F-zero point

Profilo in alluminio 100 T

3 cave a T su ogni lato, per dadi quadrati M8, distanza delle cave a T 20 mm, per il collegamento di base e piastra di copertura, profilo in alluminio 2000 mm per taglio a misura, Altezza minima per il taglio: System 16: 45 mm, System 22: 35 mm, System 28: 40 mm

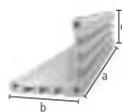

	L (a)	B (b)	H (c)	G	
2-CS000172.1	76 mm	100 mm	100 mm	0,34 kg	17 € •
2-CS000172.2	101 mm	100 mm	100 mm	0,45 kg	20 € •
2-CS000172.3	126 mm	100 mm	100 mm	0,56 kg	23 € •
2-CS000172.4	151 mm	100 mm	100 mm	0,66 kg	24 € •
2-CS000172.5	176 mm	100 mm	100 mm	0,77 kg	29 € •
2-CS000172.6	201 mm	100 mm	100 mm	0,88 kg	31 € •
2-CS000172.7	226 mm	100 mm	100 mm	0,99 kg	33 € •
2-CS000172.8	251 mm	100 mm	100 mm	1,10 kg	36 € •
2-CS000172.9	276 mm	100 mm	100 mm	1,21 kg	40 € •
2-CS000176	500 mm	100 mm	100 mm	2,19 kg	64 € •
2-CS000172	2000 mm	100 mm	100 mm	8,74 kg	215 € •

Piastra di copertura 100 nitrurato

fori filettati M8 per il fissaggio di morsetti a cambio rapido, fissaggio al profilo con viti autofilettanti, sistema 16 con foro al centro



	L (a)	B (b)	MS (d)	G	
2-CS000181	100 mm	100 mm	12 mm	0,71 kg	41 € •

Piastra di base 175 radiale nitrurato

posizionabile radialmente, per fissaggio su profili in alluminio con vite autofilettante, per interasse fori 50 mm / 100 mm, rotazione continua di 90°, Per il fissaggio sono necessari anelli distanziatori (cod. art. 800653.1.N)



	L (a)	B (b)	MS (d)	G	
2-CS280192	175 mm	175 mm	15 mm	2,06 kg	70 € •

Piastra di base 175 lineare nitrurato

posizionabile linearmente, per fissaggio su profili in alluminio con vite autofilettante, mobilità continua, Per il fissaggio sono necessari anelli distanziatori (cod. art. 800653.1.N)



	L (a)	B (b)	MS (d)	G		
2-CS280193	sinistra	175 mm	175 mm	15 mm	2,23 kg	80 € •
2-CS280194	destra	175 mm	175 mm	15 mm	2,23 kg	80 € •

Piastra di adattamento con schema di foratura per sistemi di bloccaggio rapido nitrurato

fissaggio con perno a testa svasata 160528, consente il posizionamento libero dei morsetti a cambio rapido, per sistemi di bloccaggio rapido (Griglia di foratura 40x20 mm / 40x40 mm / 40 mm)



	L (a)	B (b)	MS (d)	G	
2-CS000183	70 mm	70 mm	12 mm	0,41 kg	26 € •

Piastra di adattamento senza foratura per sistemi di bloccaggio rapido nitrurato

fissaggio con perno a testa svasata 160528, adattatore per morsetti a cambio rapido di altri costruttori, la foratura può essere aggiunta dal cliente



	L (a)	B (b)	MS (d)	G	
2-CS000184	70 mm	70 mm	12 mm	0,44 kg	19 € •

Set Piastra distanziatrice 5 mm pacco da 5 Acciaio inox

5 pezzi, come compensazione dell'altezza quando si utilizzano morsetti a cambio rapido, per sistemi di bloccaggio rapido (Griglia di foratura 40x20 mm / 40x40 mm / 40 mm)

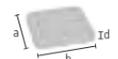

	L (a)	B (b)	MS (d)	G	
2-CS000185.Set	59 mm	59 mm	5 mm	0,60 kg	26 € •

Morsetto verticale 1800 / 2200

Senza adattatore, CS009082: Griglia di foratura 40x20 mm / angolo di apertura 110°, CS009084: Griglia di foratura 40x40 mm / angolo di apertura 105°



	SP	L (a)	L (a1)	B (b)	H (c)	VB (f)	G		
2-CS009082	1800	1,80 kN	104 mm	68 mm	56 mm	190 mm	30 mm	0,43 kg	43 € •
2-CS009084	2200	2,20 kN	151 mm	95 mm	58 mm	220 mm	41 mm	0,70 kg	47 € •

Morsetto orizzontale 1800 / 3000

Senza adattatore, CS009092: Griglia di foratura 40x20 mm, CS009094: Griglia di foratura 40x40 mm, con meno interferenza rispetto ai morsetti verticali, angolo di apertura 90°



	SP	L (a)	L (a1)	B (b)	B (b1)	VB (f)	G		
2-CS009092	1800	1,80 kN	245 mm	85 mm	56 mm	45 mm	35 mm	0,43 kg	40 € •
2-CS009094	3000	3 kN	295 mm	110 mm	58 mm	65 mm	40 mm	0,73 kg	50 € •

Sistema di bloccaggio a biella 2500 / 4000

Senza adattatore, Griglia di foratura 40 mm



	SP	L (a)	L (a1)	G		
2-CS009083	2500	2,50 kN	120 mm	57 mm	0,51 kg	59 € •
2-CS009093	4000	4 kN	180 mm	93 mm	1 kg	83 € •



Ulteriori informazioni e accessori per questi prodotti sono disponibili online.



www.siegmund.com/
F-clampingsystem

Adattatore con fori Ø 70 eccentrico brunito

per sistemi di bloccaggio rapido (Griglia di foratura 40x20 mm / 40x40 mm / 40 mm), per foro sistema 28 mm

B 28



	H (d)	MS (d)	Ø	G	
2-CS280715.4	30 mm	15 mm	70 mm	0,48 kg	31 € •
2-CS280715.5	55 mm	40 mm	70 mm	1,20 kg	43 € •

Bussola di serraggio per filettatura M8 incl. vite 16 mm brunito

per il fissaggio di componenti Siegmond ai fori filettati

B 28



	H (d)	Ø	G	
2-280546.5	28 mm	40 mm	0,11 kg	23 € •

Set Viti autofilettanti M8x25 pacco da 50

50 pezzi, per fissaggio piastre di base o di copertura su profilo in alluminio

16 22 28



	G	
2-CS009001	1 kg	11 € •

Set Viti M8x12 pacco da 50

50 pezzi, per il fissaggio di morsetti a cambio rapido e dime (spessore materiale 5-6 mm) nella cava

16 22 28



	G	
2-CS009002	0,60 kg	11 € •

Set Viti M8x16 pacco da 50

50 pezzi, per il fissaggio di morsetti a cambio rapido su piastre di copertura

16 22 28



	G	
2-CS009003	0,65 kg	11 € •

Set Dadi quadrati M8 pacco da 50

50 pezzi, Blocchi scorrevoli per profili in alluminio con cava a T

16 22 28

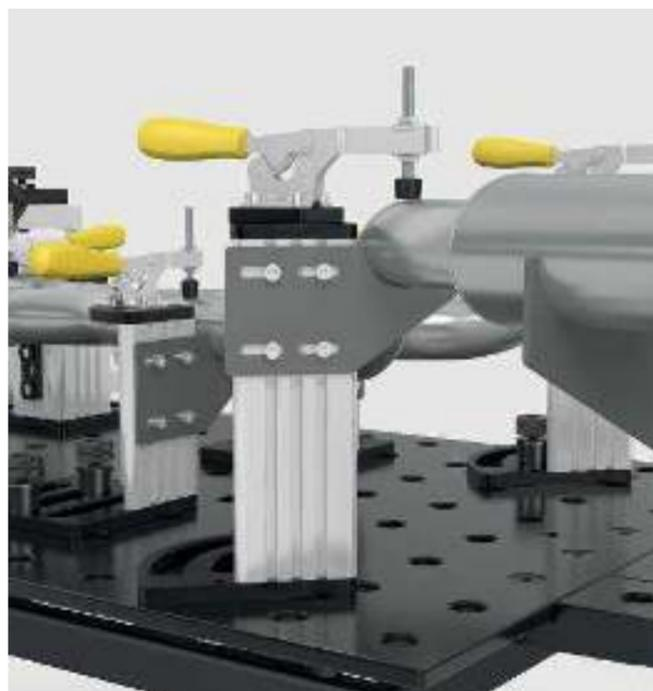

	G	
2-CS009004	0,35 kg	4 € •

**Raccomandazioni sul prodotto**

%

**Set di partenza 28**

contenuto della spedizione: 4x CS000176, 4x CS000181, 4x CS280192, 2x 800653.1.N, 1x CS009001, 1x CS009002, 1x CS009003, 1x CS009004

28

	G	Prezzo offerta speciale
4-CS280001.1	22,50 kg	715 € •
		Invece di 769 €

**Anello distanziatore per Premium Light set da 4 nitrurato**

distanza tra due elementi di serraggio, è richiesto, per il serraggio su materiale spessore 15 mm, con bullone 280511, Fornitura: 4 pezzi

BAR N 28

	MS (d)	G	
2-800653.1.N	10 mm	0,04 kg	13 € •

%

**Morsetto verticale 1800 con adattatore**

Adattatore CS280715.4, per foro sistema 28 mm

28

	SP	G	Prezzo offerta speciale
4-CS280790	1,80 kN	0,91 kg	69 € •
			Invece di 74 €

%

**Morsetto verticale 2200 con adattatore**

Adattatore CS280715.4, per foro sistema 28 mm

28

	SP	G	Prezzo offerta speciale
4-CS280791	2,20 kN	1,18 kg	74 € •
			Invece di 79 €

%

**Morsetto orizzontale 1800 con adattatore**

Adattatore CS280715.4, per foro sistema 28 mm

28

	SP	G	Prezzo offerta speciale
4-CS280794	1,80 kN	0,91 kg	66 € •
			Invece di 70 €

%

**Morsetto orizzontale 3000 con adattatore**

Adattatore CS280715.4, per foro sistema 28 mm

28

	SP	G	Prezzo offerta speciale
4-CS280795	3 kN	1,21 kg	76 € •
			Invece di 80 €

%

**Sistema di bloccaggio a biella 2500 con adattatore**

Adattatore CS280715.4, per foro sistema 28 mm

28

	SP	G	Prezzo offerta speciale
4-CS280792	2,50 kN	0,99 kg	84 € •
			Invece di 90 €

%

**Sistema di bloccaggio a biella 4000 con adattatore**

Adattatore CS280715.4, per foro sistema 28 mm

28

	SP	G	Prezzo offerta speciale
4-CS280793	4 kN	1,48 kg	106 € •
			Invece di 113 €

%

**Piastra forata Premium Light 1200x800x15 Nitrurato al plasma**

Acciaio da utensili + Nitrurazione al plasma, per il bloccaggio con perni 280511 è necessario il distanziatore 800653.1.N

BAR N X8.7 28

	L (a)	B (b)	MS (d)	G	
2-804004.X7	1200 mm	800 mm	15 mm	112 kg	1.184 € •

Altre piastre forate online:
www.siegmond.com/F-plates

Distanziale eccentrico Ø 60 / Ø 100 nitrurato
utilizzabile anche come appoggio, costante torsione



	MS (d)	Ø	G	
2-280401.N	25 mm	60 mm	0,42 kg	30 € •
2-280403.N	25 mm	100 mm	1,40 kg	36 € •

Distanziale eccentrico Ø 60 con filettatura M10 nitrurato
per messa a terra, costante torsione



	MS (d)	Ø	G	
2-280402.N	25 mm	60 mm	0,41 kg	36 € •

Battuta Flex 25x140 Acciaio zincato
asola, adatto per spazi stretti

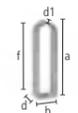

	L (a)	B (b)	VB (f)	MS (d)	WS (d1)	G	
2-280416	140 mm	40 mm	100 mm	25 mm	6 mm	0,37 kg	33 € •

Battuta Flex 25x156 Alluminio
asola, adatto per spazi stretti

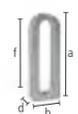

	L (a)	B (b)	VB (f)	MS (d)	WS (d1)	G	
2-280412	156 mm	52 mm	100 mm	25 mm	12 mm	0,30 kg	31 € •

Battuta universale 150 L / 200 L / 250 L nitrurato
asola



	L (a)	B (b)	VB (f)	MS (d)	G	
2-280410.N	150 mm	50 mm	100 mm	25 mm	0,78 kg	53 € •
2-280410.1.N	200 mm	50 mm	150 mm	25 mm	1 kg	63 € •
2-280410.2.N	250 mm	50 mm	200 mm	25 mm	1,20 kg	66 € •

Battuta universale 150 L / 225 L Alluminio
asola



	L (a)	B (b)	VB (f)	MS (d)	G	
2-280410.A	150 mm	50 mm	100 mm	25 mm	0,30 kg	56 € •
2-280420.A	225 mm	50 mm	100 mm	25 mm	0,55 kg	80 € •

Battuta universale 225 L nitrurato
combinazione di foro e asola, abbinabile a prismi e adattatori



	L (a)	B (b)	VB (f)	MS (d)	G	
2-280420.N	225 mm	50 mm	100 mm	25 mm	1,40 kg	80 € •

Battuta universale 300 / 325 L / 500 / 525 L nitrurato
combinazione di foro e asola

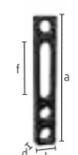

	L (a)	B (b)	VB (f)	MS (d)	G	
2-280426.N	300 mm	50 mm	100 mm	25 mm	1,85 kg	80 € •
2-280422.N	325 mm	50 mm	100 mm	25 mm	2,10 kg	83 € •
2-280427.N	500 mm	50 mm	100 mm	25 mm	3,30 kg	107 € •
2-280424.N	525 mm	50 mm	100 mm	25 mm	3,50 kg	103 € •

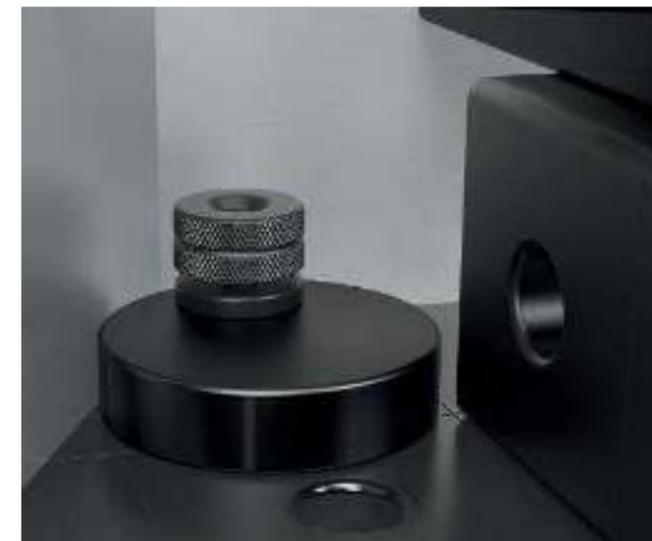

Battuta universale 225 L FDS con tassello di spinta brunito
con tassello di spinta, combinazione di foro e asola



	L (a)	B (b)	VB (f)	MS (d)	G	
2-280421	225 mm	50 mm	100 mm	25 mm	1,40 kg	80 € •

Battuta universale 100 / 150 / 250 nitrurato
con fori, senza asola, interasse fori 50 mm



	L (a)	B (b)	MS (d)	G	
2-280407.N	100 mm	50 mm	25 mm	0,75 kg	34 € •
2-280408.N	150 mm	50 mm	25 mm	1,10 kg	43 € •
2-280409.N	250 mm	50 mm	25 mm	1,80 kg	63 € •

Disposizione matrice nitrurato
incluso 2x Distanziale a bussola, regolazione continua da 0° a 90°



	L (a)	B (b)	MS (d)	G	
2-280455.N	250 mm	250 mm	5 mm	1,50 kg	74 € •

Battuta universale 500 S / 750 S / 1000 S nitrurato
combinazione di foro e asola



	L (a)	B (b)	VB (f)	MS (d)	G	
2-280430.N	500 mm	100 mm	200 mm	25 mm	7,90 kg	112 € •
2-280432.N	750 mm	100 mm	200 mm	25 mm	12,10 kg	142 € •
2-280434.N	1000 mm	100 mm	200 mm	25 mm	16,30 kg	160 € •

Squadra piatta 175 / 500 brunito
combinazione di foro e asola



	L (a)	B (b)	H (c)	MS (d)	G	
2-280445	175 mm	175 mm	50 mm	25 mm	1,85 kg	113 € •
2-280444	500 mm	375 mm	100 mm	25 mm	12 kg	283 € •



Ulteriori informazioni e accessori per questi prodotti sono disponibili online.



www.siegmund.com/
F-stop28

Squadra di battuta e fissaggio 75 L / 175 VL nitrurato
con fori, senza asola

	L (a)	B (b)	H (c)	MS (d)	G	
2-280105.N	75 mm	50 mm	75 mm	25 mm	1 kg	66 € •
2-280113.N	175 mm	50 mm	175 mm	25 mm	2,40 kg	129 € •

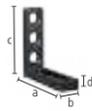
Squadra di battuta e fissaggio 175 SL / 175 ML / 175 L / 275 L nitrurato
combinazione di foro e asola

	L (a)	B (b)	H (c)	MS (d)	G	
2-280109.N	175 mm	50 mm	75 mm	25 mm	1,40 kg	109 € •
2-280109.1.N	175 mm	50 mm	125 mm	25 mm	1,80 kg	117 € •
2-280110.N	175 mm	50 mm	175 mm	25 mm	1,95 kg	139 € •
2-280112.N	175 mm	50 mm	275 mm	25 mm	2,80 kg	152 € •

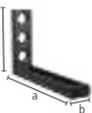
Squadra di battuta e fissaggio 275 WL nitrurato
combinazione di foro e asola, asola 200 mm

	L (a)	B (b)	H (c)	MS (d)	G	
2-280115.N	275 mm	50 mm	175 mm	25 mm	2,50 kg	152 € •

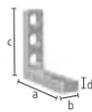
Squadra di battuta e fissaggio 175 L Alluminio
combinazione di foro e asola

	L (a)	B (b)	H (c)	MS (d)	G	
2-280110.A	175 mm	50 mm	175 mm	25 mm	0,80 kg	154 € •

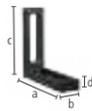
Squadra di battuta e fissaggio 175 WL nitrurato
asola, flessibile in ogni direzione

	L (a)	B (b)	H (c)	MS (d)	G	
2-280111.N	175 mm	50 mm	175 mm	25 mm	1,80 kg	139 € •

**Squadra di battuta e fissaggio 200 L nitrurato**
combinazione di foro e asola

	L (a)	B (b)	H (c)	MS (d)	G	
2-280114.N	175 mm	50 mm	200 mm	25 mm	2,71 kg	167 € •

Squadra di battuta e fissaggio 300 G / 500 G / 750 G nitrurato
utilizzabile come prolunga per tavolo, materiale: GGG40

	L (a)	B (b)	H (c)	MS (d)	G		
2-280152.N	sinistra	200 mm	75 mm	300 mm	27 mm	6,52 kg	217 € •
2-280162.N	sinistra	200 mm	75 mm	500 mm	27 mm	9,40 kg	283 € •
2-280166.N	sinistra	276 mm	85 mm	750 mm	27 mm	13,60 kg	347 € •
2-280167.N	destra	276 mm	85 mm	750 mm	27 mm	13,60 kg	347 € •

Squadra di battuta e fissaggio 300 GK / 500 GK nitrurato

utilizzabile come prolunga per tavolo, per pezzi pesanti, materiale: GGG40, consigliato l'ordine a coppia



	L (a)	B (b)	H (c)	MS (d)	G		
2-280124.N	sinistra	280 mm	95 mm	300 mm	27 mm	12,90 kg	342 € •
2-280126.N	destra	280 mm	95 mm	300 mm	27 mm	12,90 kg	342 € •
2-280130.N	sinistra	280 mm	95 mm	500 mm	27 mm	17,50 kg	423 € •
2-280132.N	destra	280 mm	95 mm	500 mm	27 mm	17,50 kg	423 € •

Squadra di battuta e fissaggio 500 G con angolo di rotazione nitrurato

utilizzabile come prolunga per tavolo, materiale: GGG40, consigliato l'ordine a coppia



	L (a)	B (b)	H (c)	MS (d)	G		
2-280164.N	sinistra	276 mm	95 mm	500 mm	27 mm	11,50 kg	396 € •
2-280165.N	destra	276 mm	95 mm	500 mm	27 mm	11,50 kg	396 € •

Squadra di battuta e fissaggio 600 GK / 800 GK nitrurato

utilizzabile come prolunga per tavolo, per pezzi pesanti, materiale: GGG40, consigliato l'ordine a coppia

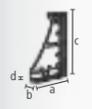

	L (a)	B (b)	H (c)	MS (d)	G		
2-280134.N	sinistra	376 mm	95 mm	600 mm	27 mm	22,50 kg	513 € •
2-280136.N	destra	376 mm	95 mm	600 mm	27 mm	22,50 kg	513 € •
2-280144.N	sinistra	376 mm	95 mm	800 mm	27 mm	27 kg	628 € •
2-280146.N	destra	376 mm	95 mm	800 mm	27 mm	27 kg	628 € •

Squadra di battuta e fissaggio 300 GK / 600 GK / 800 GK / 1200 GK

utilizzabile come prolunga per tavolo, per pezzi pesanti, durezza inferiore all'acciaio fuso nitrurato, consigliato l'ordine a coppia



	L (a)	B (b)	H (c)	MS (d)	G		
2-280120	sinistra	280 mm	95 mm	300 mm	27 mm	5 kg	395 € •
2-280121	destra	280 mm	95 mm	300 mm	27 mm	5 kg	395 € •
2-280138	sinistra	376 mm	95 mm	600 mm	27 mm	8,70 kg	618 € •
2-280139	destra	376 mm	95 mm	600 mm	27 mm	8,70 kg	618 € •
2-280140	sinistra	376 mm	95 mm	800 mm	27 mm	10,40 kg	759 € •
2-280141	destra	376 mm	95 mm	800 mm	27 mm	10,40 kg	759 € •
2-280148	sinistra	376 mm	95 mm	1200 mm	27 mm	13,50 kg	1.200 € •
2-280149	destra	376 mm	95 mm	1200 mm	27 mm	13,50 kg	1.200 € •

Raccordo ad angolo piccola / grande Ghisa nitrurato

prolunga diagonale con angolo di 45°, materiale: GGG40



	L (a)	B (b)	H (c)	G	
2-280190.N	200 mm	150 mm	120 mm	11,80 kg	306 € •
2-280191.N	200 mm	200 mm	170 mm	15,70 kg	409 € •



Base Scorrevole nitrurato

La combinazione di una squadra con la base scorrevole consente lo scorrimento su due assi, materiale: GGG40



	L (a)	B (b)	H (c)	G	
2-280195.N	350 mm	300 mm	50 mm	16 kg	440 € •

Angolo di rotazione 275 nitrurato

regolazione continua da 0° a 180°

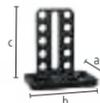

	L (a)	B (b)	H (c)	G	
2-280101.N	180 mm	250 mm	275 mm	10,20 kg	470 € •

Universale angolo bloccaggio meccanico nitrurato

incluso dima forata, regolazione angolare da 10° a 150°



	SL (e)	G	
2-280170.N	350 mm	14,50 kg	513 € •

Squadra idromeccanica di serraggio universale nitrurato

regolazione continua da 0° a 225°, chiave esagonale 14 (280854) non inclusa



	SL (e)	G	
2-280171.N	475 mm	23 kg	851 € •

Cornice di appoggio e serraggio ghisa 300x200x100 nitrurato

interasse fori 50 mm, materiale: GGG40



	L (a)	B (b)	H (c)	MS (d)	G	
2-280300.N	300 mm	200 mm	100 mm	25 mm	19,50 kg	438 € •
2-280301.N	300 mm	200 mm	100 mm	25 mm	19,50 kg	438 € •



Ulteriori informazioni e accessori per questi prodotti sono disponibili online.



www.siegmund.com/
F-square28

Blocco di serraggio 400x350x200 Nitrurato al plasma

5 lati, interasse fori 50 mm



	L (a)	B (b)	H (c)	MS (d)	G	
2-280285.P	400 mm	350 mm	200 mm	25 mm	60 kg	987 € •

Squadra di spostamento nitrurato

per estensione del tavolo, fermo o battuta di arresto, materiale: GGG40



	L (a)	B (b)	H (c)	G	
2-280302.N	500 mm	100 mm	100 mm	15,80 kg	363 € •

Guida di fissaggio nitrurato

elemento di collegamento versatile



	L (a)	B (b)	H (c)	MS (d)	G	
2-280303.P	1000 mm	100 mm	100 mm	25 mm	48 kg	984 € •
2-280303.1.P	2000 mm	100 mm	100 mm	25 mm	95 kg	1.599 € •
2-280303.2.P	3000 mm	100 mm	100 mm	25 mm	141 kg	2.590 € •

Squadra ad U 200x100 asola Nitrurato al plasma

con asola, per collegare tavoli (con bullone di collegamento 280560.N), come prolunga del tavolo e sovrastruttura verticale, da 500 mm con fori di fissaggio per piedi, oltre i 1000 mm è richiesto il supporto tramite un piede



	L (a)	B (b)	H (c)	MS (d)	G	
2-280311.P	500 mm	200 mm	100 mm	25 mm	40 kg	712 € •
2-280312.P	500 mm	200 mm	100 mm	25 mm	40 kg	712 € •
2-280321.P	1000 mm	200 mm	100 mm	25 mm	72 kg	1.130 € •
2-280322.P	1000 mm	200 mm	100 mm	25 mm	72 kg	1.130 € •



Squadra ad U 200x100 Nitrurato al plasma

per collegare tavoli (con bullone di collegamento 280560.N), come prolunga del tavolo e sovrastruttura verticale, da 1000 mm con fori di fissaggio per piedi, oltre i 1000 mm è richiesto il supporto tramite un piede



	L (a)	B (b)	H (c)	MS (d)	G	
2-280310.P	500 mm	200 mm	100 mm	25 mm	31 kg	588 € •
2-280320.P	1000 mm	200 mm	100 mm	25 mm	75 kg	1.027 € •
2-280330.P	1500 mm	200 mm	100 mm	25 mm	108 kg	1.553 € •
2-280340.P	2000 mm	200 mm	100 mm	25 mm	141 kg	1.992 € •

Squadra ad U 200x200 Nitrurato al plasma

per collegare tavoli (con bullone di collegamento 280560.N), come prolunga del tavolo e sovrastruttura verticale, da 500 mm con fori di fissaggio per piedi, oltre i 1000 mm è richiesto il supporto tramite un piede, utilizzabile su rotaia con piede 280371



	L (a)	B (b)	H (c)	MS (d)	G	
2-280396.P	100 mm	200 mm	200 mm	25 mm	21 kg	472 € •
2-280396.1.P	200 mm	200 mm	200 mm	25 mm	31 kg	578 € •
2-280360.P	500 mm	200 mm	200 mm	25 mm	67 kg	744 € •
2-280362.P	600 mm	200 mm	200 mm	25 mm	77 kg	944 € •
2-280366.P	800 mm	200 mm	200 mm	25 mm	99 kg	1.141 € •
2-280370.P	1000 mm	200 mm	200 mm	25 mm	120 kg	1.260 € •
2-280374.P	1200 mm	200 mm	200 mm	25 mm	140 kg	1.569 € •
2-280378.P	1400 mm	200 mm	200 mm	25 mm	162 kg	1.735 € •
2-280380.P	1500 mm	200 mm	200 mm	25 mm	172 kg	1.795 € •
2-280382.P	1600 mm	200 mm	200 mm	25 mm	182 kg	1.938 € •
2-280386.P	1800 mm	200 mm	200 mm	25 mm	204 kg	2.106 € •
2-280390.P	2000 mm	200 mm	200 mm	25 mm	225 kg	2.218 € •
2-280391.P	2400 mm	200 mm	200 mm	25 mm	266 kg	2.723 € •
2-280392.P	3000 mm	200 mm	200 mm	25 mm	331 kg	3.412 € •
2-280394.P	4000 mm	200 mm	200 mm	25 mm	439 kg	4.227 € •

Squadra ad U 200x200 Premium Light Nitrurato al plasma

per collegare tavoli (con bullone di collegamento 800562), per il bloccaggio con perni 280511 è necessario il distanziatore 800653.1.N, da 500 mm con fori di fissaggio per piedi, oltre i 1000 mm è richiesto il supporto tramite un piede, utilizzabile su rotaia con piede 280371



	L (a)	B (b)	H (c)	MS (d)	G	
2-800360.P	500 mm	200 mm	200 mm	15 mm	42 kg	716 € •
2-800370.P	1000 mm	200 mm	200 mm	15 mm	76 kg	1.213 € •
2-800380.P	1500 mm	200 mm	200 mm	15 mm	110 kg	1.729 € •
2-800390.P	2000 mm	200 mm	200 mm	15 mm	143 kg	2.131 € •



Squadra ad U 400x200 Nitrurato al plasma

per collegare tavoli (con bullone di collegamento 280560.N), come prolunga del tavolo e sovrastruttura verticale, da 500 mm con fori di fissaggio per piedi, oltre i 1000 mm è richiesto il supporto tramite un piede, utilizzabile su rotaia con piede 280371

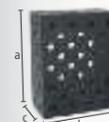

	L (a)	B (b)	H (c)	MS (d)	G	
2-280360.2.P	500 mm	400 mm	200 mm	25 mm	107 kg	1.160 € •
2-280370.2.P	1000 mm	400 mm	200 mm	25 mm	188 kg	1.889 € •
2-280374.2.P	1200 mm	400 mm	200 mm	25 mm	216 kg	2.668 € •
2-280380.2.P	1500 mm	400 mm	200 mm	25 mm	260 kg	2.906 € •
2-280390.2.P	2000 mm	400 mm	200 mm	25 mm	336 kg	3.466 € •
2-280391.2.P	2400 mm	400 mm	200 mm	25 mm	392 kg	4.176 € •
2-280392.2.P	3000 mm	400 mm	200 mm	25 mm	489 kg	5.135 € •
2-280394.2.P	4000 mm	400 mm	200 mm	25 mm	641 kg	6.805 € •

Squadra ad U 400x400 Nitrurato al plasma

per collegare tavoli (con bullone di collegamento 280560.N), da 500 mm con fori di fissaggio per piedi, oltre i 1000 mm è richiesto il supporto tramite un piede, utilizzabile su rotaia con piede 280371, Scala diagonale su richiesta

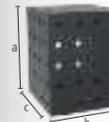

	L (a)	B (b)	H (c)	MS (d)	G	
2-280360.3.P	500 mm	400 mm	400 mm	25 mm	176 kg	1.785 € •
2-280370.3.P	1000 mm	400 mm	400 mm	25 mm	295 kg	2.977 € •
2-280374.3.P	1200 mm	400 mm	400 mm	25 mm	340 kg	3.379 € •
2-280380.3.P	1500 mm	400 mm	400 mm	25 mm	414 kg	4.300 € •
2-280390.3.P	2000 mm	400 mm	400 mm	25 mm	533 kg	5.227 € •
2-280391.3.P	2400 mm	400 mm	400 mm	25 mm	622 kg	6.517 € •
2-280392.3.P	3000 mm	400 mm	400 mm	25 mm	770 kg	7.856 € •
2-280394.3.P	4000 mm	400 mm	400 mm	25 mm	1007 kg	10.655 € •

Staffa profilo in alluminio 200x50 mm (scala 50 mm)

Versione con griglia completa con molte opzioni di serraggio, Richiede perno di serraggio senza cave tripla, come estensione del tavolo o superficie di serraggio verticale, oltre i 1000 mm è richiesto il supporto tramite un piede (Boccola di riduzione 000546 richiesta)

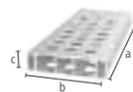

	L (a)	B (b)	H (c)	G	
4-AR28014050.V	500 mm	200 mm	50 mm	2,76 kg	74 € •
4-AR28014080.V	800 mm	200 mm	50 mm	4,37 kg	116 € •
4-AR28014100.V	1000 mm	200 mm	50 mm	5,44 kg	134 € •
4-AR28014120.V	1200 mm	200 mm	50 mm	6,52 kg	163 € •
4-AR28014150.V	1500 mm	200 mm	50 mm	8,13 kg	216 € •
4-AR28014200.V	2000 mm	200 mm	50 mm	10,82 kg	267 € •

Staffa profilo in alluminio 200x50 mm (scala 50 mm con asola)

Possibilità di serraggio variabile anche ad angolo, Richiede perno di serraggio senza cave tripla, come estensione del tavolo o superficie di serraggio verticale, oltre i 1000 mm è richiesto il supporto tramite un piede (Boccola di riduzione 000546 richiesta)

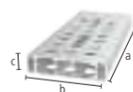

	L (a)	B (b)	H (c)	G	
4-AR28014050.VL	500 mm	200 mm	50 mm	2,69 kg	84 € •
4-AR28014080.VL	800 mm	200 mm	50 mm	4,23 kg	132 € •
4-AR28014100.VL	1000 mm	200 mm	50 mm	5,27 kg	153 € •
4-AR28014120.VL	1200 mm	200 mm	50 mm	6,31 kg	187 € •
4-AR28014150.VL	1500 mm	200 mm	50 mm	7,89 kg	245 € •
4-AR28014200.VL	2000 mm	200 mm	50 mm	10,48 kg	307 € •

Profilo in alluminio a U 200x200 mm (scala 50 mm)

Versione con griglia completa con molte opzioni di serraggio, Richiede perno di serraggio doppio senza cava, come estensione del tavolo o superficie di serraggio verticale, oltre i 1000 mm è richiesto il supporto tramite un piede (Boccola di riduzione 000546 richiesta), Tolleranza di planarità < 1,0 mm / 1000 mm

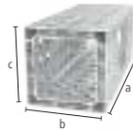

	L (a)	B (b)	H (c)	G	
4-AQ28014050.V	500 mm	200 mm	200 mm	6,10 kg	163 € •
4-AQ28014080.V	800 mm	200 mm	200 mm	9,40 kg	259 € •
4-AQ28014100.V	1000 mm	200 mm	200 mm	12 kg	325 € •
4-AQ28014120.V	1200 mm	200 mm	200 mm	14,30 kg	385 € •
4-AQ28014150.V	1500 mm	200 mm	200 mm	17,80 kg	482 € •
4-AQ28014200.V	2000 mm	200 mm	200 mm	23,70 kg	638 € •

Profilo in alluminio a U 200x200 mm (scala 50 mm con asola)

Possibilità di serraggio variabile anche ad angolo, Richiede perno di serraggio doppio senza cava, come estensione del tavolo o superficie di serraggio verticale, oltre i 1000 mm è richiesto il supporto tramite un piede (Boccola di riduzione 000546 richiesta), Tolleranza di planarità < 1,0 mm / 1000 mm



	L (a)	B (b)	H (c)	G	
4-AQ28014050.VL	500 mm	200 mm	200 mm	5,90 kg	169 € •
4-AQ28014080.VL	800 mm	200 mm	200 mm	9,14 kg	266 € •
4-AQ28014100.VL	1000 mm	200 mm	200 mm	11,60 kg	333 € •
4-AQ28014120.VL	1200 mm	200 mm	200 mm	13,85 kg	398 € •
4-AQ28014150.VL	1500 mm	200 mm	200 mm	17,35 kg	498 € •
4-AQ28014200.VL	2000 mm	200 mm	200 mm	23,04 kg	659 € •

Adattatore per collegamento al tavolo per profili in alluminio

per il fissaggio dei profili sul lato anteriore, inserimento nel profilo mediante bloccaggio, per fissaggio: 2x 280511, 4x AP280528, 2x 800653.1.N (non compreso nella fornitura)



	L (a)	B (b)	H (c)	MS (d)	G	
2-AP800399	150 mm	150 mm	79 mm	15 mm	3,40 kg	117 € •
2-AP800399.AT	150 mm	150 mm	79 mm	15 mm	1,29 kg	152 € •

Adattatore per morsetti a vite nitruato

per l'utilizzo di morsetti a vite in profili di alluminio, per morsetti a vite: 280610.N, 280630.N, 280615.N, 280611.1, 280611.2



	L (a)	Ø	G	
2-AP280605.N basic	80 mm	45 mm	0,54 kg	20 € •
2-AP280602.N doppio	105 mm	45 mm	0,65 kg	23 € •

Accessori di serraggio leggeri in alluminio

L'uso dell'alluminio offre sistemi di serraggio robusti, fino a 75 - 90% più leggeri rispetto a strumenti di serraggio simili. Sia come estensione del tavolo che come superficie di serraggio verticale, i profili in alluminio di Siegmond offrono varie possibilità di applicazione. Le diverse forature offrono molte opzioni di bloccaggio in combinazione con altre squadre e battute.



Ulteriori informazioni e accessori per questi prodotti sono disponibili online.



www.siegmond.com/
F-profile

**Bullone di bloccaggio areale brunito**

280590: Capacità di serraggio ca. 47-53 mm, 280590.3: Capacità di serraggio ca. 72-78 mm, 280590.4: Capacità di serraggio ca. 97-103 mm, consigliato per il serraggio di profili in alluminio, NON utilizzare per collegare tavoli e squadre a -U-

B 28

		L (a)	SK	ZK1	ZK	AM1	AM	G	
2-280590	doppio	100 mm	200 kN	6 kN	20 kN	20 Nm	50 Nm	0,56 kg	84 € •
2-280590.3	triplo	125 mm	200 kN	6 kN	20 kN	20 Nm	50 Nm	0,68 kg	90 € •
2-280590.4	quadruplo	150 mm	200 kN	6 kN	20 kN	20 Nm	50 Nm	0,80 kg	97 € •

Bullone per montaggio a incasso con fissaggio ad area brunito

connessione a scomparsa, 280595: Capacità di serraggio ca. 47-53 mm, 280595.3: Capacità di serraggio ca. 72-78 mm, 280595.4: Capacità di serraggio ca. 97-103 mm, non adatto per asole, NON utilizzare per collegare tavoli e squadre a -U-

B 28

		L (a)	SK	ZK1	ZK	AM1	AM	G	
2-280595	doppio	65 mm	200 kN	6 kN	10 kN	20 Nm	50 Nm	0,29 kg	59 € •
2-280595.3	triplo	90 mm	200 kN	6 kN	10 kN	20 Nm	50 Nm	0,41 kg	66 € •
2-280595.4	quadruplo	115 mm	200 kN	6 kN	10 kN	20 Nm	50 Nm	0,52 kg	73 € •

Perno di serraggio rapido senza cave brunito

senza cava O-ring per una superficie liscia, NON utilizzare per collegare tavoli e squadre a -U-

B 28

		L (a)	SK	ZK	AM1	AM	G	
2-280511	doppio	95 mm	220 kN	25 kN	10 Nm	25 Nm	0,54 kg	73 € •
2-280513	triplo	120 mm	220 kN	25 kN	10 Nm	25 Nm	0,65 kg	80 € •
2-280515	quadruplo	145 mm	220 kN	25 kN	10 Nm	25 Nm	0,76 kg	89 € •

Perno di serraggio rapido brunito

NON utilizzare per collegare tavoli e squadre a -U-

B 28

		L (a)	SK	ZK	AM1	AM	G	
2-280510	doppio	95 mm	220 kN	25 kN	10 Nm	25 Nm	0,54 kg	73 € •

Perno a testa svasata senza cave brunito

connessione a scomparsa, solo per il serraggio di profili in alluminio, serrare su profili in alluminio solo a mano

B 28

		L (a)	SK	ZK	AM1	G	
2-AP280528	doppio	65 mm	220 kN	3 kN	10 Nm	0,28 kg	47 € •
2-AP280529	triplo	92 mm	220 kN	3 kN	10 Nm	0,40 kg	56 € •
2-AP280530	quadruplo	117 mm	220 kN	3 kN	10 Nm	0,50 kg	64 € •

Perno a testa svasata Premium Light <-> Premium Light brunito

bloccaggio di 2 componenti Premium Light (spessore materiale 15 mm), connessione a scomparsa, non adatto per profili in alluminio, non adatto per asole

B 28

		L (a)	Ø	SK	ZK	AM	G	
2-800528		46 mm	31 mm	220 kN	10 kN	25 Nm	0,20 kg	57 € •

Perno a testa svasata brunito

connessione a scomparsa, NON utilizzare per collegare tavoli e squadre a -U-, non adatto per profili in alluminio, non adatto per asole

B 28

		L (a)	SK	ZK	AM	G	
2-280528	doppio	66 mm	220 kN	10 kN	25 Nm	0,30 kg	59 € •
2-280529	triplo	91 mm	220 kN	10 kN	25 Nm	0,41 kg	67 € •

Perno di collegamento con collare brunito

per collegare tavoli, squadre a U e profili in alluminio, Adatto per asola, connessione fissa

B 28

		L (a)	SK	ZK	AM1	AM	G	
2-280583	doppio	70 mm	200 kN	15 kN	25 Nm	25 Nm	0,39 kg	36 € •
2-280584	triplo	95 mm	200 kN	15 kN	25 Nm	25 Nm	0,51 kg	43 € •
2-280585	quadruplo	120 mm	200 kN	15 kN	25 Nm	25 Nm	0,63 kg	50 € •

Perno di serraggio senza cave brunito

sporgenza minima, NON utilizzare per collegare tavoli e squadre a -U-, adatto per profili in alluminio, Adatto per asola

B 28

		L (a)	SK	ZK	AM1	AM	G	
2-280524	doppio	74 mm	220 kN	25 kN	10 Nm	25 Nm	0,36 kg	64 € •
2-280525	triplo	99 mm	220 kN	25 kN	10 Nm	25 Nm	0,42 kg	73 € •

Perno di serraggio rapido regolabile senza cave brunito

280571: Capacità di serraggio ca. 25-50 mm, 280573: Capacità di serraggio ca. 50-75 mm, serraggio di profili tagliati al laser personalizzati, adatto per profili in alluminio, serrare su profili in alluminio solo a mano, NON utilizzare per collegare tavoli e squadre a -U-

100 B 28

		L (a)	SK	ZK	AM1	AM	G	
2-280571	doppio	115 mm	220 kN	25 kN	10 Nm	25 Nm	0,67 kg	80 € •
2-280573	triplo	140 mm	220 kN	25 kN	10 Nm	25 Nm	0,83 kg	99 € •

Perno universale conforto brunito

280532: Capacità di serraggio ca. 45-53 mm, 280533: Capacità di serraggio ca. 70-78 mm, NON utilizzare per collegare tavoli e squadre a -U-

B 28

		L (a)	SK	ZK	AM1	AM	G	
2-280532	doppio	100 mm	200 kN	25 kN	10 Nm	25 Nm	0,60 kg	77 € •
2-280533	triplo	125 mm	200 kN	25 kN	10 Nm	25 Nm	0,70 kg	86 € •

Versione: doppio / triplo / quadruplo



Perno di collegamento / Siegmund Light <-> Siegmund Light brunito

per il collegamento di prodotti Siegmund Light (spessore materiale 15 mm), non adatto per profili in alluminio, connessione fissa



	L (a)	SK	ZK	AM	G	
2-800560	26 mm	200 kN	10 kN	25 Nm	0,15 kg	30 € •

Perno di collegamento / Siegmund <-> Siegmund Light brunito

per il collegamento di articoli Siegmund standard e Siegmund Light (spessore materiale 25 mm e 15 mm), non adatto per profili in alluminio, connessione fissa



	L (a)	SK	ZK	AM	G	
2-800562	40 mm	200 kN	10 kN	25 Nm	0,15 kg	30 € •

Perno di collegamento nitrurato

per connessione tavoli e squadre a -U-, non adatto per profili in alluminio, non adatto per asole, connessione fissa



	L (a)	SK	ZK	AM	G		
2-280560.N	doppio	50 mm	200 kN	10 kN	25 Nm	0,18 kg	30 € •

Perno di collegamento brunito

per connessione tavoli e squadre a -U-, non adatto per profili in alluminio, non adatto per asole, connessione fissa



	L (a)	SK	ZK	AM	G		
2-280561	triplo	75 mm	200 kN	10 kN	25 Nm	0,20 kg	37 € •
2-280562	quadruplo	100 mm	200 kN	10 kN	25 Nm	0,34 kg	44 € •

Ulteriori informazioni e accessori per questi prodotti sono disponibili online.



www.siegmund.com/
F-bolt28



Bullone di serraggio rapido con impugnatura brunito

serraggio senza l'uso di chiavi, Capacità di serraggio 33-60 mm, NON utilizzare per collegare tavoli e squadre a -U-

	L (a)	SK	ZK	G	
2-280516	235 mm	220 kN	25 kN	0,63 kg	94 € •



Perno di collegamento esagonale brunito

non adatto per profili in alluminio, Adatto per asola, connessione fissa

	L (a)	SK	ZK	AM	G		
2-280550.1	doppio	58 mm	200 kN	20 kN	25 Nm	0,40 kg	41 € •



Perno di posizionamento brunito

sostituisce un secondo bullone di serraggio in modo conveniente, NON utilizzare per collegare tavoli e squadre a -U-

	L (a)	G	
2-280540	70 mm	0,40 kg	20 € •



Perno universale Basic brunito

280536: Capacità di serraggio ca. 42-57 mm, 280537: Capacità di serraggio ca. 67-82 mm, NON utilizzare per collegare tavoli e squadre a -U-, pulire i fori prima dell'uso, non adatto per profili in alluminio

	L (a)	SK	ZK	AM	G		
2-280536	doppio	84 mm	200 kN	25 kN	25 Nm	0,43 kg	63 € •
2-280537	triplo	108 mm	200 kN	25 kN	25 Nm	0,55 kg	70 € •



Perno di fissaggio magnetico Alluminio

serraggio senza l'uso di chiavi, adatto per pezzi con poco spessore o quando non è possibile la contropressione

	HK	L (a)	SF	G	
2-280740	180 kN	68 mm	25 mm	0,09 kg	37 € •
2-280740.1	180 kN	93 mm	50 mm	0,13 kg	44 € •
2-280740.2	180 kN	118 mm	75 mm	0,16 kg	51 € •

Anello distanziatore per perno di fissaggio magnetico brunito

distanza tra due elementi di serraggio



	L (a)	G	
2-280741	25 mm	0,12 kg	10 € •



Anello distanziatore per Premium Light set da 4 nitrurato

distanza tra due elementi di serraggio, è richiesto, per il serraggio su materiale spessore 15 mm, con bullone 280511, Fornitura: 4 pezzi

	MS (d)	G	
2-800653.1.N	10 mm	0,04 kg	13 € •





Professional morsetto a vite nitrurato

prisma intercambiabile, Mandrino diametro sfera 16 mm, Filettatura trapezoidale del mandrino 20x4 mm, puntone verticale temprato



2-280610.N

SP	B (b)	H (c)	G
5 kN	220 mm	310 mm	2,70 kg

109 € •



Professional morsetto a vite XL nitrurato

prisma intercambiabile, Mandrino diametro sfera 16 mm, Filettatura trapezoidale del mandrino 20x4 mm, puntone verticale temprato



2-280612.N

SP	B (b)	H (c)	G
7 kN	220 mm	310 mm	3,40 kg

124 € •



Professional morsetto a vite 45°/90° nitrurato

prisma intercambiabile, Mandrino diametro sfera 16 mm, Filettatura trapezoidale del mandrino 20x4 mm, ruotabile in modo continuo da 0° a 360°, puntone verticale temprato



2-280630.N

SP	H (c)	G
5 kN	310 mm	2,30 kg

102 € •



Professional morsetto di fissaggio rapido nitrurato

puntone verticale temprato



2-280615.N

SP	B (b)	H (c)	G
5 kN	275 mm	310 mm	2 kg

140 € •



Morsetto a tubo rotondo Basic 180° brunito / nitrurato

prisma intercambiabile, Mandrino diametro sfera 16 mm, Filettatura trapezoidale del mandrino 20x4 mm, serraggio con un angolo di 180°, posizionamento con un anello di regolazione



2-280625

SP	B (b)	H (c)	G
3 kN	220 mm	250 mm	2,30 kg

92 € •



Morsetto per tubi universale brunito / nitrurato

prisma intercambiabile, Mandrino diametro sfera 16 mm, Filettatura trapezoidale del mandrino 20x4 mm, serraggio con un angolo di +/- 42°, posizionamento con un anello di regolazione



2-280604

SP	B (b)	H (c)	G
3 kN	265 mm	250 mm	2,30 kg

110 € •



Morsetto a tubo rotondo Basic 90° nitrurato

prisma intercambiabile, Mandrino diametro sfera 16 mm, serraggio con angolo di 90°, Filettatura trapezoidale del mandrino 20x4 mm, ruotabile in modo continuo da 0° a 360°, posizionamento con un anello di regolazione



2-280608.N

SP	H (c)	G
3 kN	230 mm	1,40 kg

74 € •



Sistema di bloccaggio verticale

utilizzabile nel foro con boccia filettata 280618.N, Filettatura trapezoidale del mandrino 20x4 mm



2-009902

H (c)	G
85 mm	0,40 kg

106 € •



Professional morsetto a vite con sistema di bloccaggio cilindrico

prisma intercambiabile, Mandrino diametro sfera 16 mm, Filettatura trapezoidale del mandrino 20x4 mm, puntone verticale temprato



2-280611.1

SP	B (b)	H (c)	G
2,50 kN	222 mm	310 mm	3,30 kg

153 € •



Professional morsetto a vite 45°/90° con sistema di bloccaggio cilindrico

prisma intercambiabile, Mandrino diametro sfera 16 mm, Filettatura trapezoidale del mandrino 20x4 mm, puntone verticale temprato



2-280611.2

SP	H (c)	G
2,50 kN	310 mm	2,20 kg

150 € •



C Estensione per morsetti nitrurato

Compatibile con: 280604, 280610.N, 280611.1, 280615.N, 280625



2-280680.N

L (a)	B (b)	H (c)	G
206 mm	66 mm	45 mm	1 kg

26 € •



Morsetto rapido convenzionale

bloccaggio indipendente dalla griglia e diametro del foro



2-280616

L (a)	B (b)	G
200 mm	100 mm	1,10 kg

89 € •

2-280616.1

250 mm	120 mm	1,50 kg
--------	--------	---------

102 € •

2-280616.2

300 mm	140 mm	2,30 kg
--------	--------	---------

120 € •

2-280616.3

400 mm	120 mm	2,50 kg
--------	--------	---------

127 € •

Sistema di bloccaggio rapido 100

lunghezza braccio tensionatore 100 mm, Regolazione di serraggio 0-100 mm, Montaggio con utilizzo dei fori del sistema



	L (a)	B (b)	H (c)	G	
2-280706	340 mm	30 mm	150 mm	1,20 kg	92 € •

Sistema di bloccaggio rapido 160

lunghezza braccio tensionatore 160 mm, Regolazione di serraggio 0-140 mm, Montaggio con utilizzo dei fori del sistema



	L (a)	B (b)	H (c)	G	
2-280707	360 mm	30 mm	150 mm	1,20 kg	92 € •

Adattatore 45° per morsetto a vite 280610.N brunito

per morsetto a vite 280610.N



	L (a)	B (b)	H (c)	G	
2-280663	75 mm	30 mm	55 mm	0,18 kg	29 € •

Adattatore 45° per morsetto a vite XL 280612.N brunito

per morsetto a vite XL 280612.N



	L (a)	B (b)	H (c)	G	
2-280663.1	75 mm	30 mm	60 mm	0,18 kg	31 € •

Presad ad angolo 45° per morsetti a tubo

per morsetti a tubo 280750, 280642, utilizzabile anche con supporto filettato se combinato con boccola filettata 280618.N, distanza assiale 40 mm



	L (a)	B (b)	H (c)	G	
2-280770	80 mm	40 mm	40 mm	0,32 kg	43 € •

Presad ad angolo 90° per morsetti a tubo

per morsetti a tubo 280750, 280642, utilizzabile anche con supporto filettato se combinato con boccola filettata 280618.N, distanza assiale 40 mm



	L (a)	B (b)	H (c)	G	
2-280771	80 mm	40 mm	40 mm	0,32 kg	41 € •

Presad ad angolo 45° per morsetti a tubo

per morsetti a tubo 280750, 280642, utilizzabile anche con supporto filettato se combinato con boccola filettata 280618.N, distanza assiale 40 mm



	L (a)	B (b)	H (c)	G	
2-280772	100 mm	67 mm	40 mm	0,32 kg	24 € •

Presad ad angolo 90° per morsetti a tubo

per morsetti a tubo 280750, 280642, utilizzabile anche con supporto filettato se combinato con boccola filettata 280618.N, distanza assiale 40 mm



	L (a)	B (b)	H (c)	G	
2-280773	85 mm	85 mm	40 mm	0,39 kg	24 € •

Boccola filettata Tr 20x4 nitrurato

per 280610.N, 280612.N, 280625, filettatura trapezoidale 20x4 mm per mandrino 28 mm, utilizzabile in ogni foro del sistema



	H (c)	Ø	G	
2-280618.N	22 mm	30 mm	0,05 kg	10 € •

Boccola filettata Tr 12x3 brunito

filettatura trapezoidale 12x3 mm per mandrino 16 mm, utilizzabile in ogni foro del sistema



	H (c)	Ø	G	
2-280619	23 mm	32 mm	0,07 kg	13 € •

Prisma per morsetti a vite

per mandrino con sfera diametro 16 mm, adatto per fori e morsetti da 28 mm



	H (c)	Ø	G	
2-280657.1.N	24 mm	40 mm	0,09 kg	14 € •
2-280658.E	21 mm	40 mm	0,10 kg	20 € •
2-280659.PA	24 mm	40 mm	0,01 kg	17 € •
2-280657.1.AE	28 mm	40 mm	0,08 kg	26 € •

Piattello rotondo per morsetti a vite

per mandrino con sfera diametro 16 mm, adatto solo per morsetti, per il fissaggio negli angoli o nelle cave



	H (c)	Ø	G	
2-280660	20 mm	35 mm	0,07 kg	14 € •
2-280660.E	20 mm	35 mm	0,07 kg	20 € •
2-280660.PA	20 mm	35 mm	0,01 kg	17 € •

Piattello grezzo per morsetti a vite lucida

per mandrino con sfera diametro 16 mm, adatto per fori e morsetti da 28 mm, si adatta a specifiche necessità



	H (c)	Ø	G	
2-280661	30 mm	40 mm	0,18 kg	20 € •

Prisma Duo Ø 40

per mandrino con sfera diametro 16 mm, adatto per fori e morsetti da 28 mm



	H (c)	Ø	G	
2-280650	35 mm	40 mm	0,15 kg	29 € •
2-280650.A	35 mm	40 mm	0,05 kg	31 € •
2-280650.PA	35 mm	40 mm	0,02 kg	31 € •

Ponte di fissaggio 2P per morsetti a vite

2 punti simultanei di fissaggio, prisma intercambiabile, La fornitura include: 1 ponte di serraggio, 2 perni a sfera, 2 prismi



	L (a)	B (b)	H (c)	G	
2-280210	170 mm	35 mm	20 mm	0,80 kg	69 € •

Ponte di fissaggio 3P per morsetti a vite

3 punti simultanei di fissaggio, prisma intercambiabile, La fornitura include: 1 ponte di serraggio, 3 perni a sfera, 3 prismi



	L (a)	B (b)	H (c)	G	
2-280211	170 mm	35 mm	20 mm	1 kg	86 € •



Ulteriori informazioni e accessori per questi prodotti sono disponibili online.



www.siegmond.com/
F-clamp28

Prisma Ø 50 135° con gruppo avvitato

M16 filettatura per esempio prolunga per prismi No. di articolo 280649, per tubi fino a Ø 80 mm



		H (G)	Ø	G	
2-280648.1.N	28 N BAR	20 mm	50 mm	0,20 kg	40 € •
2-280648.1.A	28 AL	20 mm	50 mm	0,07 kg	47 € •
2-280648.1.PA	28 PA	20 mm	50 mm	0,03 kg	51 € •

Prisma Vario Ø 50 90° / 120° con gruppo avvitato

M16 filettatura per esempio prolunga per prismi No. di articolo 280649, per tubi tondi e quadrati fino a Ø 50 mm



		H (G)	Ø	G	
2-280645.1	28 B	20 mm	50 mm	0,20 kg	44 € •
2-280645.1.A	28 AL	20 mm	50 mm	0,07 kg	51 € •
2-280645.1.PA	28 PA	20 mm	50 mm	0,03 kg	54 € •

Prisma Ø 60 135° con gruppo avvitato

M16 filettatura per esempio prolunga per prismi No. di articolo 280649, per tubi fino a Ø 80 mm



		H (G)	Ø	G	
2-280651.1.N	28 N BAR	30 mm	60 mm	0,52 kg	44 € •
2-280651.1.A	28 AL	30 mm	60 mm	0,18 kg	51 € •
2-280651.1.PA	28 PA	30 mm	60 mm	0,08 kg	54 € •

Prisma Ø 80 90° con gruppo avvitato

M16 filettatura per esempio prolunga per prismi No. di articolo 280649, per tubi tondi e quadrati fino a Ø 100 mm



		H (G)	Ø	G	
2-280647.1	28 B	40 mm	80 mm	1,01 kg	54 € •
2-280647.1.A	28 AL	40 mm	80 mm	0,55 kg	63 € •
2-280647.1.PA	28 PA	40 mm	80 mm	0,19 kg	66 € •

Prisma Ø 120 157° con gruppo avvitato

M16 filettatura per esempio prolunga per prismi No. di articolo 280649, per tubi fino a Ø 400 mm



		H (G)	Ø	G	
2-280652.1	28 B	30 mm	120 mm	1,70 kg	76 € •
2-280652.1.A	28 AL	30 mm	120 mm	0,70 kg	92 € •
2-280652.1.PA	28 PA	30 mm	120 mm	0,30 kg	103 € •



Cono di serraggio brunito

per interno tubi tondi e quadrati fino a Ø 80 mm, bloccaggio con perni a sfere



	H (G)	Ø	G	
2-280670	70 mm	80 mm	1,40 kg	50 € •

Supporto avvitabile Ø 80 brunito

regolazione altezza da 75 a 110 mm, abbinabile al set supporto 280821 e prolunge prisma



	H (G)	Ø	G	
2-280822	75-110 mm	80 mm	2,30 kg	113 € •

Supporto regolabile in altezza Con scala brunito

compreso Vite di arresto, altezza regolabile da 20 a 105 mm, grano per collegamento prismi



	H (G)	Ø	G	
2-280824	144 mm	50 mm	0,87 kg	69 € •

Pacchetto vite per prisma con vite scanalata nitrato

per montaggio prismi nei fori



	L (a)	Ø	G	
2-280669.N	17 mm	28 mm	0,14 kg	14 € •

Prolunga per prisma brunito

compatibile con prismi, set supporto 280821 e supporto vite 280822

B 28



	L (a)	Ø	G	
2-280649	25 mm	28 mm	0,11 kg	19 € •
2-280649.1	50 mm	28 mm	0,22 kg	21 € •
2-280649.2	100 mm	28 mm	0,45 kg	26 € •
2-280649.3	150 mm	28 mm	0,69 kg	34 € •

Set di appoggio 11-pezzi brunito

rondelle distanziatrici da 1 a 100 mm, con filettatura M10

B 28



	L (a)	Ø	G	
2-280821	125 mm	50 mm	1,95 kg	74 € •

Torre di sostegno brunito

torre appoggio verticale, con filettatura M10

B 28



	L (a)	Ø	G	
2-280821.1	125 mm	50 mm	0,60 kg	37 € •

Set rondelle

misure delle rondelle: 1 / 2 / 3 / 4 / 5 / 10 / 20 / 40 / 50 mm inclusa rondella 1/10" da 2,54 mm

28



	Ø	G	
2-280821.2	50 mm	1,35 kg	37 € •

Tubo verticale

per torre di supporto multifunzione modulare

28



	H (c)	Ø	G	
2-280646.1	225 mm	57 mm	1,70 kg	76 € •
2-280646.2	475 mm	57 mm	2,94 kg	86 € •
2-280646.3	725 mm	57 mm	4,24 kg	96 € •
2-280646.4	975 mm	57 mm	5,54 kg	110 € •

Piastra piccola / grande

per torre di supporto multifunzione modulare

28



	L (a)	B (b)	H (c)	G	
2-280646	120 mm	120 mm	25 mm	2,23 kg	37 € •
2-280646.5	150 mm	100 mm	25 mm	2,60 kg	57 € •

Basamento a croce in ghisa

per torre di supporto multifunzione modulare, Barre orizzontali compatibili: 280638.N, 280638.1.N, 280638.2.N

28



	L (a)	B (b)	H (c)	G	
2-280617.5H	104 mm	80 mm	56 mm	1,27 kg	46 € •



Ulteriori informazioni e accessori per questi prodotti sono disponibili online.



www.siegmond.com/
F-prism28

Boccola filettata per filettatura M16 brunito

per distanziatore

B 28



	H (c)	Ø	G	
2-280825	23 mm	30 mm	0,07 kg	21 € •

Distanziatore 100

con boccola filettata 280825 adattabile su squadre e battute, Filettatura M16

28



	L (a)	Ø	G	
2-280175	100 mm	50 mm	0,52 kg	56 € •
2-280176	100 mm	75 mm	0,92 kg	63 € •
2-280177	100 mm	100 mm	1,42 kg	67 € •

Distanziatore 150

con boccola filettata 280825 adattabile su squadre e battute, Filettatura M16

28



	L (a)	Ø	G	
2-280175.1	150 mm	50 mm	0,60 kg	59 € •
2-280176.1	150 mm	75 mm	1 kg	64 € •
2-280177.1	150 mm	100 mm	1,50 kg	70 € •

Distanziatore & Boccola filettata

Il distanziatore è utilizzabile con qualsiasi attrezzo in combinazione con la boccola con filettatura M16 (No. di articolo 280825) e una squadra o battuta. Basta girarlo per regolare con precisione e rapidità ogni distanza. Come controbattuta di solito si utilizza un morsetto, una squadra di battuta o simili.

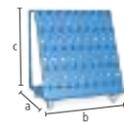

**Carrello porta accessori verniciato a polvere**

Peso massimo totale 240 kg

28

	L (a)	B (b)	H (c)	G	
2-280910	650 mm	900 mm	1020 mm	50 kg	1.030 € •

**Copertura**

per carrello porta attrezzi 280910

28

	G	
2-280915	3,20 kg	382 € •

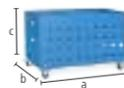
**Carrello porta accessori compatto verniciato a polvere**

pratico contenitore sotto il tavolo di saldatura

28

	L (a)	B (b)	H (c)	G	
2-280911	1000 mm	650 mm	640 mm	61 kg	1.040 € •

**Copertura**

per carrello porta attrezzi 280911

28

	G	
2-280916	3,20 kg	382 € •

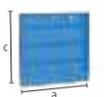
**Utensile muro verniciato a polvere**

installazione su tavolo di saldatura con perni o a muro con viti

28

	L (a)	B (b)	H (c)	G	
2-280912	800 mm	100 mm	800 mm	22,50 kg	396 € •

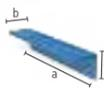
**Modulo per utensile muro verniciato a polvere**

per Morsetti / Prismi / Perni, mensola non inclusa nella consegna

28

	L (a)	B (b)	H (c)	Ø	G	
2-280930	500 mm	100 mm	110 mm	28 mm	2,20 kg	113 € •

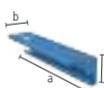
**Modulo per utensile muro senza bussola verniciato a polvere**

per Prismi / Perni, mensola non inclusa nella consegna

28

	L (a)	B (b)	H (c)	Ø	G	
2-280931	500 mm	100 mm	110 mm	28 mm	1,90 kg	76 € •

**Perno per utensile a muro brunito**

B 28

	L (a)	Ø	G	
2-280936	37 mm	28 mm	0,10 kg	4 € •

**Riparo per saldatura**

montaggio con 2 perni (16: 000520, 22: 002822, 28: 280511), legato alla produzione non antigraffio, verniciatura colorata come da richiesta cliente e' disponibile con un sovrapprezzo

16 22 28

	L (a)	B (b)	H (c)	G	
2-280980	1600 mm	50 mm	800 mm	23 kg	277 € •

**Messa a terra Comfort**garantisce il 100% di contatto con il tavolo di saldatura, Montaggio con utilizzo dei fori del sistema, Fino a 500 Ampere, Sezione cavo a croce 70-95 mm²

16 22 28

	G	
2-000810	0,66 kg	66 € •

**Portacannello brunito**

può essere posizionato nel foro

B 28

	H (c)	G	
2-280920	200 mm	0,50 kg	43 € •

**Brugola Dimensioni 6**

giallo

28

	G	
2-280852.1	0,09 kg	21 € •

**Brugola Dimensioni 14**

per serrare i perni di posizionamento e squadre universali

28

	G	
2-280854	0,45 kg	21 € •

**Spazzola Ø 30 con cappa protettiva**

per la pulizia dei fori

28

	Ø	G	
2-280820	30 mm	0,06 kg	29 € •

**Spazzola Ø 30 per punta / pacco da 10**

per la pulizia dei fori

28

	Ø	G	
2-280820.10	30 mm	0,06 kg	86 € •

**Staffa di trasporto con basamento nitrurato**

portata 1800 kg (con 2x 280511), portata 1000 kg (con 2x 002822), vedi ulteriori istruzioni per l'uso dell'articolo online!

BAR N 22 28

	L (a)	B (b)	H (c)	G	
2-000830.N	150 mm	150 mm	25 mm	4,70 kg	80 € •

**Staffa di trasporto nitrurato**

portata 2500 kg (con 2x 280511), portata 1000 kg (con 2x 002822), portata 700 kg (con 2x 160511), vedi ulteriori istruzioni per l'uso dell'articolo online!

BAR N 16 22 28

	L (a)	B (b)	H (c)	G	
2-000835.N	200 mm	100 mm	165 mm	4,50 kg	143 € •



Ulteriori informazioni e accessori per questi prodotti sono disponibili online.



www.siegmond.com/
F-accessories28

Basic



Sub Table Box con serratura per basic system

verniciato a polvere, Spazio di stoccaggio al tuo tavolo di saldatura, Spazio di 360 mm per i cassetti, con serratura, incl. due chiavi

28

	L (a)	B (b)	H (c)	TF	G	
2-281990	630 mm	485 mm	430 mm	100 kg	31 kg	502 € •

%



Set Sub Table Box con serratura per basic system incl. 2 cassetti

incluso cassetti (2x 004230), verniciato a polvere, Spazio di stoccaggio al tuo tavolo di saldatura, con serratura, incl. due chiavi, consegnato preassemblato, cassetto estraibile lunghezza 500 mm

28

	L (a)	B (b)	H (c)	TF	G	Prezzo offerta speciale
2-281990.1	630 mm	485 mm	430 mm	100 kg	45 kg	712 € •
<i>Invece di 721 €</i>						

%



Set Sub Table Box con serratura per basic system incl. 3 cassetti

incluso cassetti (1x 004220, 1x 004225, 1x 004230), verniciato a polvere, Spazio di stoccaggio al tuo tavolo di saldatura, con serratura, incl. due chiavi, consegnato preassemblato, cassetto estraibile lunghezza 500 mm

28

	L (a)	B (b)	H (c)	TF	G	Prezzo offerta speciale
2-281990.2	630 mm	485 mm	430 mm	100 kg	50 kg	781 € •
<i>Invece di 801 €</i>						



Ulteriori informazioni e accessori per questi prodotti sono disponibili online.



www.siegmund.com/F-stbox

Professional 750 / Extreme 8.7 / Extreme 8.8 PLUS



Sub Table Box con serratura

verniciato a polvere, Spazio di stoccaggio al tuo tavolo di saldatura, Spazio di 360 mm per i cassetti, con serratura, incl. due chiavi, Compatibile con tavoli PLUS

28

	L (a)	B (b)	H (c)	TF	G	
2-280990	630 mm	485 mm	430 mm	100 kg	30 kg	502 € •

%



Set Sub Table Box con serratura incl. 2 cassetti

incluso cassetti (2x 004230), verniciato a polvere, Spazio di stoccaggio al tuo tavolo di saldatura, con serratura, incl. due chiavi, Compatibile con tavoli PLUS, consegnato preassemblato, cassetto estraibile lunghezza 500 mm

28

	L (a)	B (b)	H (c)	TF	G	Prezzo offerta speciale
2-280990.1	630 mm	485 mm	430 mm	100 kg	44 kg	712 € •
<i>Invece di 721 €</i>						

%



Set Sub Table Box con serratura incl. 3 cassetti

incluso cassetti (1x 004220, 1x 004225, 1x 004230), verniciato a polvere, Spazio di stoccaggio al tuo tavolo di saldatura, con serratura, incl. due chiavi, Compatibile con tavoli PLUS, consegnato preassemblato, cassetto estraibile lunghezza 500 mm

28

	L (a)	B (b)	H (c)	TF	G	Prezzo offerta speciale
2-280990.2	630 mm	485 mm	430 mm	100 kg	49 kg	781 € •
<i>Invece di 801 €</i>						

Configurazione



Cassetto con binario a clip

verniciato a polvere, integrazione possibile in qualsiasi momento, per Sub Table Box, per Workstation 0806 / 1208 / 1212 con pareti laterali

16 22 28

	L (a)	B (b)	H (c)	TF	G	
2-004220	590 mm	400 mm	60 mm	50 kg	5,50 kg	90 € •
2-004225	590 mm	400 mm	120 mm	50 kg	6,50 kg	100 € •
2-004230	590 mm	400 mm	180 mm	50 kg	7 kg	110 € •
2-004235	590 mm	400 mm	240 mm	50 kg	7,50 kg	120 € •



Morsa 125

Morsa da banco Siegmund 125

Fissaggio a 45° o 90°, Larghezza morsa 125 mm, corsa di apertura 125 mm, Montaggio: System 16: 2x 160511 + 2x 000546, System 22: 2x 220513 + 2x 000544, System 28: 2x 280511



16 22 28

2-004320

SP	G
30 kN	17,50 kg

346 € •

Set di copri ganasce per morsa 125 incl. borsa

contenuto della spedizione: 2x Fibra, 2x Gomma, 2x Alluminio neutro, 2x Prismi in alluminio



16 22 28

2-004325

G
0,85 kg

77 € •

Set Morsa da banco Siegmund 125 System 28

Fissaggio a 45° o 90°, Larghezza morsa 125 mm, corsa di apertura 125 mm, contenuto della spedizione: 1x Morsa 004320, 2x Perno 280511, 1x Set di copri ganasce per morsa 004325



28

2-284320

SP	G
30 kN	19,50 kg

529 € •

Morsa 150

Morsa da banco Siegmund 150

Fissaggio a 45° o 90°, Larghezza morsa 150 mm, corsa di apertura 150 mm, Montaggio: System 16: 2x 160511 + 2x 000546, System 22: 2x 220513 + 2x 000544, System 28: 2x 280511



16 22 28

2-004330

SP	G
40 kN	24 kg

449 € •

Set di copri ganasce per morsa 150 incl. borsa

contenuto della spedizione: 2x Fibra, 2x Gomma, 2x Alluminio neutro, 2x Prismi in alluminio



16 22 28

2-004335

G
1 kg

87 € •

Set Morsa da banco Siegmund 150 System 28

Fissaggio a 45° o 90°, Larghezza morsa 150 mm, corsa di apertura 150 mm, contenuto della spedizione: 1x Morsa 004330, 2x Perno 280511, 1x Set di copri ganasce per morsa 004335



28

2-284330

SP	G
40 kN	26,10 kg

635 € •

**Copri ganasce per morsa**

Il corpo di base delle copri ganasce della morsa è costituito da solidi profili in alluminio. I magneti integrati nei profili trattengono le coperture in modo affidabile sulla morsa e consentono un cambio rapido e semplice, a seconda del pezzo o della fase di lavorazione. Nonostante l'elevata forza magnetica, i pezzi non vengono magnetizzati. I coperchi delle ganasce della morsa sono ad angolo retto e paralleli al piano, il che significa che l'alto livello di precisione della morsa Siegmund rimane inalterato.

Set di copri ganasce per morsa

2x Fibra: adatto a superfici finemente fresate, piallate o levigate, 2x Gomma: adatto per componenti in legno e plastica, 2x Alluminio neutro: bloccaggio sicuro di pezzi lavorati grazie alle scanalature, 2x Prismi in alluminio: Serraggio di pezzi tondi o ovali mediante prismi



Ulteriori informazioni e accessori per questi prodotti sono disponibili online.



[www.siegmund.com/
F-benchvice](http://www.siegmund.com/F-benchvice)

Pressa da tavolo System 28

forza di compressione di 2,5 tonnellate, corsa utile 60 mm, forza operativa 330 N, fissare sempre su due punti



2-280780			6,70 kg		1.534 € •

Angolo speciale System 28

come estensione e fissaggio verticale della pressa



	L (a)	B (b)	H (c)	G	
2-280702	195 mm	60 mm	60 mm	1,87 kg	139 € •

Spintore pezzo

000701.AL: consigliato per lavorazione dell'acciaio, 000701.PA: consigliato per applicazioni con acciaio inox



		H (c)	Ø	G	
2-000701.AL	28 22 16 AL	15 mm	55 mm	0,08 kg	31 € •
2-000701.PA	28 22 16 PA	15 mm	55 mm	0,03 kg	26 € •

Appoggio 90° con tubo di prolunga

per pressare negli angoli senza danneggiare il cordone di saldatura



	L (a)	B (b)	H (c)	G	
2-000706	168 mm	50 mm	50 mm	0,82 kg	134 € •

Adattatore per tubi POM-C

per la raddrizzatura di tubi, 000703.1: per tubi Ø 21,4 mm, 000703.2: per tubi Ø 33,7 mm, 000703.3: per tubi Ø 42,4 mm



	L (a)	Ø	G	
2-000703.1	35 mm	55 mm	0,08 kg	30 € •
2-000703.2	35 mm	55 mm	0,06 kg	30 € •
2-000703.3	35 mm	55 mm	0,05 kg	30 € •

Spina per curvatubi POM-C

per curvatura e raddrizzatura tubi, 000704.1: per tubi Ø 21,4 mm, 000704.2: per tubi Ø 33,7 mm, 000704.3: per tubi Ø 42,4 mm



	L (a)	B (b)	H (c)	G	
2-000704.1	120 mm	35 mm	60 mm	0,24 kg	54 € •
2-000704.2	120 mm	35 mm	60 mm	0,21 kg	54 € •
2-000704.3	120 mm	35 mm	60 mm	0,18 kg	54 € •

Controblocco POM-C

come controblocco per curvatura e raddrizzatura tubi, E' necessaria una presa di corrente per il fissaggio, fissato con perno 160513 / 220513 / 280513 (non compreso nella fornitura), 000705.1: per tubi Ø 21,4 mm, 000705.2: per tubi Ø 33,7 mm, 000705.3: per tubi Ø 42,4 mm



	L (a)	B (b)	H (c)	G	
2-000705.1	60 mm	114 mm	55 mm	0,29 kg	70 € •
2-000705.2	60 mm	102 mm	55 mm	0,25 kg	67 € •
2-000705.3	60 mm	93 mm	55 mm	0,22 kg	63 € •

Presca di corrente

per il fissaggio girevole del controblocco nei fori, per fissaggio: 280513



	L (a)	Ø	G	
2-280701	50 mm	40 mm	0,11 kg	30 € •



Raccomandazioni sul prodotto

Basic-set
Incluso nel set: 1x 000701.PA, 1x 000701.AL, 1x 280702

2-280783			1,98 kg	156 € •

Prezzo offerta speciale
Invece di 196 €

Set raddrizzatubi per Ø 21,4
Incluso nel set: 1x 000703.1, 1x 000704.1, 2x 000705.1, 2x 280701, fissato con bullone 280513 (non compreso nella fornitura)

2-280782.1			1,12 kg	227 € •

Prezzo offerta speciale
Invece di 285 €

Set raddrizzatubi per Ø 33,7
Incluso nel set: 1x 000703.2, 1x 000704.2, 2x 000705.2, 2x 280701, fissato con bullone 280513 (non compreso nella fornitura)

2-280782.2			0,99 kg	222 € •

Prezzo offerta speciale
Invece di 277 €

Set raddrizzatubi per Ø 42,4
Incluso nel set: 1x 000703.3, 1x 000704.3, 2x 000705.3, 2x 280701, fissato con bullone 280513 (non compreso nella fornitura)

2-280782.3			0,89 kg	215 € •

Prezzo offerta speciale
Invece di 267 €



Ulteriori informazioni e accessori per questi prodotti sono disponibili online.



www.siegmund.com/
F-tablepress

Sistema a rotaia Tavolo Standard

- larghezza uniforme della carreggiata
- 3 misure di tavoli
- 1 telaio di collegamento
- Binari temprati e protetti dall'ossidazione
- spostarsi senza sforzo sul binario
- può essere consegnato rapidamente poiché tutti gli articoli sono disponibili di serie
- Possibilità di installazione sopra pavimento e sottopavimento
- Luogo di lavoro strutturato con molte opzioni di fissaggio
- System 16 / System 22: su richiesta



Rotaia di fondazione con binario tondo Nitruato al plasma
Binari temprati e protetti dall'ossidazione, Possibilità di installazione sopra pavimento e sottopavimento

	L (a)	B (b)	H (c)	G	
2-RSR2000.P	2000 mm	160 mm	40 mm	80 kg	1.533 €
2-RSR3000.P	3000 mm	160 mm	40 mm	120 kg	2.196 €

Struttura di collegamento SB 1800x900 con rullo
Telaio standard per piani tavolo con larghezza binario 1800x900, la ruota può essere riposizionata in base alla direzione del movimento, collegamento del piano o tavolo al telaio di collegamento con 4 x 280528, fissaggio al binario con 2x 280511

	L (a)	B (b)	H (c)	G	
2-RSF200	1970 mm	998 mm	200 mm	79 kg	3.046 €
2-RSF650	1970 mm	998 mm	650 mm	139 kg	3.436 €

Tavolo Professional Extreme 8.7 top SB 1800x900
compatibile solo con telaio di collegamento SB 1800x900

	L (a)	B (b)	H (c)	G	
2-RST2820.XD7D	2000 mm	1000 mm	200 mm	665 kg	6.539 €
2-RST2830.XD7D	2400 mm	1200 mm	200 mm	950 kg	8.420 €
2-RST2840.XD7D	3000 mm	1500 mm	200 mm	1475 kg	12.069 €

Nuovo sistema a rotaia

Con il nostro sistema di binari standard lavorate con un solo telaio di collegamento con la stessa larghezza di binario, indipendentemente dalla dimensione del tavolo scelta.

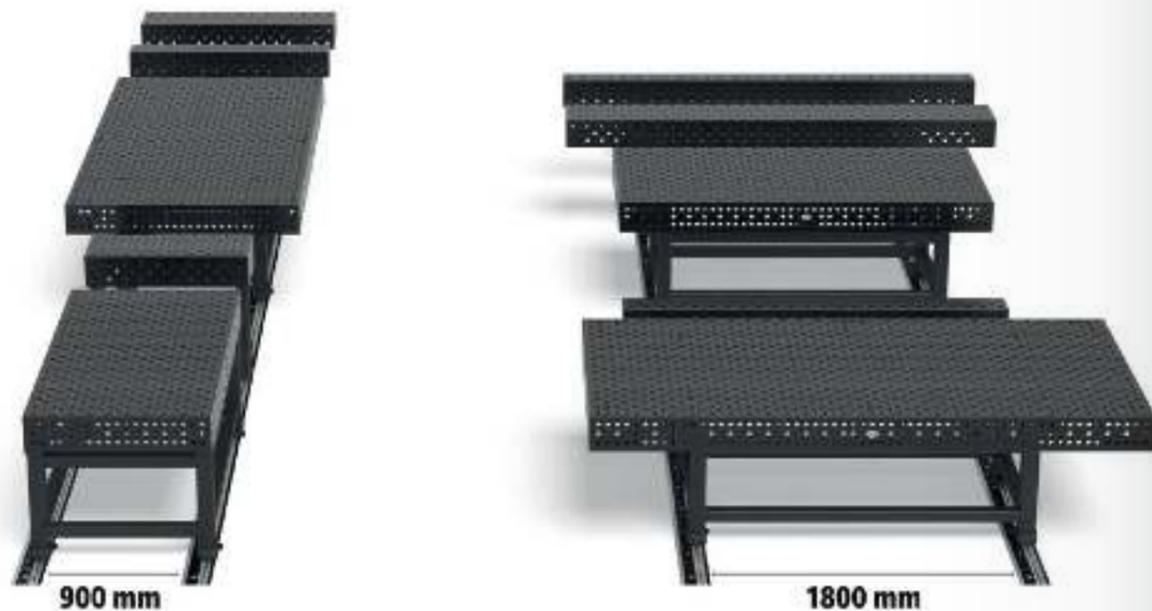

Squadra ad U SB 1800

Squadra ad U 200x200 SB 1800 Nitruato al plasma
per pedane con interasse 1800

	L (a)	B (b)	H (c)	MS (d)	G	
2-RSU2000.P	2000 mm	200 mm	200 mm	25 mm	228 kg	2.218 €
2-RSU2400.P	2400 mm	200 mm	200 mm	25 mm	271 kg	2.723 €
2-RSU3000.P	3000 mm	200 mm	200 mm	25 mm	339 kg	3.412 €

Squadra ad U 400x200 SB 1800 Nitruato al plasma
per pedane con interasse 1800

	L (a)	B (b)	H (c)	MS (d)	G	
2-RSU2000W.P	2000 mm	400 mm	200 mm	25 mm	336 kg	3.466 €
2-RSU2400W.P	2400 mm	400 mm	200 mm	25 mm	396 kg	4.176 €
2-RSU3000W.P	3000 mm	400 mm	200 mm	25 mm	496 kg	5.135 €

Squadra ad U SB 900

Squadra ad U 200x200 SB 900 Nitruato al plasma
Per pedane con interasse 900

	L (a)	B (b)	H (c)	MS (d)	G	
2-280370.P	1000 mm	200 mm	200 mm	25 mm	120 kg	1.260 €
2-RSU1200.P	1200 mm	200 mm	200 mm	25 mm	142 kg	1.569 €
2-RSU1500.P	1500 mm	200 mm	200 mm	25 mm	174 kg	1.795 €

Squadra ad U 400x200 SB 900 Nitruato al plasma
Per pedane con interasse 900

	L (a)	B (b)	H (c)	MS (d)	G	
2-280370.2.P	1000 mm	400 mm	200 mm	25 mm	188 kg	1.889 €
2-RSU1200W.P	1200 mm	400 mm	200 mm	25 mm	211 kg	2.668 €
2-RSU1500W.P	1500 mm	400 mm	200 mm	25 mm	258 kg	2.906 €

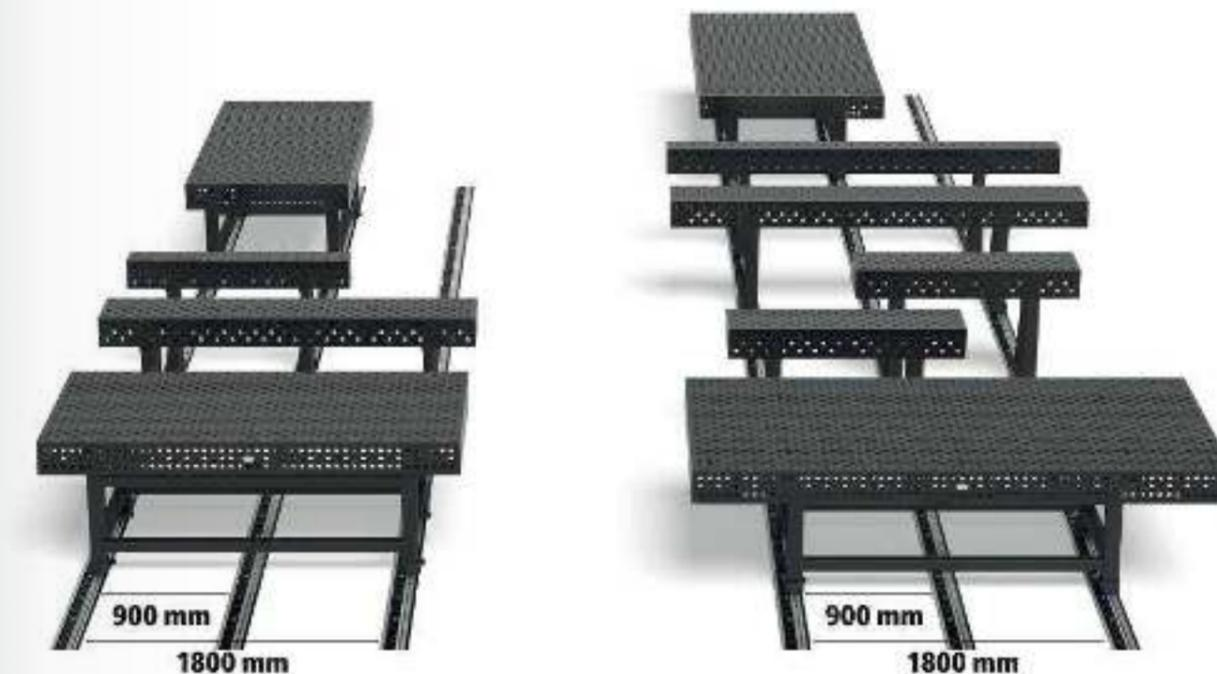



Piede con inserto a rullo

Piede con inserto a rullo per squadre ad U 200x200

per collegamento squadra a U e piede con cuscinetto, 2 x 280528, fissaggio al binario con 2x 280513, con protezione antiribaltamento



28

	L (a)	B (b)	H (c)	G	
2-RSUF200	196 mm	138 mm	200 mm	8 kg	1.093 € •
2-RSUF650	196 mm	138 mm	650 mm	22 kg	1.241 € •

Piede con inserto a rullo per squadre ad U 400x200

per collegamento squadra a U e piede con cuscinetto, 2 x 280528, fissaggio al binario con 2x 280513, con protezione antiribaltamento



28

	L (a)	B (b)	H (c)	G	
2-RSUF200W	396 mm	138 mm	200 mm	29 kg	1.324 € •
2-RSUF650W	396 mm	138 mm	650 mm	42 kg	1.456 € •



Raccomandazioni sul prodotto

Bullone di arresto per sistema di rotaia brunito

con tamponi in gomma, e' attaccato alla fine del supporto e alle fondamenta dei binari, impedisce l'uscita dal binario e limita la distanza percorsa, design piatto per minimo contorno interferente

NEW



28

	L (a)	G	
2-280241	45 mm	0,30 kg	20 € •

Perno a testa svasata brunito

connessione a scomparsa, NON utilizzare per collegare tavoli e squadre a -U-, non adatto per profili in alluminio, non adatto per asole

28



	L (a)	SK	ZK	AM	G	
2-280528	66 mm	220 kN	10 kN	25 Nm	0,30 kg	59 € •

Perno di serraggio rapido senza cave brunito

senza cava O-ring per una superficie liscia, NON utilizzare per collegare tavoli e squadre a -U-

28



	L (a)	SK	ZK	AM1	AM	G	
2-280511	95 mm	220 kN	25 kN	10 Nm	25 Nm	0,54 kg	73 € •
2-280513	120 mm	220 kN	25 kN	10 Nm	25 Nm	0,65 kg	80 € •



Ulteriori informazioni e accessori per questi prodotti sono disponibili online.



www.siegmund.com/
F-railsystem

COSTRUZIONI MEDIE

Consigliamo il nostro sistema 22 per costruzioni saldate da piccole a medio pesante. Per tutti coloro che non sanno decidere.



**Carico consigliato
fino a 3000 kg**
max. 1500 kg per piede modello base

Il carico dipende dal tipo e dal numero delle gambe del tavolo. I singoli componenti sono significativamente più alti. Sulla base della nostra esperienza, consigliamo i carichi specificati per la vostra sicurezza.

Professional 750

- Acciaio di alta qualità S355J2+N, nitrurazione al plasma con rivestimento BAR
- Spessore materiale ca. 17 – 19 mm
- Diametro fori Ø 22 mm, Fori sulla superficie con griglia 100x100 mm
- Altezza spalla laterale del tavolo 150 mm, Distanza tra i fori sulla spalla del tavolo 50 mm
- incl. piede standard



Misure del tavolo	Piedi	Peso			
1000 x 1000 mm	4	301 kg	2.511 €	4-220010.P	•
1200 x 1200 mm	4	395 kg	3.238 €	4-220015.P	•
1500 x 1000 mm	4	420 kg	3.263 €	4-220035.P	•
1500 x 1500 mm	4	585 kg	4.616 €	4-220050.P	•
2000 x 1000 mm	4	529 kg	4.130 €	4-220020.P	•
2400 x 1200 mm	6	740 kg	5.325 €	4-220030.P	•
3000 x 1500 mm	6	1097 kg	7.765 €	4-220040.P	•



Peso = Tavolo + Pallet + Piede modello di base
 Carico massimo totale raccomandato con 4 piedi 3000 kg con distribuzione carico uniforme. (Dati solo per equipaggiamento piedi standard)
 Tutti i tavoli sono disponibili a richiesta senza nitrurazione al plasma o con griglia diagonale: www.siegmund.com/F-table75022



[www.siegmund.com/
F-table75022](http://www.siegmund.com/F-table75022)



Piedi per tavoli modulari



	Standard	Standard	Altezza regolabile	Altezza regolabile	Ruote con freno	Altezza regolabile, ruote con freno	Ancoraggio al terreno
	220858	220857.X	4-220878.XX	4-220877.XX	4-220866.XX	4-220879.XX	4-220874.XX
Portata per piede	1500 kg	1500 kg	1000 kg	1000 kg	800 kg	800 kg	1500 kg
Altezza piede	700 mm	800 mm	500 – 800 mm	550 – 900 mm	700 mm	600 – 850 mm	700 mm
Regolazione fine	50 mm	50 mm	50 mm	50 mm	20 mm	20 mm	50 mm
Sovrapprezzo per piede	compreso	Alternativamente	97 €	99 €	136 €	163 €	76 €

Altezza di lavoro = altezza del piede + altezza della spalla del tavolo
 Le portate indicate si riferiscono a carico statico. Nota ruote: Non indicate per tavoli con 6 o 8 piedi.

Set



	220610.1	220630.1	220645.1	220511	220740	220410.N	220420.N	220426.N	220430.N
1	4-223100	4x	2x		12x		4x		
2	4-223200	6x	4x	4x	18x	4x	6x	6x	2x
3	4-223300	10x	6x	4x	24x	4x	8x	8x	2x
4	4-223400	12x	8x	8x	30x	8x	10x	10x	2x
5	4-223500	14x	10x	8x	30x	8x	12x	12x	4x

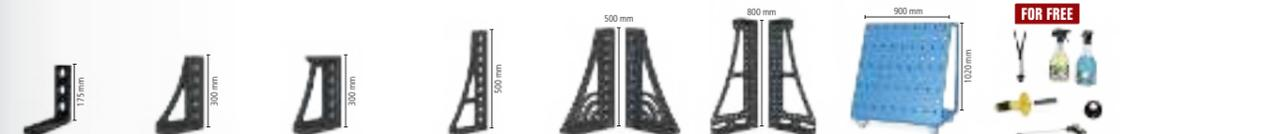
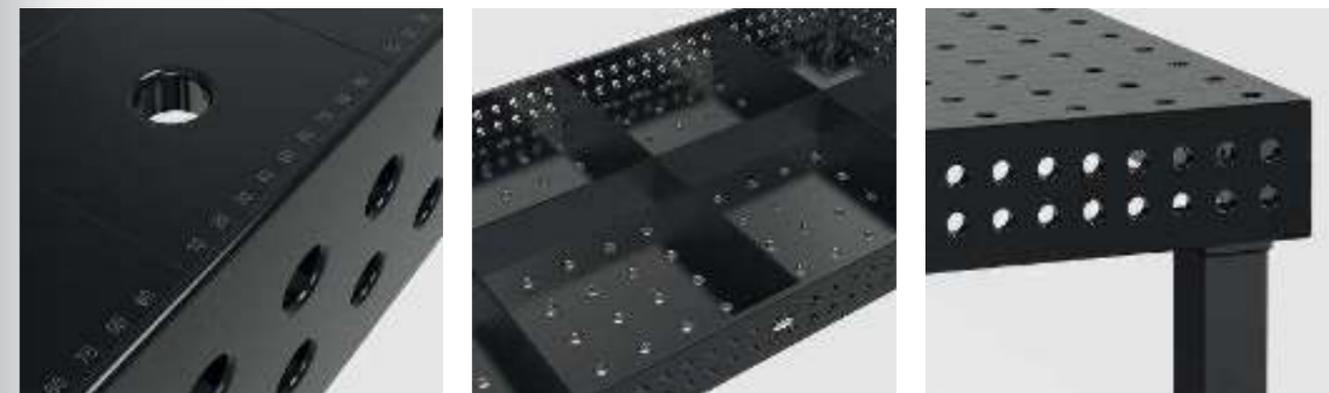

	220110.N	220152.N	220116.N	220162.N	220164+65.N	220144+46.N	220910	223999	
	2x	2x						1x	2.124 € •
	4x	2x						1x	3.692 € •
	6x	2x						1x	4.965 € •
	8x		2x	2x	1x		1x	1x	8.212 € •
	10x		2x	2x	1x	1x	1x	1x	10.449 € •

Professional Extreme 8.7

- Accessori in acciaio X8.7, nitrurazione al plasma con rivestimento BAR
- Spessore materiale ca. 17 – 19 mm
- Diametro fori Ø 22 mm, Fori sulla superficie con griglia diagonale
- Altezza spalla laterale del tavolo 150 mm, Distanza tra i fori sulla spalla del tavolo 50 mm
- Spalla laterale del tavolo in acciaio di alta qualità S355J2+N
- incl. piede standard



Misure del tavolo	Piedi	Peso			
1000 x 1000 mm	4	295 kg	2.911 €	4-220010.XD7	•
1200 x 800 mm	4	291 kg	2.906 €	4-220025.XD7	•
1200 x 1200 mm	4	387 kg	3.758 €	4-220015.XD7	•
1500 x 1000 mm	4	412 kg	3.794 €	4-220035.XD7	•
1500 x 1500 mm	4	573 kg	5.370 €	4-220050.XD7	•
2000 x 1000 mm	4	519 kg	4.799 €	4-220020.XD7	•
2000 x 1200 mm	4	602 kg	5.610 €	4-220060.XD7	•
2000 x 2000 mm	4	929 kg	7.859 €	4-220045.XD7	•
2400 x 1200 mm	6	725 kg	6.215 €	4-220030.XD7	•
3000 x 1500 mm	6	1073 kg	9.073 €	4-220040.XD7	•
4000 x 2000 mm	8	1807 kg	15.085 €	4-220055.XD7	•

Peso = Tavolo + Pallet + Piede modello di base
Carico massimo totale raccomandato con 4 piedi 3000 kg con distribuzione carico uniforme. (Dati solo per equipaggiamento piedi standard)



www.siegmund.com/
F-tableX722

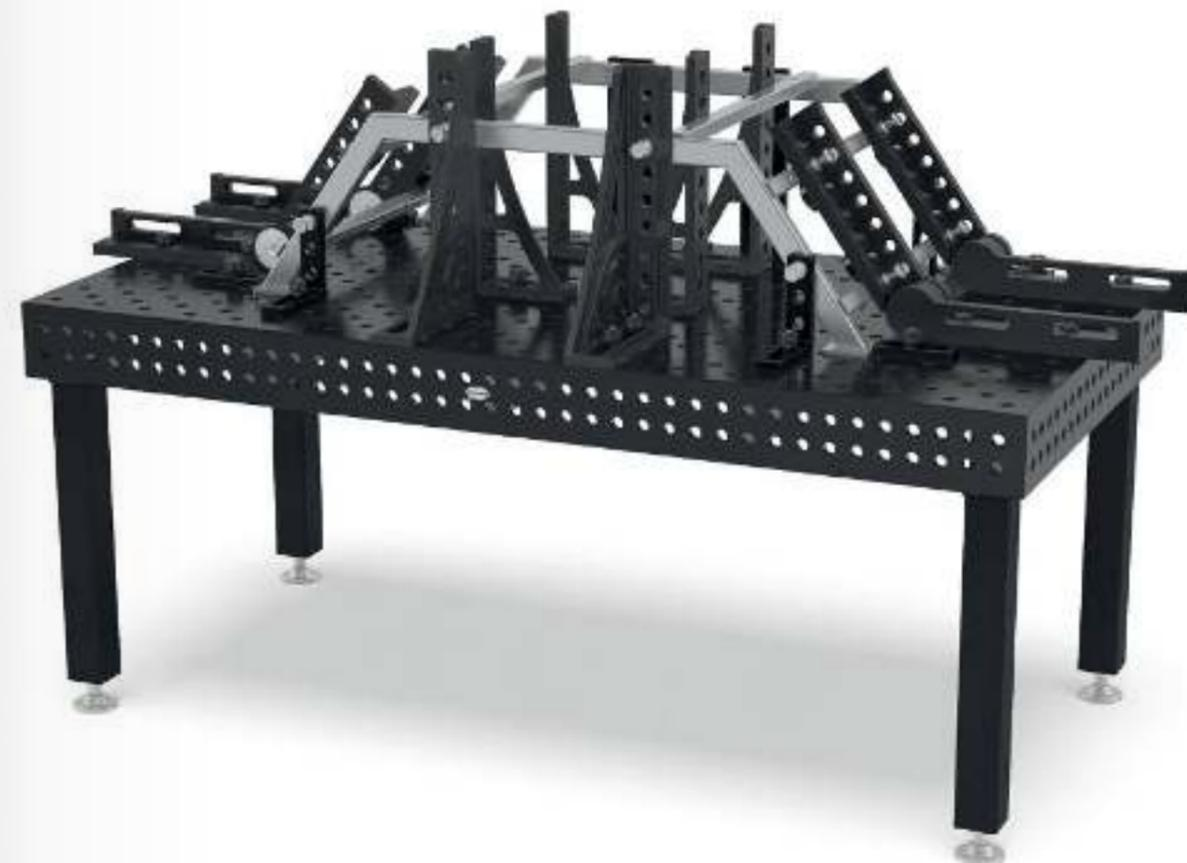

Piedi per tavoli modulari



	Standard	Standard	Altezza regolabile	Altezza regolabile	Ruote con freno	Altezza regolabile, ruote con freno	Ancoraggio al terreno
	220858	220857.X	4-220878.XX	4-220877.XX	4-220866.XX	4-220879.XX	4-220874.XX
Portata per piede	1500 kg	1500 kg	1000 kg	1000 kg	800 kg	800 kg	1500 kg
Altezza piede	700 mm	800 mm	500 – 800 mm	550 – 900 mm	700 mm	600 – 850 mm	700 mm
Regolazione fine	50 mm	50 mm	50 mm	50 mm	20 mm	20 mm	50 mm
Sovrapprezzo per piede	compreso	Alternativamente	97 €	99 €	136 €	163 €	76 €

Altezza di lavoro = altezza del piede + altezza della spalla del tavolo
Le portate indicate si riferiscono a carico statico. Nota ruote: Non indicate per tavoli con 6 o 8 piedi.

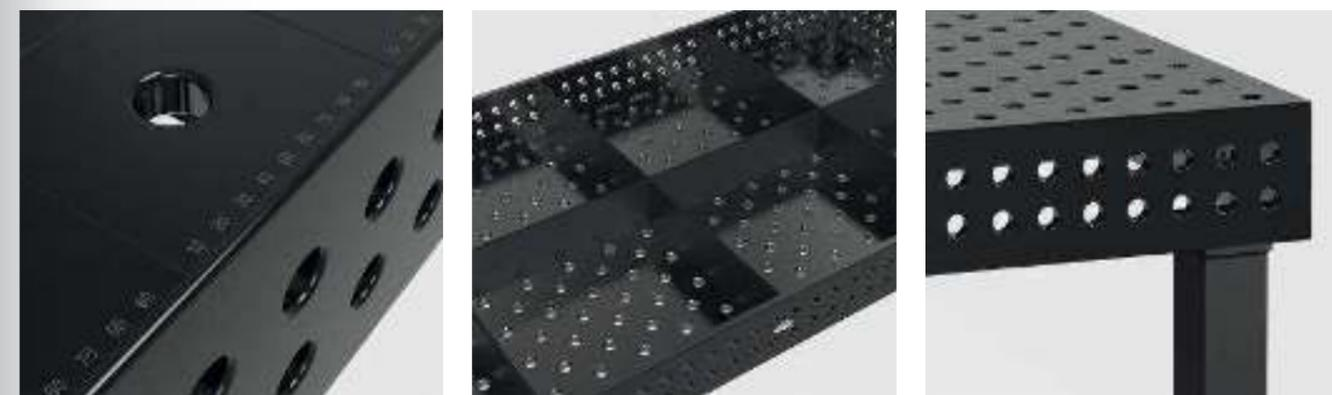

Set

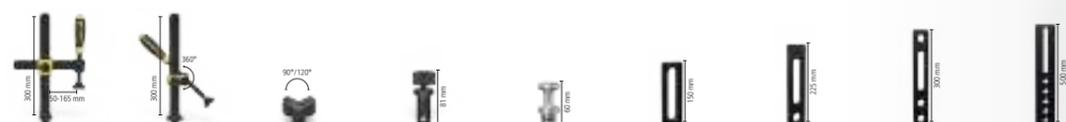

	220610.1	220630.1	220645.1	220511	220740	220410.N	220420.N	220426.N	220430.N
1	4-223100	4x	2x		12x		4x		
2	4-223200	6x	4x	4x	18x	4x	6x	6x	2x
3	4-223300	10x	6x	4x	24x	4x	8x	8x	2x
4	4-223400	12x	8x	8x	30x	8x	10x	10x	2x
5	4-223500	14x	10x	8x	30x	8x	12x	12x	4x

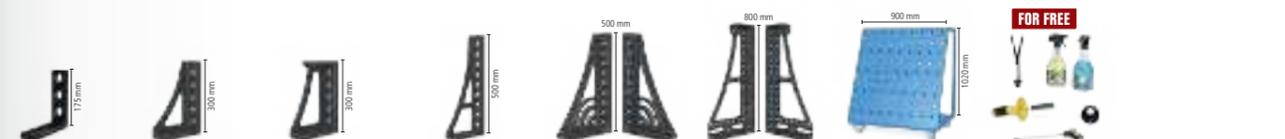

	220110.N	220152.N	220116.N	220162.N	220164+65.N	220144+46.N	220910	223999	
	2x	2x						1x	2.124 € •
	4x	2x						1x	3.692 € •
	6x	2x						1x	4.965 € •
	8x		2x	2x	1x		1x	1x	8.212 € •
	10x		2x	2x	1x	1x	1x	1x	10.449 € •

Professional Extreme 8.7 PLUS

- Accessori in acciaio X8.7, nitrurazione al plasma con rivestimento BAR
- Spessore materiale ca. 17 – 19 mm
- Diametro fori Ø 22 mm, Fori sulla superficie con griglia diagonale
- Altezza spalla laterale del tavolo 250 mm, 4 File di fori sulla spalla del tavolo con passo di 50 mm
- Spalla laterale del tavolo in acciaio di alta qualità S355J2+N
- incl. piede standard



Misure del tavolo	Piedi	Peso			
1200 x 1200 mm	4	459 kg	4.153 €	4-220015.XD7PL	•
1500 x 1000 mm	4	493 kg	4.191 €	4-220035.XD7PL	•
2000 x 1000 mm	4	622 kg	5.304 €	4-220020.XD7PL	•
2400 x 1200 mm	6	849 kg	6.820 €	4-220030.XD7PL	•
3000 x 1500 mm	6	1267 kg	10.445 €	4-220040.XD7PL	•
4000 x 2000 mm	8	2115 kg	16.545 €	4-220055.XD7PL	•

Peso = Tavolo + Pallet + Piede modello di base
 Carico massimo totale raccomandato con 4 piedi 3000 kg con distribuzione carico uniforme. (Dati solo per equipaggiamento piedi standard)
 Tutti i tavoli sono disponibili a richiesta senza nitrurazione al plasma: www.siegmund.com/F-tableX722plus



www.siegmund.com/F-tableX722plus



Piedi per tavoli modulari



	Standard	Standard	Altezza regolabile	Altezza regolabile	Ruote con freno	Altezza regolabile, ruote con freno	Ancoraggio al terreno
	220853.X	220857.X	4-220878.XX	4-220877.XX	4-220860.XX	4-220879.XX	4-220872.XX
Portata per piede	1500 kg	1500 kg	1000 kg	1000 kg	800 kg	800 kg	1500 kg
Altezza piede	600 mm	800 mm	500 – 800 mm	550 – 900 mm	600 mm	600 – 850 mm	600 mm
Regolazione fine	50 mm	50 mm	50 mm	50 mm	20 mm	20 mm	50 mm
Sovrapprezzo per piede	compreso	Alternativamente	97 €	99 €	133 €	163 €	76 €

Altezza di lavoro = altezza del piede + altezza della spalla del tavolo
 Le portate indicate si riferiscono a carico statico. Nota ruote: Non indicate per tavoli con 6 o 8 piedi.



Set

	220610.1	220630.1	220645.1	220511	220740	220410.N	220420.N	220426.N	220430.N
1	4-223100	4x	2x	12x		4x	4x		
2	4-223200	6x	4x	4x	18x	4x	6x	6x	2x
3	4-223300	10x	6x	4x	24x	4x	8x	8x	2x
4	4-223400	12x	8x	8x	30x	8x	10x	10x	2x
5	4-223500	14x	10x	8x	30x	8x	12x	12x	4x

	220110.N	220152.N	220116.N	220162.N	220164+65.N	220144+46.N	220910	223999	
	2x	2x						1x	2.124 € •
	4x	2x						1x	3.692 € •
	6x	2x						1x	4.965 € •
	8x		2x	2x	1x		1x	1x	8.212 € •
	10x		2x	2x	1x	1x	1x	1x	10.449 € •

Piattaforma di sollevamento Siegmund

- con due cilindri di sollevamento
- elevata resilienza
- facile manipolazione
- forbici massicce e rulli in acciaio
- La striscia di contatto protegge contro lo schiacciamento
- Possibilità di installazione sopra pavimento e sottopavimento



Piattaforma elevabile 2010
 per tavolo 2000x1000 mm, Altezza totale quando abbassato: 330 mm, Intervallo di sollevamento: 1100 mm, Tempo di sollevamento a carico: 45~55 secondi, Forza 2,2 kW, Tensione di funzionamento 400 V, Capacità di carico massimo: Telaio base (senza tavolo) 4000 kg, incl. piastre isolanti, Offerta per l'anniversario: vedi pagina 72

16 22 28

	L (a)	B (b)	G	Prezzo offerta speciale
4-HB4020.1	1990 mm	990 mm	470 kg	6.078 € • Invece di 9.356 €

Piattaforma elevabile 2012
 per tavolo 2000x1200 mm, Altezza totale quando abbassato: 330 mm, Intervallo di sollevamento: 1100 mm, Tempo di sollevamento a carico: 45~55 secondi, Forza 2,2 kW, Tensione di funzionamento 400 V, Capacità di carico massimo: Telaio base (senza tavolo) 4000 kg, incl. piastre isolanti

16 22 28

	L (a)	B (b)	G	
4-HB4060.1	1990 mm	1190 mm	490 kg	9.700 € •

Piattaforma elevabile 2412
 per tavolo 2400x1200 mm, Altezza totale quando abbassato: 330 mm, Intervallo di sollevamento: 1100 mm, Tempo di sollevamento a carico: 45~55 secondi, Forza 2,2 kW, Tensione di funzionamento 400 V, Capacità di carico massimo: Telaio base (senza tavolo) 4000 kg, incl. piastre isolanti

16 22 28

	L (a)	B (b)	G	
4-HB4030.1	2390 mm	1190 mm	530 kg	10.366 € •

Piattaforma elevabile 3015
 per tavolo 3000x1500 mm, Altezza totale quando abbassato: 430 mm, Intervallo di sollevamento: 650 mm, Tempo di sollevamento a carico: 35~45 secondi, Forza 2,2 kW, Tensione di funzionamento 400 V, Capacità di carico massimo: Telaio base (senza tavolo) 6000 kg, incl. piastre isolanti

16 22 28

	L (a)	B (b)	G	
4-HB4040.1	2990 mm	1490 mm	865 kg	16.029 € •

Piattaforma elevabile 2010 con banco di saldatura

- incl. tavolo di saldatura 2000x1000 mm e piastre isolanti
- Spessore materiale Pianale ca. 17 – 19 mm
- Dimensioni (L x L): ca. 1990x990 mm
- Peso (senza tavolo) ca. 470 kg
- Altezza totale quando abbassato: 330 mm, Intervallo di sollevamento: 1100 mm
- L'altezza di lavoro è l'altezza totale più il pannello laterale della tavola
- Capacità di carico massimo: Telaio base (senza tavolo) 4000 kg
- Tempo di sollevamento a carico: 45~55 secondi
- Forza 2,2 kW, Tensione di funzionamento 400 V



Dimensioni Superficie di lavoro	Caratteristiche Superficie di lavoro	G	
2000 x 1000 mm	22 750 N (BAR) [Icons]	969 kg	13.126 € 4-HB220020.P •
2000 x 1000 mm	22 XB.7 N (BAR) [Icons]	959 kg	13.795 € 4-HB220020.XD7 •
2000 x 1000 mm	22 XB.7 N (BAR) [Icons]	1065 kg	14.300 € 4-HB220020.XD7PL •

Piattaforma elevabile 2012 con banco di saldatura

- incl. tavolo di saldatura 2000x1200 mm e piastre isolanti
- Spessore materiale Pianale ca. 17 – 19 mm
- Dimensioni (L x L): ca. 1990x1190 mm
- Peso (senza tavolo) ca. 490 kg
- Altezza totale quando abbassato: 330 mm, Intervallo di sollevamento: 1100 mm
- L'altezza di lavoro è l'altezza totale più il pannello laterale della tavola
- Capacità di carico massimo: Telaio base (senza tavolo) 4000 kg
- Tempo di sollevamento a carico: 45~55 secondi
- Forza 2,2 kW, Tensione di funzionamento 400 V



Dimensioni Superficie di lavoro	Caratteristiche Superficie di lavoro	G	
2000 x 1200 mm	22 XB.7 N (BAR) [Icons]	1062 kg	14.949 € 4-HB220060.XD7 •

Piattaforma elevabile 2412 con banco di saldatura

- incl. tavolo di saldatura 2400x1200 mm e piastre isolanti
- Spessore materiale Pianale ca. 17 – 19 mm
- Dimensioni (L x L): ca. 2390x1190 mm
- Peso (senza tavolo) ca. 530 kg
- Altezza totale quando abbassato: 330 mm, Intervallo di sollevamento: 1100 mm
- L'altezza di lavoro è l'altezza totale più il pannello laterale della tavola
- Capacità di carico massimo: Telaio base (senza tavolo) 4000 kg
- Tempo di sollevamento a carico: 45~55 secondi
- Forza 2,2 kW, Tensione di funzionamento 400 V



Dimensioni Superficie di lavoro	Caratteristiche Superficie di lavoro	G	
2400 x 1200 mm	22 750 N (BAR) [Icons]	1225 kg	15.151 € 4-HB220030.P •
2400 x 1200 mm	22 XB.7 N (BAR) [Icons]	1210 kg	16.040 € 4-HB220030.XD7 •
2400 x 1200 mm	22 XB.7 N (BAR) [Icons]	1338 kg	16.645 € 4-HB220030.XD7PL •

Piattaforma elevabile 3015 con banco di saldatura

- incl. tavolo di saldatura 3000x1500 mm e piastre isolanti
- Spessore materiale Pianale ca. 17 – 19 mm
- Dimensioni (L x L): ca. 2990x1490 mm
- Peso (senza tavolo) ca. 865 kg
- Altezza totale quando abbassato: 430 mm, Intervallo di sollevamento: 650 mm
- L'altezza di lavoro è l'altezza totale più il pannello laterale della tavola
- Capacità di carico massimo: Telaio base (senza tavolo) 6000 kg
- Tempo di sollevamento a carico: 34~45 secondi
- Forza 2,2 kW, Tensione di funzionamento 400 V



Dimensioni Superficie di lavoro	Caratteristiche Superficie di lavoro	G	
3000 x 1500 mm	22 750 N (BAR) [Icons]	1917 kg	23.253 € 4-HB220040.P •
3000 x 1500 mm	22 XB.7 N (BAR) [Icons]	1893 kg	24.562 € 4-HB220040.XD7 •
3000 x 1500 mm	22 XB.7 N (BAR) [Icons]	2091 kg	25.933 € 4-HB220040.XD7PL •



Ulteriori informazioni e accessori per questi prodotti sono disponibili online.



www.siegmund.com/
F-h-lift

Tavolo rotante regolabile in altezza Fisso

- Dimensioni (L x L): ca. 785x785 mm
- Peso (senza piastra): ca. 70 kg
- Altezza di lavoro tra 780 mm e 1100 mm
- A causa del pericolo di ribaltamento, raccomandiamo esclusivamente le seguenti dimensioni
- Compatibile solo con piani di lavoro specificati (punti di fissaggio speciali nel piano di lavoro)
- Capacità di carico massimo: Telaio base (senza piastra) 1000 kg



Dimensioni Superficie di lavoro	Caratteristiche Superficie di lavoro	MS (d)	G			
1000 x 1000 mm	22 750 N BAR	18 mm	207 kg	2.696 €	2-DS224024.PD	•
1200 x 1200 mm	22 750 N BAR	18 mm	267 kg	3.172 €	2-DS224034.PD	•
1200 x 800 mm	22 750 N BAR	18 mm	208 kg	2.531 €	2-DS224004.P	•
Ø 1100 mm	22 750 N BAR	18 mm	201 kg	3.030 €	2-DS224211.PD	•

Tavolo rotante regolabile in altezza Mobile

- Dimensioni (L x L): ca. 795x795 mm
- Peso (senza piastra): ca. 70 kg
- Altezza di lavoro tra 780 mm e 1100 mm
- A causa del pericolo di ribaltamento, raccomandiamo esclusivamente le seguenti dimensioni
- Compatibile solo con piani di lavoro specificati (punti di fissaggio speciali nel piano di lavoro)
- Capacità di carico massimo: Telaio base (senza piastra) 1000 kg



Dimensioni Superficie di lavoro	Caratteristiche Superficie di lavoro	MS (d)	G			
1000 x 1000 mm	22 750 N BAR	18 mm	207 kg	2.880 €	2-DM224024.PD	•
1200 x 1200 mm	22 750 N BAR	18 mm	267 kg	3.356 €	2-DM224034.PD	•
1200 x 800 mm	22 750 N BAR	18 mm	208 kg	2.716 €	2-DM224004.P	•
Ø 1100 mm	22 750 N BAR	18 mm	201 kg	3.215 €	2-DM224211.PD	•

Collegamento alla massa magnetica

Massa magnetica con giunto rotante a elevata forza di tenuta su superfici pulite e lisce. Mai più cavi attorcigliati grazie al sistema semplice e veloce. Il collegamento può essere bloccato o cablato. In combinazione con una piastra di adattamento e una vite a testa svasata, è perfettamente adatto come set per tavolo rotante.

Collegamento alla massa magnetica per tavolo rotante

messa a terra semplice e veloce, nessuna torsione del cavo, elevata tenuta su superfici pulite e lisce, contenuto della spedizione: Piastra adattatore e vite svasata



16 22 28

2-00003399

G
0,92 kg**51 €** •

Tavolo elevabile mobile 500 kg

- Dimensioni (L x L): ca. 1115x630 mm
- Peso (senza piastra): ca. 65 kg
- Altezza di lavoro da ca. 700 a 1000 mm
- Compatibile solo con piani di lavoro specificati (punti di fissaggio speciali nel piano di lavoro)
- Capacità di carico massimo: Telaio base (senza piastra) 500 kg



Dimensioni Superficie di lavoro	Caratteristiche Superficie di lavoro	MS (d)	G			
1200 x 800 mm	22 750 N BAR	18 mm	203 kg	3.100 €	2-HT224004.P	•

Tavolo elevabile mobile 1200 kg

- Dimensioni (L x L): ca. 1490x990 mm
- Peso (senza piastra): ca. 210 kg
- Altezza di lavoro da ca. 750 a 1050 mm
- Capacità di carico massimo: Telaio base (senza piastra) 1200 kg



Dimensioni Superficie di lavoro	Caratteristiche Superficie di lavoro	MS (d)	G			
1500 x 1000 mm	22 750 N BAR	18 mm	548 kg	6.634 €	2-HS220035.P	•

Raccomandazioni sul prodotto



Set supplementare, capacità di portata 1700 kg

Secondo cilindro di sollevamento per una portata di 1700 kg (piastra compresa), Compatibile solo con il tavolo elevabile mobile 1200 kg, Fornitura: 1x cilindro di sollevamento, 1x pedale, materiale per montaggio

16 22 28

2-HS009921

G

4 kg

616 € •

Ulteriori informazioni e accessori per questi prodotti sono disponibili online.



www.siegmond.com/
F-rotating



Ulteriori informazioni e accessori per questi prodotti sono disponibili online.



www.siegmond.com/
F-lifting

Siegmond Workstation 1208

- a sinistra e a destra 600 mm di spazio per i cassetti
- incl. Piastra forata 1200x800 mm
- Acciaio di alta qualità S355J2+N, nitrurazione al plasma con rivestimento BAR
- Spessore del materiale 18 mm
- Diametro fori Ø 22 mm
- Fori sulla superficie con griglia 100x100 mm
- Portata massima: piastra base 1000 kg (senza piastra) / Ruote 400 kg (senza piastra)



Siegmond Workstation 1208
contenuto della spedizione: 1x 004002.1 Siegmond Workstation 1208 Telaio base, 1x 224004.P Piastra forata



	L (a)	B (b)	H (c)	G	Prezzo offerta speciale
2-224400	1200 mm	800 mm	850 mm	236 kg	1.820 € •
Invece di 1.850 €					

Siegmond Workstation 1208 compreso Scaffali
contenuto della spedizione: 1x 004002.1 Siegmond Workstation 1208 Telaio base, 1x 224004.P Piastra forata, 1x 224030 Supporto morsetti, 1x 004620 Mensola, 1x 224635 Portaperni e prisma, 1x 004025.1 Parete porta accessori incl. mensola



	L (a)	B (b)	H (c)	G	Prezzo offerta speciale
2-224401	1200 mm	800 mm	850 mm	180 kg	1.996 € •
Invece di 2.036 €					

Siegmond Workstation 1208 mezzo chiuso incl. 3 cassetti
contenuto della spedizione: 1x 004002.1 Siegmond Workstation 1208 Telaio base, 1x 224004.P Piastra forata, 2x 004230 Cassetto 180 mm, 1x 004235 Cassetto 240 mm, 1x 004120 Impostare le pareti laterali



	L (a)	B (b)	H (c)	G	Prezzo offerta speciale
2-224407	1200 mm	800 mm	850 mm	269 kg	2.380 € •
Invece di 2.415 €					

Siegmond Workstation 1208 chiuso incl. 6 cassetti
contenuto della spedizione: 1x 004002.1 Siegmond Workstation 1208 Telaio base, 1x 224004.P Piastra forata, 4x 004230 Cassetto 180 mm, 2x 004235 Cassetto 240 mm, 2x 004120 Impostare le pareti laterali



	L (a)	B (b)	H (c)	G	Prezzo offerta speciale
2-224409	1200 mm	800 mm	850 mm	235 kg	2.939 € •
Invece di 2.982 €					

più imballo / spedizione

Raccomandazioni sul prodotto

Accessori-Set A
2x 220610.1 Morsetto, 6x 220511 Perno, 6x 220410.N Battuta, 1x 220852 Brugola



	G	Prezzo offerta speciale
2-227320	11,20 kg	526 € •
Invece di 808 €		

Siegmond Workstation 1208 – Configurazione

Siegmond Workstation 1208 Telaio base

sinistra / destra: Spazio di 600 mm per i cassetti, incl. istruzioni per il montaggio, Piastre forate disponibili online



16 22 28

	L (a)	B (b)	H (c)	TF	G	
2-004002.1	1030 mm	630 mm	838 mm	1000 kg	32 kg	754 € •

Equipaggiamento con 4 ruote per Workstation 1208

è possibile scegliere tra piedino e rotelle



16 22 28

	TF	G	
2-004100.1	400 kg	5,30 kg	102 € •

Impostare le pareti laterali per Workstation 1208

Moduli per la chiusura dei fianchi e del retro, con serratura, 1x set pareti laterali, per ogni lato, Compatibile con: Cassetti 004220, 004225, 004230, 004235, compatibile con il modello Workstation a partire dal 11.09.2023



16 22 28

	L (a)	B (b)	H (c)	G	
2-004120	513 mm	604 mm	607 mm	11 kg	226 € •

Cassetto con binario e fissaggio a clip per Workstation 0806 / 1208

verniciato a polvere, integrazione possibile in qualsiasi momento, per Workstation 0806 / 1208 senza pareti laterali, staffa necessaria se non ci sono pareti



16 22 28

	L (a)	B (b)	H (c)	TF	G	
2-004220.WS	590 mm	400 mm	60 mm	50 kg	7,50 kg	113 € •
2-004225.WS	590 mm	400 mm	120 mm	50 kg	9 kg	127 € •
2-004230.WS	590 mm	400 mm	180 mm	50 kg	9,50 kg	142 € •
2-004235.WS	590 mm	400 mm	240 mm	50 kg	10 kg	156 € •

Parete porta accessori incl. mensola per Workstation 0806 / 1208

verniciato a polvere, posizionabile su entrambi i lati



16 22 28

	TF	G	
2-004025.1	30 kg	6,50 kg	126 € •

Mensola per Workstation 0806 / 1208 / 1212

verniciato a polvere, posizionabile su entrambi i lati



16 22 28

	L (a)	B (b)	H (c)	TF	G	
2-004620	482 mm	144 mm	40 mm	10 kg	1,65 kg	20 € •

Portaperni e prisma per Workstation 0806 / 1208 / 1212

verniciato a polvere, posizionabile su entrambi i lati



22

	L (a)	B (b)	H (c)	G	
2-224635	482 mm	20 mm	99 mm	0,80 kg	21 € •

Supporto morsetti per Workstation 1208

verniciato a polvere, posizionabile su entrambi i lati



22

	L (a)	B (b)	H (c)	G	
2-224030	580 mm	46 mm	39 mm	0,84 kg	20 € •



Ulteriori informazioni e accessori per questi prodotti sono disponibili online.



www.siegmond.com/
F-workstation

Siegmond Workstation 1212

- a sinistra e a destra 600 mm di spazio per i cassetti
- incl. Piastra forata 1200x1200 mm
- Acciaio di alta qualità S355J2+N, nitrurazione al plasma con rivestimento BAR
- Spessore del materiale 18 mm
- Diametro fori Ø 22 mm
- Fori sulla superficie con griglia 100x100 mm
- Portata massima: piastra base 1000 kg (senza piastra) / Ruote 400 kg (senza piastra)



Siegmond Workstation 1212
contenuto della spedizione: 1x 004602 Siegmond Workstation 1212 Telaio base, 1x 224034.P Piastra forata



	L (a)	B (b)	H (c)	G	Prezzo offerta speciale
2-224600	1200 mm	1200 mm	850 mm	248 kg	2.265 € •
Invece di 2.291 €					

Siegmond Workstation 1212 compreso Scaffali
contenuto della spedizione: 1x 004602 Siegmond Workstation 1212 Telaio base, 1x 224034.P Piastra forata, 1x 224630 Supporto morsetti, 1x 004620 Mensola, 1x 224635 Portaperni e prisma, 1x 004625 Parete porta accessori incl. mensola



	L (a)	B (b)	H (c)	G	Prezzo offerta speciale
2-224601	1200 mm	1200 mm	850 mm	261 kg	2.452 € •
Invece di 2.491 €					

Siegmond Workstation 1212 mezzo chiuso incl. 3 cassetti
contenuto della spedizione: 1x 004602 Siegmond Workstation 1212 Telaio base, 1x 224034.P Piastra forata, 2x 004230 Cassetto 180 mm, 1x 004235 Cassetto 240 mm, 1x 004720 Impostare le pareti laterali



	L (a)	B (b)	H (c)	G	Prezzo offerta speciale
2-224607	1200 mm	1200 mm	850 mm	282 kg	2.833 € •
Invece di 2.867 €					

Siegmond Workstation 1212 chiuso incl. 6 cassetti
contenuto della spedizione: 1x 004602 Siegmond Workstation 1212 Telaio base, 1x 224034.P Piastra forata, 4x 004230 Cassetto 180 mm, 2x 004235 Cassetto 240 mm, 2x 004720 Impostare le pareti laterali



	L (a)	B (b)	H (c)	G	Prezzo offerta speciale
2-224609	1200 mm	1200 mm	850 mm	316 kg	3.402 € •
Invece di 3.443 €					

più imballo / spedizione

Raccomandazioni sul prodotto

Accessori-Set B
4x 220610.1 Morsetto, 8x 220511 Perno, 6x 220410.N Battuta, 2x 220110.N Squadra, 1x 220852 Brugola, 1x 224320 Morsa compreso Set di copri-ganasce per morsa



22

	G	Prezzo offerta speciale
2-227340.1	39,60 kg	1.238 € •
Invece di 1.872 €		

Accessori-Set C
6x 220610.1 Morsetto, 10x 220511 Perno, 4x 220410.N Battuta, 4x 220420.N Battuta, 2x 220110.N Squadra, 2x 220152.N Squadra, 1x 220852 Brugola, 1x 224320 Morsa compreso Set di copri-ganasce per morsa



22

	G	Prezzo offerta speciale
2-227360	60,20 kg	1.653 € •
Invece di 2.361 €		

Siegmond Workstation 1212 – Configurazione

Siegmond Workstation 1212 Telaio base

sinistra / destra: Spazio di 600 mm per i cassetti, incl. istruzioni per il montaggio, Piastre forate disponibili online



16 22 28

	L (a)	B (b)	H (c)	TF	G	
2-004602	1030 mm	1030 mm	838 mm	1000 kg	43,80 kg	768 € •

Equipaggiamento con 4 ruote per Workstation 1212

è possibile scegliere tra piedino e rotelle



16 22 28

	TF	G	
2-004700	400 kg	4,30 kg	112 € •

Impostare le pareti laterali per Workstation 1212

Moduli per la chiusura dei fianchi e del retro, con serratura, 1x set pareti laterali, per ogni lato, Compatibile con: Cassetti 004220, 004225, 004230, 004235

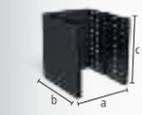

16 22 28

	L (a)	B (b)	H (c)	G	
2-004720	513 mm	590 mm	607 mm	12,50 kg	236 € •

Cassetto con binario e fissaggio a clip per Workstation 1212

verniciato a polvere, integrazione possibile in qualsiasi momento, per Workstation 1212 senza pareti laterali, staffa necessaria se non ci sono pareti



16 22 28

	L (a)	B (b)	H (c)	TF	G	
2-004820.WS	590 mm	400 mm	60 mm	50 kg	8 kg	120 € •
2-004825.WS	590 mm	400 mm	120 mm	50 kg	9,50 kg	134 € •
2-004830.WS	590 mm	400 mm	180 mm	50 kg	10 kg	149 € •
2-004835.WS	590 mm	400 mm	240 mm	50 kg	10,50 kg	163 € •

Parete porta accessori incl. mensola per Workstation 1212

verniciato a polvere, posizionabile su entrambi i lati



16 22 28

	TF	G	
2-004625	30 kg	8,80 kg	133 € •

Mensola per Workstation 0806 / 1208 / 1212

verniciato a polvere, posizionabile su entrambi i lati



16 22 28

	L (a)	B (b)	H (c)	TF	G	
2-004620	482 mm	144 mm	40 mm	10 kg	1,65 kg	20 € •

Portaperni e prisma per Workstation 0806 / 1208 / 1212

verniciato a polvere, posizionabile su entrambi i lati



22

	L (a)	B (b)	H (c)	G	
2-224635	482 mm	20 mm	99 mm	0,80 kg	21 € •

Supporto morsetti per Workstation 1212

verniciato a polvere, posizionabile su entrambi i lati



22

	L (a)	B (b)	H (c)	G	
2-224630	580 mm	46 mm	39 mm	1,50 kg	27 € •

Tavolo ottagonale 150

fissaggio tramite piastra adattatrice (non inclusa nella fornitura), Piastra adattatore disponibile su richiesta ad un costo aggiuntivo, Sconto: da 2 pezzi: 5%, da 5 pezzi: 10%



	L (a)	B (b)	H (c)	MS (d)	Ø	G	
2-920822.P	331 mm	800 mm	150 mm	18 mm	866 mm	210 kg	6.727 € ○
2-921022.P	414 mm	1000 mm	150 mm	18 mm	1082 mm	276 kg	7.716 € ○
2-921222.P	497 mm	1200 mm	150 mm	18 mm	1299 mm	368 kg	11.476 € ○
2-921422.P	580 mm	1400 mm	150 mm	18 mm	1515 mm	477 kg	12.465 € ○
2-921522.P	621 mm	1500 mm	150 mm	18 mm	1624 mm	525 kg	13.453 € ○
2-921622.P	663 mm	1600 mm	150 mm	18 mm	1732 mm	604 kg	14.443 € ○
2-921722.P	704 mm	1700 mm	150 mm	18 mm	1840 mm	655 kg	15.673 € ○
2-921822.P	746 mm	1800 mm	150 mm	18 mm	1948 mm	710 kg	15.433 € ○

Piastra ottagonale

fissaggio attraverso fori mediante bussole di supporto (220500), Filetto M8 laterale, Sconto: da 2 pezzi: 5%, da 5 pezzi: 10%



	L (a)	B (b)	H (c)	MS (d)	Ø	G	
2-930600.P	249 mm	600 mm	18 mm	18 mm	650 mm	79 kg	3.165 € ○
2-930800.P	331 mm	800 mm	18 mm	18 mm	866 mm	112 kg	3.955 € ○
2-931000.P	414 mm	1000 mm	18 mm	18 mm	1083 mm	155 kg	4.748 € ○
2-931200.P	497 mm	1200 mm	18 mm	18 mm	1299 mm	220 kg	5.985 € ○
2-931400.P	580 mm	1400 mm	18 mm	18 mm	1516 mm	305 kg	7.529 € ○
2-931500.P	621 mm	1500 mm	18 mm	18 mm	1636 mm	339 kg	7.981 € ○

Peso = Piastra ottagonale + Pallet
Il peso può variare in base a specifici adattamenti del cliente.
Ulteriori misure di tavoli sono disponibili su richiesta.
Le piastre di appoggio o le piastre di adattamento non sono incluse nella fornitura dei tavoli ottagonali.

Piastra adattatore disponibile su richiesta ad un costo aggiuntivo

Per unire la piastra ottagonale con parte laterale ad un posizionatore e' necessaria una placca adattatore. Per ulteriori cambi fabbrichiamo la placca adattatore con speciale disegno foro di unione a seconda della vostra richiesta.

Prezzo per l'adattamento della placca

per tavoli ottagonali con spalle laterali

16 22 28

0-940000

935 € ○

Supplemento per personalizzazione foratura

per piastre ottagonali

16 22 28

0-940000.1

695 € ○



Ulteriori informazioni e accessori per questi prodotti sono disponibili online.



[www.siegmund.com/
F-octagonal22](http://www.siegmund.com/F-octagonal22)



Sistema di bloccaggio Zero point meccanico nitrurato

Modulo di serraggio per bloccaggio manuale, azionamento con chiave fissa SW 50



	HK	H (c)	Ø	G	
2-ZP0010	2 kN	45 mm	58 mm	0,54 kg	67 € •

Sistema di bloccaggio Zero point pneumatico nitrurato

modulo pneumatico di bloccaggio, allentamento del perno di bloccaggio con aria compressa (ca. 7,5 bar), incl. vite banjo universale ZP0021



	HK	H (c)	Ø	G	
2-ZP0020	2 kN	45 mm	125 mm	3,39 kg	353 € •

Bullone di copertura Poliammide

per proteggere i moduli di bloccaggio inutilizzati



	H (c)	Ø	G	
2-ZP0022	29 mm	35 mm	0,02 kg	16 € •

Vite universale a banjo nitrurato

per il fissaggio del modulo di bloccaggio pneumatico



	H (c)	Ø	G	
2-ZP0021	55 mm	36 mm	0,15 kg	34 € •

Perno di bloccaggio nitrurato

per il collegamento della piastra forata con il modulo di bloccaggio



	H (c)	Ø	G	
2-ZP2800	40 mm	45 mm	0,25 kg	31 € •

Boccola di centraggio nitrurato

per il collegamento di perni di fissaggio con piastra forata, centraggio su due assi, incl. materiale di fissaggio



	H (c)	Ø	G	
2-ZP2201	16 mm	25 mm	0,04 kg	16 € •

Boccola di fissaggio nitrurato

per il collegamento di perni di fissaggio con piastra forata, funzione di bloccaggio e tenuta, nessun centraggio, incl. materiale di fissaggio



	H (c)	Ø	G	
2-ZP2202	16 mm	25 mm	0,04 kg	16 € •

Boccola compensatrice nitrurato

per il collegamento di perni di fissaggio con piastra forata, centraggio su un asse, incl. materiale di fissaggio



	H (c)	Ø	G	
2-ZP2203	16 mm	25 mm	0,04 kg	20 € •

Raccomandazioni sul prodotto**Set di partenza Sistema di bloccaggio Zero point meccanico**

Incluso nel set: 4x ZP0010, 4x ZP2800, 1x ZP2201, 2x ZP2202, 1x ZP2203, incl. materiale di fissaggio



	G	Prezzo offerta speciale
4-ZP2210	3,32 kg	426 € •
		Invece di 462 €

**Set di partenza Sistema di bloccaggio Zero point pneumatico**

Incluso nel set: 4x ZP0020, 4x ZP2800, 1x ZP2201, 2x ZP2202, 1x ZP2203, incl. materiale di fissaggio



	G	Prezzo offerta speciale
4-ZP2220	14,72 kg	1.489 € •
		Invece di 1.606 €

Piastra forata S355J2+N 1200x800x18 Nitrurato al plasma

Acciaio S355J2+N + Nitrurazione al plasma



	L (a)	B (b)	MS (d)	G	
2-224004.P	1200 mm	800 mm	18 mm	138 kg	1.062 € •

Piastra forata S355J2+N 1200x1200x18 Nitrurato al plasma

Acciaio S355J2+N + Nitrurazione al plasma



	L (a)	B (b)	MS (d)	G	
2-224034.P	1200 mm	1200 mm	18 mm	204 kg	1.480 € •

Altre piastre forate online:
www.siegmond.com/F-plates**Ulteriori informazioni e accessori per questi prodotti sono disponibili online.**www.siegmond.com/
F-zero-point

Profilo in alluminio 100 T

3 cave a T su ogni lato, per dadi quadrati M8, distanza delle cave a T 20 mm, per il collegamento di base e piastra di copertura, profilo in alluminio 2000 mm per taglio a misura, Altezza minima per il taglio: System 16: 45 mm, System 22: 35 mm, System 28: 40 mm

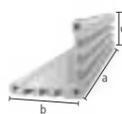

	L (a)	B (b)	H (c)	G	
2-CS000172.1	76 mm	100 mm	100 mm	0,34 kg	17 € •
2-CS000172.2	101 mm	100 mm	100 mm	0,45 kg	20 € •
2-CS000172.3	126 mm	100 mm	100 mm	0,56 kg	23 € •
2-CS000172.4	151 mm	100 mm	100 mm	0,66 kg	24 € •
2-CS000172.5	176 mm	100 mm	100 mm	0,77 kg	29 € •
2-CS000172.6	201 mm	100 mm	100 mm	0,88 kg	31 € •
2-CS000172.7	226 mm	100 mm	100 mm	0,99 kg	33 € •
2-CS000172.8	251 mm	100 mm	100 mm	1,10 kg	36 € •
2-CS000172.9	276 mm	100 mm	100 mm	1,21 kg	40 € •
2-CS000176	500 mm	100 mm	100 mm	2,19 kg	64 € •
2-CS000172	2000 mm	100 mm	100 mm	8,74 kg	215 € •

Piastra di copertura 100 nitrurato

fori filettati M8 per il fissaggio di morsetti a cambio rapido, fissaggio al profilo con viti autofilettanti, sistema 16 con foro al centro



	L (a)	B (b)	MS (d)	G	
2-CS000181	100 mm	100 mm	12 mm	0,71 kg	41 € •

Piastra di base 170 radiale nitrurato

posizionabile radialmente, per fissaggio su profili in alluminio con vite autofilettante, per interasse fori 50 mm / 100 mm, rotazione continua di 90°



	L (a)	B (b)	MS (d)	G	
2-CS220192	170 mm	170 mm	18 mm	2,59 kg	76 € •

Piastra di base 170 lineare nitrurato

posizionabile linearmente, per fissaggio su profili in alluminio con vite autofilettante, mobilità continua



	L (a)	B (b)	MS (d)	G		
2-CS220193	sinistra	170 mm	170 mm	18 mm	2,81 kg	86 € •
2-CS220194	destra	170 mm	170 mm	18 mm	2,81 kg	86 € •

Piastra di adattamento con schema di foratura per sistemi di bloccaggio rapido nitrurato

fissaggio con perno a testa svasata 160528, consente il posizionamento libero dei morsetti a cambio rapido, per sistemi di bloccaggio rapido (Griglia di foratura 40x20 mm / 40x40 mm / 40 mm)

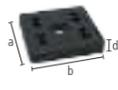

	L (a)	B (b)	MS (d)	G	
2-CS000183	70 mm	70 mm	12 mm	0,41 kg	26 € •

Piastra di adattamento senza foratura per sistemi di bloccaggio rapido nitrurato

fissaggio con perno a testa svasata 160528, adattatore per morsetti a cambio rapido di altri costruttori, la foratura può essere aggiunta dal cliente



	L (a)	B (b)	MS (d)	G	
2-CS000184	70 mm	70 mm	12 mm	0,44 kg	19 € •

Set Piastra distanziatrice 5 mm pacco da 5 Acciaio inox

5 pezzi, come compensazione dell'altezza quando si utilizzano morsetti a cambio rapido, per sistemi di bloccaggio rapido (Griglia di foratura 40x20 mm / 40x40 mm / 40 mm)



	L (a)	B (b)	MS (d)	G	
2-CS000185.Set	59 mm	59 mm	5 mm	0,60 kg	26 € •

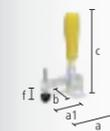

Morsetto verticale 1800 / 2200

Senza adattatore, CS009082: Griglia di foratura 40x20 mm / angolo di apertura 110°, CS009084: Griglia di foratura 40x40 mm / angolo di apertura 105°



	SP	L (a)	L (a1)	B (b)	H (c)	VB (f)	G		
2-CS009082	1800	1,80 kN	104 mm	68 mm	56 mm	190 mm	30 mm	0,43 kg	43 € •
2-CS009084	2200	2,20 kN	151 mm	95 mm	58 mm	220 mm	41 mm	0,70 kg	47 € •



Morsetto orizzontale 1800 / 3000

Senza adattatore, CS009092: Griglia di foratura 40x20 mm, CS009094: Griglia di foratura 40x40 mm, con meno interferenza rispetto ai morsetti verticali, angolo di apertura 90°



	SP	L (a)	L (a1)	B (b)	B (b1)	VB (f)	G		
2-CS009092	1800	1,80 kN	245 mm	85 mm	56 mm	45 mm	35 mm	0,43 kg	40 € •
2-CS009094	3000	3 kN	295 mm	110 mm	58 mm	65 mm	40 mm	0,73 kg	50 € •



Sistema di bloccaggio a biella 2500 / 4000

Senza adattatore, Griglia di foratura 40 mm



	SP	L (a)	L (a1)	G		
2-CS009083	2500	2,50 kN	120 mm	57 mm	0,51 kg	59 € •
2-CS009093	4000	4 kN	180 mm	93 mm	1 kg	83 € •





Adattatore con fori Ø 70 eccentrico brunito

per sistemi di bloccaggio rapido (Griglia di foratura 40x20 mm / 40x40 mm / 40 mm), per foro sistema 22 mm



	H (d)	MS (d)	Ø	G	
2-CS220715.4	25 mm	15 mm	70 mm	0,46 kg	31 € •

Bussola di serraggio per filettatura M8 incl. vite 16 mm brunito

per il fissaggio di componenti Siegmund ai fori filettati



	H (d)	Ø	G	
2-220546.1	21 mm	31 mm	0,05 kg	17 € •

Set Viti autofilettanti M8x25 pacco da 50

50 pezzi, per fissaggio piastre di base o di copertura su profilo in alluminio



	G	
2-CS009001	1 kg	11 € •

Set Viti M8x12 pacco da 50

50 pezzi, per il fissaggio di morsetti a cambio rapido e dime (spessore materiale 5-6 mm) nella cava



	G	
2-CS009002	0,60 kg	11 € •

Set Viti M8x16 pacco da 50

50 pezzi, per il fissaggio di morsetti a cambio rapido su piastre di copertura



	G	
2-CS009003	0,65 kg	11 € •

Set Dadi quadrati M8 pacco da 50

50 pezzi, Blocchi scorrevoli per profili in alluminio con cava a T



	G	
2-CS009004	0,35 kg	4 € •

Raccomandazioni sul prodotto



Set di partenza 22

contenuto della spedizione: 4x CS000176, 4x CS000181, 4x CS220192, 1x CS009001, 1x CS009002, 1x CS009003, 1x CS009004



	G	Prezzo offerta speciale
4-CS220001.1	25,42 kg	709 € •

Invece di 764 €



Morsetto verticale 1800 con adattatore

Adattatore CS220715.4, per foro sistema 22 mm



	SP	G	Prezzo offerta speciale
4-CS220790	1,80 kN	0,89 kg	69 € •

Invece di 74 €



Morsetto verticale 2200 con adattatore

Adattatore CS220715.4, per foro sistema 22 mm



	SP	G	Prezzo offerta speciale
4-CS220791	2,20 kN	1,16 kg	74 € •

Invece di 79 €



Morsetto orizzontale 1800 con adattatore

Adattatore CS220715.4, per foro sistema 22 mm



	SP	G	Prezzo offerta speciale
4-CS220794	1,80 kN	0,89 kg	66 € •

Invece di 70 €



Morsetto orizzontale 3000 con adattatore

Adattatore CS220715.4, per foro sistema 22 mm



	SP	G	Prezzo offerta speciale
4-CS220795	3 kN	1,19 kg	76 € •

Invece di 80 €



Sistema di bloccaggio a biella 2500 con adattatore

Adattatore CS220715.4, per foro sistema 22 mm



	SP	G	Prezzo offerta speciale
4-CS220792	2,50 kN	0,97 kg	84 € •

Invece di 90 €



Sistema di bloccaggio a biella 4000 con adattatore

Adattatore CS220715.4, per foro sistema 22 mm



	SP	G	Prezzo offerta speciale
4-CS220793	4 kN	1,46 kg	106 € •

Invece di 113 €

Piastra forata S355J2+N 1200x800x18 Nitruato al plasma

Acciaio S355J2+N + Nitruazione al plasma



	L (a)	B (b)	MS (d)	G	
2-224004.P	1200 mm	800 mm	18 mm	138 kg	1.062 € •

Altre piastre forate online:
www.siegmund.com/F-plates



Ulteriori informazioni e accessori per questi prodotti sono disponibili online.



www.siegmund.com/
F-clampingsystem

Distanziale eccentrico Ø 60 con filettatura M10 nitrurato
per messa a terra, costante torsione



	MS (d)	Ø	G	
2-220402.N	18 mm	60 mm	0,33 kg	31 € •

Distanziale eccentrico Ø 100 nitrurato
utilizzabile anche come appoggio, costante torsione



	MS (d)	Ø	G	
2-220403.N	18 mm	100 mm	1,04 kg	33 € •



Ulteriori informazioni e accessori per questi prodotti sono disponibili online.



www.siegmund.com/
F-stop22



Battuta universale 150 L nitrurato
asola



	L (a)	B (b)	VB (f)	MS (d)	G	
2-220410.N	150 mm	50 mm	100 mm	18 mm	0,67 kg	44 € •

Battuta universale 225 L nitrurato
combinazione di foro e asola, abbinabile a prismi e adattatori



	L (a)	B (b)	VB (f)	MS (d)	G	
2-220420.N	225 mm	50 mm	100 mm	18 mm	1,14 kg	69 € •

Battuta universale 300 nitrurato
combinazione di foro e asola



	L (a)	B (b)	VB (f)	MS (d)	G	
2-220426.N	300 mm	50 mm	100 mm	18 mm	1,54 kg	77 € •

Battuta universale 500 S nitrurato
combinazione di foro e asola



	L (a)	B (b)	VB (f)	MS (d)	G	
2-220430.N	500 mm	100 mm	200 mm	18 mm	6,01 kg	110 € •

Squadra di battuta e fissaggio 175 L nitrurato

combinazione di foro e asola



	L (a)	B (b)	H (c)	MS (d)	G	
2-220110.N	175 mm	50 mm	175 mm	18 mm	1,65 kg	103 € •

Squadra di battuta e fissaggio 175 VL nitrurato

con fori, senza asola

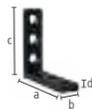

	L (a)	B (b)	H (c)	MS (d)	G	
2-220113.N	175 mm	50 mm	175 mm	18 mm	1,96 kg	92 € •

Squadra di battuta e fissaggio 175 WL nitrurato

asola, flessibile in ogni direzione



	L (a)	B (b)	H (c)	MS (d)	G	
2-220111.N	175 mm	50 mm	175 mm	18 mm	1,57 kg	103 € •

Squadra di battuta e fissaggio 300 G / 500 G nitrurato

utilizzabile come prolunga per tavolo, materiale: GGG40

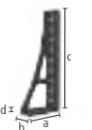

	L (a)	B (b)	H (c)	MS (d)	G		
2-220152.N	sinistra	200 mm	75 mm	300 mm	20 mm	5,70 kg	143 € •
2-220162.N	sinistra	193 mm	75 mm	500 mm	20 mm	7,80 kg	187 € •

Squadra di battuta e fissaggio 300x195 nitrurato



	L (a)	B (b)	H (c)	MS (d)	G	
2-220116.N	195 mm	75 mm	300 mm	20 mm	6,74 kg	122 € •



Squadra di battuta e fissaggio 300 GK nitrurato

utilizzabile come prolunga per tavolo, per pezzi pesanti, materiale: GGG40, consigliato l'ordine a coppia



	L (a)	B (b)	H (c)	MS (d)	G		
2-220124.N	sinistra	280 mm	95 mm	300 mm	20 mm	11,50 kg	253 € •
2-220126.N	destra	280 mm	95 mm	300 mm	20 mm	11,50 kg	253 € •

Squadra di battuta e fissaggio 500 G con angolo di rotazione nitrurato

utilizzabile come prolunga per tavolo, materiale: GGG40, consigliato l'ordine a coppia



	L (a)	B (b)	H (c)	MS (d)	G		
2-220164.N	sinistra	276 mm	95 mm	500 mm	20 mm	11,60 kg	273 € •
2-220165.N	destra	276 mm	95 mm	500 mm	20 mm	11,60 kg	273 € •

Squadra di battuta e fissaggio 600 GK / 800 GK nitrurato

utilizzabile come prolunga per tavolo, per pezzi pesanti, materiale: GGG40, consigliato l'ordine a coppia

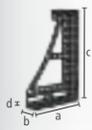

	L (a)	B (b)	H (c)	MS (d)	G		
2-220134.N	sinistra	373 mm	95 mm	600 mm	20 mm	21,80 kg	392 € •
2-220136.N	destra	373 mm	95 mm	600 mm	20 mm	21,80 kg	392 € •
2-220144.N	sinistra	373 mm	95 mm	800 mm	20 mm	25,80 kg	558 € •
2-220146.N	destra	373 mm	95 mm	800 mm	20 mm	25,80 kg	558 € •

Raccordo ad angolo standard ghisa nitrurato

prolunga diagonale con angolo di 45°, materiale: GGG40



	L (a)	B (b)	H (c)	G	
2-220190.N	200 mm	150 mm	115 mm	10 kg	326 € •

Squadra idromeccanica di serraggio universale brunito

regolazione continua da 0° a 225°, chiave esagonale 14 (280854) non inclusa



	SL (e)	G	
2-220171	475 mm	23 kg	798 € •

Squadra ad U 200x150 Nitrurato al plasma

per collegare tavoli (con bullone di collegamento 220560.N), come prolunga del tavolo e sovrastruttura verticale, da 500 mm con fori di fissaggio per piedi, oltre i 1000 mm è richiesto il supporto tramite un piede



	L (a)	B (b)	H (c)	MS (d)	G	
2-220350.P	200 mm	200 mm	150 mm	18 mm	19 kg	508 € •
2-220360.P	500 mm	200 mm	150 mm	18 mm	43 kg	676 € •
2-220370.P	1000 mm	200 mm	150 mm	18 mm	75 kg	1.107 € •
2-220380.P	1500 mm	200 mm	150 mm	18 mm	107 kg	1.489 € •
2-220390.P	2000 mm	200 mm	150 mm	18 mm	141 kg	1.910 € •



Ulteriori informazioni e accessori per questi prodotti sono disponibili online.



www.siegmund.com/
F-square22

Staffa profilo in alluminio 200x36 mm (scala 50 mm)

Versione con griglia completa con molte opzioni di serraggio, Richiede perno di serraggio senza cave tripla, come estensione del tavolo o superficie di serraggio verticale, oltre i 1000 mm è richiesto il supporto tramite un piede (Boccola di riduzione 000542 richiesta)

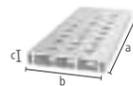

	L (a)	B (b)	H (c)	G	
4-AR22014050.V	500 mm	200 mm	36 mm	2,57 kg	61 € •
4-AR22014080.V	800 mm	200 mm	36 mm	4,09 kg	92 € •
4-AR22014100.V	1000 mm	200 mm	36 mm	5,30 kg	109 € •
4-AR22014120.V	1200 mm	200 mm	36 mm	6,11 kg	132 € •
4-AR22014150.V	1500 mm	200 mm	36 mm	7,62 kg	174 € •
4-AR22014200.V	2000 mm	200 mm	36 mm	10,14 kg	217 € •

Staffa profilo in alluminio 200x36 mm (scala 50 mm con asola)

Possibilità di serraggio variabile anche ad angolo, Richiede perno di serraggio senza cave tripla, come estensione del tavolo o superficie di serraggio verticale, oltre i 1000 mm è richiesto il supporto tramite un piede (Boccola di riduzione 000542 richiesta)



	L (a)	B (b)	H (c)	G	
4-AR22014050.VL	500 mm	200 mm	36 mm	2,53 kg	69 € •
4-AR22014080.VL	800 mm	200 mm	36 mm	4 kg	106 € •
4-AR22014100.VL	1000 mm	200 mm	36 mm	4,99 kg	123 € •
4-AR22014120.VL	1200 mm	200 mm	36 mm	5,97 kg	152 € •
4-AR22014150.VL	1500 mm	200 mm	36 mm	7,47 kg	197 € •
4-AR22014200.VL	2000 mm	200 mm	36 mm	9,93 kg	247 € •

Profilo in alluminio a U 200x150 mm (scala 50 mm)

Versione con griglia completa con molte opzioni di serraggio, Richiede perno di serraggio doppio senza cava, come estensione del tavolo o superficie di serraggio verticale, oltre i 1000 mm è richiesto il supporto tramite un piede, Tolleranza di planarità < 0,9 mm / 1000 mm

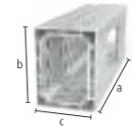

	L (a)	B (b)	H (c)	G	
4-AR22024050.V	500 mm	200 mm	150 mm	5,70 kg	153 € •
4-AR22024080.V	800 mm	200 mm	150 mm	8,90 kg	239 € •
4-AR22024100.V	1000 mm	200 mm	150 mm	11,30 kg	297 € •
4-AR22024120.V	1200 mm	200 mm	150 mm	13,50 kg	353 € •
4-AR22024150.V	1500 mm	200 mm	150 mm	16,80 kg	442 € •
4-AR22024200.V	2000 mm	200 mm	150 mm	22,40 kg	585 € •

Profilo in alluminio a U 200x150 mm (scala 50 mm con asola)

Possibilità di serraggio variabile anche ad angolo, Richiede perno di serraggio doppio senza cava, come estensione del tavolo o superficie di serraggio verticale, oltre i 1000 mm è richiesto il supporto tramite un piede, Tolleranza di planarità < 0,9 mm / 1000 mm



	L (a)	B (b)	H (c)	G	
4-AR22024050.VL	500 mm	200 mm	150 mm	5,53 kg	157 € •
4-AR22024080.VL	800 mm	200 mm	150 mm	8,53 kg	247 € •
4-AR22024100.VL	1000 mm	200 mm	150 mm	10,89 kg	307 € •
4-AR22024120.VL	1200 mm	200 mm	150 mm	13,01 kg	365 € •
4-AR22024150.VL	1500 mm	200 mm	150 mm	16,32 kg	458 € •
4-AR22024200.VL	2000 mm	200 mm	150 mm	21,68 kg	605 € •

Adattatore per collegamento al tavolo per profili in alluminio

per il fissaggio dei profili sul lato anteriore, inserimento nel profilo mediante bloccaggio, per fissaggio: 2x 220511, 3x AP220528 (non compreso nella fornitura)



	L (a)	B (b)	H (c)	MS (d)	G	
2-AP220399	163 mm	113 mm	70 mm	18 mm	3,03 kg	100 € •
2-AP220399.AT	163 mm	113 mm	70 mm	18 mm	1,10 kg	100 € •

Adattatore per morsetti a vite nitruato

per l'utilizzo di morsetti a vite in profili di alluminio, per morsetti a vite: 220610.1, 220630.1, 220615



	L (a)	Ø	G	
2-AP220605.N basic	63 mm	35 mm	0,27 kg	19 € •
2-AP220602.N doppio	81 mm	35 mm	0,32 kg	21 € •

Accessori di serraggio leggeri in alluminio

L'uso dell'alluminio offre sistemi di serraggio robusti, fino a 75 - 90% più leggeri rispetto a strumenti di serraggio simili. Sia come estensione del tavolo che come superficie di serraggio verticale, i profili in alluminio di Siegmund offrono varie possibilità di applicazione. Le diverse forature offrono molte opzioni di bloccaggio in combinazione con altre squadre e battute.



Ulteriori informazioni e accessori per questi prodotti sono disponibili online.



www.siegmund.com/
F-profile

**Bullone di bloccaggio areale brunito**

220590: Capacità di serraggio ca. 33-39 mm, 220590.3: Capacità di serraggio ca. 51-57 mm, 220590.4: Capacità di serraggio ca. 69-75 mm, consigliato per il serraggio di profili in alluminio, NON utilizzare per collegare tavoli e squadre a -U-

B 22

		L (a)	SK	ZK1	ZK	AM1	AM	G	
2-220590	doppio	84 mm	150 kN	3 kN	10 kN	15 Nm	25 Nm	0,33 kg	69 € •
2-220590.3	triplo	102 mm	150 kN	3 kN	10 kN	15 Nm	25 Nm	0,38 kg	76 € •
2-220590.4	quadruplo	120 mm	150 kN	3 kN	10 kN	15 Nm	25 Nm	0,43 kg	83 € •

Bullone per montaggio a incasso con fissaggio ad area brunito

connessione a scomparsa, 220595: Capacità di serraggio ca. 33-39 mm, 220595.3: Capacità di serraggio ca. 51-57 mm, 220595.4: Capacità di serraggio ca. 69-75 mm, non adatto per asole, NON utilizzare per collegare tavoli e squadre a -U-

B 22

		L (a)	SK	ZK1	ZK	AM1	AM	G	
2-220595	doppio	49 mm	130 kN	3 kN	6 kN	15 Nm	25 Nm	0,12 kg	56 € •
2-220595.3	triplo	67 mm	130 kN	3 kN	6 kN	15 Nm	25 Nm	0,18 kg	63 € •
2-220595.4	quadruplo	85 mm	130 kN	3 kN	6 kN	15 Nm	25 Nm	0,23 kg	69 € •

Perno di serraggio rapido senza cave brunito

senza cava O-ring per una superficie liscia, NON utilizzare per collegare tavoli e squadre a -U-

B 22

		L (a)	SK	ZK	AM1	AM	G	
2-220511	doppio	83 mm	130 kN	15 kN	6 Nm	15 Nm	0,27 kg	57 € •
2-220513	triplo	101 mm	130 kN	15 kN	6 Nm	15 Nm	0,32 kg	73 € •
2-220515	quadruplo	119 mm	130 kN	15 kN	6 Nm	15 Nm	0,37 kg	87 € •

Perno a testa svasata senza cave brunito

connessione a scomparsa, solo per il serraggio di profili in alluminio, serrare su profili in alluminio solo a mano

B 22

		L (a)	SK	ZK	AM1	AM	G	
2-AP220528	doppio	50 mm	130 kN	2 kN	6 Nm	0,13 kg		44 € •
2-AP220529	triplo	68 mm	130 kN	2 kN	6 Nm	0,18 kg		53 € •
2-AP220530	quadruplo	86 mm	130 kN	2 kN	6 Nm	0,23 kg		61 € •

Perno a testa svasata brunito

connessione a scomparsa, NON utilizzare per collegare tavoli e squadre a -U-, non adatto per profili in alluminio, non adatto per asole

B 22

		L (a)	SK	ZK	AM	G	
2-220528	doppio	49 mm	130 kN	6 kN	15 Nm	0,12 kg	53 € •
2-220529	triplo	67 mm	130 kN	6 kN	15 Nm	0,16 kg	61 € •

Perno di collegamento con collare brunito

per collegare tavoli, squadre a U e profili in alluminio, Adatto per asola, connessione fissa

B 22

		L (a)	SK	ZK	AM1	AM	G	
2-220583	doppio	55 mm	130 kN	15 kN	20 Nm	20 Nm	0,20 kg	30 € •
2-220584	triplo	73 mm	130 kN	15 kN	20 Nm	20 Nm	0,27 kg	37 € •
2-220585	quadruplo	91 mm	130 kN	15 kN	20 Nm	20 Nm	0,30 kg	46 € •

**Perno di serraggio rapido brunito**

NON utilizzare per collegare tavoli e squadre a -U-

B 22

		L (a)	SK	ZK	AM1	AM	G	
2-220510	doppio	83 mm	130 kN	15 kN	6 Nm	15 Nm	0,27 kg	57 € •

Perno di serraggio senza cave brunito

sporgenza minima, NON utilizzare per collegare tavoli e squadre a -U-, adatto per profili in alluminio, Adatto per asola

B 22

		L (a)	SK	ZK	AM1	AM	G	
2-220524	doppio	57 mm	130 kN	15 kN	6 Nm	15 Nm	0,16 kg	53 € •
2-220525	triplo	75 mm	130 kN	15 kN	6 Nm	15 Nm	0,20 kg	61 € •

Perno di serraggio rapido regolabile senza cave brunito

220571: Capacità di serraggio ca. 18-36 mm, 220573: Capacità di serraggio ca. 36-54 mm, serraggio di profili tagliati al laser personalizzati, adatto per profili in alluminio, serrare su profili in alluminio solo a mano, NON utilizzare per collegare tavoli e squadre a -U-

100 B 22

		L (a)	SK	ZK	AM1	AM	G	
2-220571	doppio	95 mm	130 kN	15 kN	6 Nm	15 Nm	0,40 kg	66 € •
2-220573	triplo	113 mm	130 kN	15 kN	6 Nm	15 Nm	0,46 kg	79 € •

Perno universale comfort brunito

220532: Capacità di serraggio ca. 33-39 mm, 220533: Capacità di serraggio ca. 51-57 mm, NON utilizzare per collegare tavoli e squadre a -U-

B 22

		L (a)	SK	ZK	AM1	AM	G	
2-220532	doppio	93 mm	150 kN	15 kN	6 Nm	15 Nm	0,35 kg	63 € •
2-220533	triplo	111 mm	130 kN	15 kN	6 Nm	15 Nm	0,41 kg	70 € •

Perno di collegamento nitrurato

per connessione tavoli e squadre a -U-, non adatto per profili in alluminio, non adatto per asole, connessione fissa

BAR N 22

		L (a)	SK	ZK	AM	G	
2-220560.N	doppio	36 mm	120 kN	6 kN	15 Nm	0,06 kg	24 € •

Perno di collegamento brunito

per connessione tavoli e squadre a -U-, non adatto per profili in alluminio, non adatto per asole, connessione fissa

B 22

		L (a)	SK	ZK	AM	G	
2-220561	triplo	54 mm	120 kN	6 kN	15 Nm	0,12 kg	33 € •

Perno di fissaggio magnetico Alluminio

serraggio senza l'uso di chiavi, adatto per pezzi con poco spessore o quando non è possibile la contropressione

AL 22

		HK	L (a)	SF	G	
2-220740		140 kN	60 mm	18 mm	0,06 kg	29 € •

Versione: doppio / triplo / quadruplo

Ulteriori informazioni e accessori per questi prodotti sono disponibili online.



www.siegmond.com/
F-bolt22



Professional morsetto a vite brunito / nitrurato

prisma intercambiabile, Mandrino diametro sfera 10 mm, Filettatura trapezoidale del mandrino 16x4 mm, puntone verticale temprato



	SP	B (b)	H (c)	G	
2-220610.1	3,50 kN	220 mm	300 mm	2,70 kg	89 € •



Professional morsetto a vite 45°/90° nitrurato

prisma intercambiabile, Mandrino diametro sfera 10 mm, Filettatura trapezoidale del mandrino 16x4 mm, ruotabile in modo continuo da 0° a 360°, puntone verticale temprato



	SP	H (c)	G	
2-220630.1	3,50 kN	300 mm	2,21 kg	83 € •

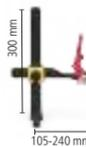

Professional morsetto di fissaggio rapido brunito / nitrurato

puntone verticale temprato



	SP	B (b)	H (c)	G	
2-220615	3,50 kN	275 mm	300 mm	2,70 kg	134 € •



Morsetto per tubi universale brunito / nitrurato

prisma intercambiabile, Mandrino diametro sfera 10 mm, Filettatura trapezoidale del mandrino 16x4 mm, serraggio con un angolo di +/- 42°, posizionamento con un anello di regolazione



	SP	B (b)	H (c)	G	
2-220604.1	1,40 kN	265 mm	210 mm	1,91 kg	97 € •

Boccola filettata brunito

per 220610.1, filettatura trapezoidale 16x4 mm per mandrino 22 mm, utilizzabile in ogni foro del sistema



	H (c)	Ø	G	
2-220618	22 mm	24 mm	0,03 kg	10 € •

Prisma per morsetti a vite

per mandrino con sfera diametro 10 mm, adatto per fori e morsetti da 22 mm



	H (c)	Ø	G	
2-220657.1	20 mm	40 mm	0,05 kg	13 € •
2-220658.E	20 mm	40 mm	0,04 kg	19 € •
2-220659.PA	20 mm	40 mm	0,01 kg	11 € •

Prisma Duo Ø 40

per mandrino con sfera diametro 10 mm, adatto per fori e morsetti da 22 mm



	H (c)	Ø	G	
2-220650	27 mm	40 mm	0,13 kg	23 € •
2-220650.A	27 mm	40 mm	0,06 kg	26 € •
2-220650.PA	27 mm	40 mm	0,02 kg	24 € •



Ulteriori informazioni e accessori per questi prodotti sono disponibili online.



www.siegmund.com/
F-clamp22



Sistema di bloccaggio rapido 100

lunghezza braccio tensionatore 100 mm, Regolazione di serraggio 0-100 mm, Montaggio con utilizzo dei fori del sistema



	L (a)	B (b)	H (c)	G	
2-220706	340 mm	30 mm	150 mm	1,20 kg	92 € •



Sistema di bloccaggio rapido 160

lunghezza braccio tensionatore 160 mm, Regolazione di serraggio 0-140 mm, Montaggio con utilizzo dei fori del sistema



	L (a)	B (b)	H (c)	G	
2-220707	360 mm	30 mm	150 mm	1,20 kg	92 € •



Prisma Ø 50 135° con gruppo avvitato

Filettatura M10 come per esempio prolunga per prisma art-no. 220649, per tubi fino a Ø 80 mm



		H (c)	Ø	G	
2-220648.1	22 B	20 mm	50 mm	0,26 kg	40 € •
2-220648.1.A	22 AL	20 mm	50 mm	0,16 kg	47 € •
2-220648.1.PA	22 PA	20 mm	50 mm	0,08 kg	51 € •

Prisma Vario Ø 50 90° / 120° con gruppo avvitato

Filettatura M10 come per esempio prolunga per prisma art-no. 220649, per tubi tondi e quadrati fino a Ø 50 mm



		H (c)	Ø	G	
2-220645.1	22 B	20 mm	50 mm	0,30 kg	54 € •
2-220645.1.A	22 AL	20 mm	50 mm	0,15 kg	54 € •
2-220645.1.PA	22 PA	20 mm	50 mm	0,08 kg	54 € •

Prisma Ø 60 135° con gruppo avvitato brunito

Filettatura M10 come per esempio prolunga per prisma art-no. 220649, per tubi fino a Ø 80 mm



		H (c)	Ø	G	
2-220651.1	22 B	30 mm	60 mm	0,58 kg	44 € •
2-220651.1.A	22 AL	30 mm	60 mm	0,32 kg	51 € •
2-220651.1.PA	22 PA	30 mm	60 mm	0,13 kg	54 € •

Prisma Ø 80 90° con gruppo avvitato

Filettatura M10 come per esempio prolunga per prisma art-no. 220649, per tubi tondi e quadrati fino a Ø 100 mm



		H (c)	Ø	G	
2-220647.1	22 B	40 mm	80 mm	1,07 kg	54 € •
2-220647.1.A	22 AL	40 mm	80 mm	0,57 kg	63 € •
2-220647.1.PA	22 PA	40 mm	80 mm	0,20 kg	66 € •

Prisma Ø 120 157° con gruppo avvitato

Filettatura M10 come per esempio prolunga per prisma art-no. 220649, per tubi fino a Ø 400 mm



		H (c)	Ø	G	
2-220652.1	22 B	30 mm	120 mm	1,74 kg	70 € •
2-220652.1.A	22 AL	30 mm	120 mm	0,91 kg	92 € •
2-220652.1.PA	22 PA	30 mm	120 mm	0,30 kg	99 € •



Supporto avvitabile Ø 80 brunito

regolazione altezza da 75 a 110 mm, abbinabile a set di supporto 220821 e prolunga prisma



		H (c)	Ø	G	
2-220822		75-110 mm	80 mm	2,44 kg	84 € •

Supporto regolabile in altezza Con scala brunito

compreso Vite di arresto, altezza regolabile da 20 a 105 mm, grano per collegamento prismi



		H (c)	Ø	G	
2-220824		134 mm	45 mm	0,52 kg	66 € •

Pacchetto vite per prisma con vite scanalata brunito

per montaggio prismi nei fori



		L (a)	Ø	G	
2-220669		12 mm	22 mm	0,04 kg	10 € •

Set di appoggio 11-pezzi brunito

rondelle distanziatrici da 1 a 100 mm, con filettatura M10



		H (c)	Ø	G	
2-220821		125 mm	50 mm	2,01 kg	69 € •

Torre di sostegno brunito

torre appoggio verticale, con filettatura M10



		H (c)	Ø	G	
2-220821.1		125 mm	50 mm	0,39 kg	34 € •

Set rondelle

misure delle rondelle: 1 / 2 / 3 / 4 / 5 / 10 / 20 / 40 / 50 mm inclusa rondella 1/10" da 2,54 mm



		Ø	G	
2-220821.2		50 mm	1,62 kg	34 € •

Prolunga per prisma brunito

compatibile con prismi, set supporto 220821 e supporto vite 220822



		L (a)	Ø	G	
2-220649		25 mm	22 mm	0,07 kg	13 € •
2-220649.1		50 mm	22 mm	0,14 kg	24 € •
2-220649.2		100 mm	22 mm	0,28 kg	30 € •
2-220649.3		150 mm	22 mm	0,42 kg	34 € •



Ulteriori informazioni e accessori per questi prodotti sono disponibili online.



www.siegmund.com/
F-prism22

Carrello porta accessori verniciato a polvere

Peso massimo totale 240 kg

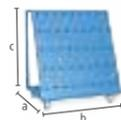

	L (a)	B (b)	H (c)	G	
2-220910	650 mm	900 mm	1020 mm	50 kg	1.030 € •

Riparo per saldatura

montaggio con 2 perni (16: 000520, 22: 002822, 28: 280511), legato alla produzione non antigraffio, verniciatura colorata come da richiesta cliente e' disponibile con un sovrapprezzo



	L (a)	B (b)	H (c)	G	
2-280980	1600 mm	50 mm	800 mm	23 kg	277 € •

Spazzola Ø 24 con cappa protettiva

per la pulizia dei fori



	Ø	G	
2-220820	24 mm	0,06 kg	26 € •

Spazzola Ø 24 per punta / pacco da 10

per la pulizia dei fori



	Ø	G	
2-220820.10	24 mm	0,06 kg	83 € •

Brugola Dimensioni 5

giallo



	G	
2-220852	0,09 kg	21 € •

Portacannello brunito

può essere posizionato nel foro



	H (c)	G	
2-220920	200 mm	0,36 kg	34 € •

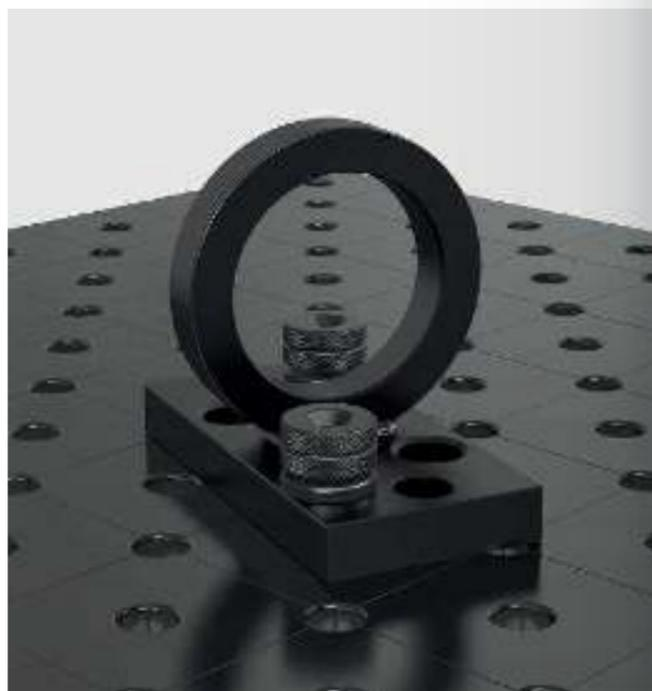

Messa a terra Comfort

garantisce il 100% di contatto con il tavolo di saldatura, Montaggio con utilizzo dei fori del sistema, Fino a 500 Ampere, Sezione cavo a croce 70-95 mm²



	G	
2-000810	0,66 kg	66 € •

Staffa di trasporto con basamento nitrurato

portata 1800 kg (con 2x 280511), portata 1000 kg (con 2x 002822), vedi ulteriori istruzioni per l'uso dell'articolo online!



	L (a)	B (b)	H (c)	G	
2-000830.N	150 mm	150 mm	25 mm	4,70 kg	80 € •

Staffa di trasporto nitrurato

portata 2500 kg (con 2x 280511), portata 1000 kg (con 2x 002822), portata 700 kg (con 2x 160511), vedi ulteriori istruzioni per l'uso dell'articolo online!



	L (a)	B (b)	H (c)	G	
2-000835.N	200 mm	100 mm	165 mm	4,50 kg	143 € •



Ulteriori informazioni e accessori per questi prodotti sono disponibili online.



www.siegmund.com/
F-accessories22

Professional 750 / Extreme 8.7



Sub Table Box con serratura

verniciato a polvere, Spazio di stoccaggio al tuo tavolo di saldatura, Spazio di 360 mm per i cassetti, con serratura, incl. due chiavi

22

	L (a)	B (b)	H (c)	TF	G	
2-220990	630 mm	485 mm	430 mm	100 kg	30 kg	502 € •

10%



Set Sub Table Box con serratura incl. 2 cassetti

incluso cassetti (2x 004230), verniciato a polvere, Spazio di stoccaggio al tuo tavolo di saldatura, con serratura, incl. due chiavi, consegnato preassemblato, cassetto estraibile lunghezza 500 mm

22

	L (a)	B (b)	H (c)	TF	G	Prezzo offerta speciale
2-220990.1	630 mm	485 mm	430 mm	100 kg	44 kg	712 € •

Invece di 721 €

10%



Set Sub Table Box con serratura incl. 3 cassetti

incluso cassetti (1x 004220, 1x 004225, 1x 004230), verniciato a polvere, Spazio di stoccaggio al tuo tavolo di saldatura, con serratura, incl. due chiavi, consegnato preassemblato, cassetto estraibile lunghezza 500 mm

22

	L (a)	B (b)	H (c)	TF	G	Prezzo offerta speciale
2-220990.2	630 mm	485 mm	430 mm	100 kg	49 kg	781 € •

Invece di 801 €

Extreme 8.7 PLUS



Sub Table Box con serratura per tavolo PLUS

verniciato a polvere, Spazio di stoccaggio al tuo tavolo di saldatura, Spazio di 360 mm per i cassetti, con serratura, incl. due chiavi

22

	L (a)	B (b)	H (c)	TF	G	
2-222990	630 mm	485 mm	430 mm	100 kg	29,90 kg	502 € •

10%



Set Sub Table Box con serratura per tavolo PLUS incl. 2 cassetti

incluso cassetti (2x 004230), verniciato a polvere, Spazio di stoccaggio al tuo tavolo di saldatura, con serratura, incl. due chiavi, consegnato preassemblato, cassetto estraibile lunghezza 500 mm

22

	L (a)	B (b)	H (c)	TF	G	Prezzo offerta speciale
2-222990.1	630 mm	485 mm	430 mm	100 kg	43,90 kg	712 € •

Invece di 721 €

10%



Set Sub Table Box con serratura per tavolo PLUS incl. 3 cassetti

incluso cassetti (1x 004220, 1x 004225, 1x 004230), verniciato a polvere, Spazio di stoccaggio al tuo tavolo di saldatura, con serratura, incl. due chiavi, consegnato preassemblato, cassetto estraibile lunghezza 500 mm

22

	L (a)	B (b)	H (c)	TF	G	Prezzo offerta speciale
2-222990.2	630 mm	485 mm	430 mm	100 kg	48,90 kg	781 € •

Invece di 801 €



Ulteriori informazioni e accessori per questi prodotti sono disponibili online.



www.siegmund.com/F-stbox

Configurazione



Cassetto con binario a clip

verniciato a polvere, integrazione possibile in qualsiasi momento, per Sub Table Box, per Workstation 0806 / 1208 / 1212 con pareti laterali

16 22 28

	L (a)	B (b)	H (c)	TF	G	
2-004220	590 mm	400 mm	60 mm	50 kg	5,50 kg	90 € •
2-004225	590 mm	400 mm	120 mm	50 kg	6,50 kg	100 € •
2-004230	590 mm	400 mm	180 mm	50 kg	7 kg	110 € •
2-004235	590 mm	400 mm	240 mm	50 kg	7,50 kg	120 € •



Morsa 125

Morsa da banco Siegmund 125

Fissaggio a 45° o 90°, Larghezza morsa 125 mm, corsa di apertura 125 mm, Montaggio: System 16: 2x 160511 + 2x 000546, System 22: 2x 220513 + 2x 000544, System 28: 2x 280511



16 22 28

2-004320

SP	G
30 kN	17,50 kg

346 € •

Set di copri ganasce per morsa 125 incl. borsa

contenuto della spedizione: 2x Fibra, 2x Gomma, 2x Alluminio neutro, 2x Prismi in alluminio



16 22 28

2-004325

G
0,85 kg

77 € •

Set Morsa da banco Siegmund 125 System 22

Fissaggio a 45° o 90°, Larghezza morsa 125 mm, corsa di apertura 125 mm, contenuto della spedizione: 1x Morsa 004320, 2x Perno 220513, 2x Boccola di riduzione 000544, 1x Set di copri ganasce per morsa 004325



22

2-224320

SP	G
30 kN	19,20 kg

566 € •

Morsa 150

Morsa da banco Siegmund 150

Fissaggio a 45° o 90°, Larghezza morsa 150 mm, corsa di apertura 150 mm, Montaggio: System 16: 2x 160511 + 2x 000546, System 22: 2x 220513 + 2x 000544, System 28: 2x 280511



16 22 28

2-004330

SP	G
40 kN	24 kg

449 € •

Set di copri ganasce per morsa 150 incl. borsa

contenuto della spedizione: 2x Fibra, 2x Gomma, 2x Alluminio neutro, 2x Prismi in alluminio



16 22 28

2-004335

G
1 kg

87 € •

Set Morsa da banco Siegmund 150 System 22

Fissaggio a 45° o 90°, Larghezza morsa 150 mm, corsa di apertura 150 mm, contenuto della spedizione: 1x Morsa 004330, 2x Perno 220513, 2x Boccola di riduzione 000544, 1x Set di copri ganasce per morsa 004335



22

2-224330

SP	G
40 kN	25,90 kg

672 € •

**Copri ganasce per morsa**

Il corpo di base delle copri ganasce della morsa è costituito da solidi profili in alluminio. I magneti integrati nei profili trattengono le coperture in modo affidabile sulla morsa e consentono un cambio rapido e semplice, a seconda del pezzo o della fase di lavorazione. Nonostante l'elevata forza magnetica, i pezzi non vengono magnetizzati. I coperchi delle ganasce della morsa sono ad angolo retto e paralleli al piano, il che significa che l'alto livello di precisione della morsa Siegmund rimane inalterato.

Set di copri ganasce per morsa

2x Fibra: adatto a superfici finemente fresate, piallate o levigate, 2x Gomma: adatto per componenti in legno e plastica, 2x Alluminio neutro: bloccaggio sicuro di pezzi lavorati grazie alle scanalature, 2x Prismi in alluminio: Serraggio di pezzi tondi o ovali mediante prismi



Ulteriori informazioni e accessori per questi prodotti sono disponibili online.



www.siegmund.com/
F-benchvice

Pressa da tavolo System 22

forza di compressione di 2,5 tonnellate, corsa utile 60 mm, forza operativa 330 N, fissare sempre su due punti



22

2-220780

G
6,70 kg 1.534 € •**Angolo speciale System 22**

come estensione e fissaggio verticale della pressa



22

2-220702

L (a) B (b) H (c) G
195 mm 60 mm 60 mm 1,66 kg 103 € •**Spintore pezzo**

000701.AL: consigliato per lavorazione dell'acciaio, 000701.PA: consigliato per applicazioni con acciaio inox



2-000701.AL

28 22 16 AL

H (c) Ø G
15 mm 55 mm 0,08 kg 31 € •

2-000701.PA

28 22 16 PA

15 mm 55 mm 0,03 kg 26 € •

Appoggio 90° con tubo di prolunga

per pressare negli angoli senza danneggiare il cordone di saldatura



16 22 28

2-000706

L (a) B (b) H (c) G
168 mm 50 mm 50 mm 0,82 kg 134 € •**Adattatore per tubi POM-C**

per la raddrizzatura di tubi, 000703.1: per tubi Ø 21,4 mm, 000703.2: per tubi Ø 33,7 mm, 000703.3: per tubi Ø 42,4 mm



16 22 28

2-000703.1

L (a) Ø G
35 mm 55 mm 0,08 kg 30 € •

2-000703.2

35 mm 55 mm 0,06 kg 30 € •

2-000703.3

35 mm 55 mm 0,05 kg 30 € •

Spina per curvatubi POM-C

per curvatura e raddrizzatura tubi, 000704.1: per tubi Ø 21,4 mm, 000704.2: per tubi Ø 33,7 mm, 000704.3: per tubi Ø 42,4 mm



16 22 28

2-000704.1

L (a) B (b) H (c) G
120 mm 35 mm 60 mm 0,24 kg 54 € •

2-000704.2

120 mm 35 mm 60 mm 0,21 kg 54 € •

2-000704.3

120 mm 35 mm 60 mm 0,18 kg 54 € •

Controblocco POM-C

come controblocco per curvatura e raddrizzatura tubi, E' necessaria una presa di corrente per il fissaggio, fissato con perno 160513 / 220513 / 280513 (non compreso nella fornitura), 000705.1: per tubi Ø 21,4 mm, 000705.2: per tubi Ø 33,7 mm, 000705.3: per tubi Ø 42,4 mm



16 22 28

2-000705.1

L (a) B (b) H (c) G
60 mm 114 mm 55 mm 0,29 kg 70 € •

2-000705.2

60 mm 102 mm 55 mm 0,25 kg 67 € •

2-000705.3

60 mm 93 mm 55 mm 0,22 kg 63 € •

Presca di corrente

per il fissaggio girevole del controblocco nei fori, per fissaggio: 220515



22

2-220701

L (a) Ø G
54 mm 40 mm 0,24 kg 26 € •**Raccomandazioni sul prodotto**

%

Basic-set

Incluso nel set: 1x 000701.PA, 1x 000701.AL, 1x 220702



22

2-220783

G Prezzo offerta speciale
1,77 kg 129 € •

Invece di 162 €

%

Set raddrizzatubi per Ø 21,4

Incluso nel set: 1x 000703.1, 1x 000704.1, 2x 000705.1, 2x 220701, fissato con bullone 220515 (non compreso nella fornitura)



22

2-220782.1

G Prezzo offerta speciale
1,38 kg 222 € •

Invece di 277 €

%

Set raddrizzatubi per Ø 33,7

Incluso nel set: 1x 000703.2, 1x 000704.2, 2x 000705.2, 2x 220701, fissato con bullone 220515 (non compreso nella fornitura)



22

2-220782.2

G Prezzo offerta speciale
1,25 kg 217 € •

Invece di 272 €

%

Set raddrizzatubi per Ø 42,4

Incluso nel set: 1x 000703.3, 1x 000704.3, 2x 000705.3, 2x 220701, fissato con bullone 220515 (non compreso nella fornitura)



22

2-220782.3

G Prezzo offerta speciale
1,15 kg 209 € •

Invece di 262 €

**Ulteriori informazioni e accessori per questi prodotti sono disponibili online.**www.siegmond.com/
F-tablepress

COSTRUZIONI PICCOLE

Il nostro sistema 16 è la scelta giusta per strutture piccole, come ringhiere o strutture a telaio.

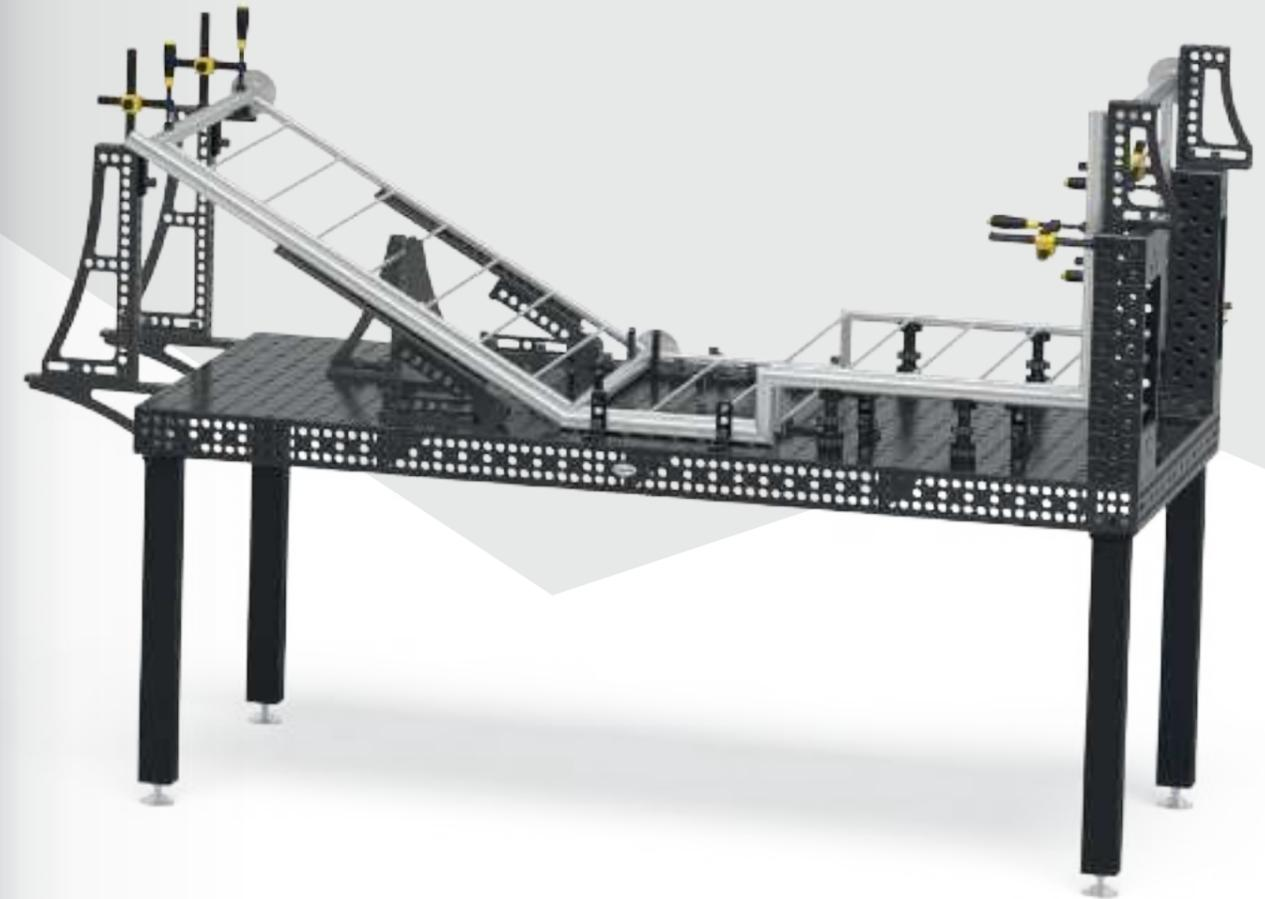
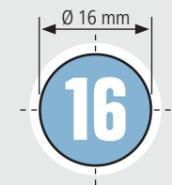

**Carico consigliato
fino a 2000 kg**
max. 1000 kg per piede modello base

Il carico dipende dal tipo e dal numero delle gambe del tavolo. I singoli componenti sono significativamente più alti. Sulla base della nostra esperienza, consigliamo i carichi specificati per la vostra sicurezza.

Basic 750

- Acciaio di alta qualità S355J2+N, nitrurazione al plasma con rivestimento BAR
- Spessore materiale ca. 11,5 – 13 mm
- Diametro fori Ø 16 mm, Fori sulla superficie con griglia 50x50 mm
- Altezza spalla laterale del tavolo 50 mm, Distanza tra i fori sulla spalla del tavolo 50 mm
- incl. piede standard



Misure del tavolo	Piedi	Peso			
1000 x 1000 mm	4	183 kg	1.896 €	4-161010.P	•
1200 x 800 mm	4	173 kg	1.896 €	4-161025.P	•
1200 x 1200 mm	4	242 kg	2.471 €	4-161015.P	•
1500 x 1000 mm	4	244 kg	2.644 €	4-161035.P	•

Peso = Tavolo + Pallet + Piede modello di base
Carico massimo totale raccomandato con 4 piedi 1000 kg con distribuzione carico uniforme. (Dati solo per equipaggiamento piedi standard)



www.siegmund.com/
F-tablebasic16



Piedi per tavoli modulari



	Standard	Altezza regolabile	Ruote con freno	Altezza regolabile, ruote con freno	Ancoraggio al terreno
	161856	4-160877.XX	4-161855.XX	4-160879.XX	4-160874.XX
Portata per piede	1000 kg	1000 kg	200 kg	200 kg	1000 kg
Altezza piede	815 mm	550 – 950 mm	815 mm	600 – 900 mm	815 mm
Regolazione fine	50 mm	40 mm	30 mm	30 mm	50 mm
Sovrapprezzo per piede	compreso	79 €	89 €	132 €	76 €

Altezza di lavoro = altezza del piede + altezza della spalla del tavolo
Le portate indicate si riferiscono a carico statico. Nota ruote: Non indicato per tavoli con 6 piedi. A causa del rischio di ribaltamento non consentito per tavoli da 1200x800 mm.

Set Basic



	160610	160511	160420.N	160108.N	160110.N	160162.N	163999	
1	4-161200	4x	12x	8x	4x	2x	1x	1.248 € •
2	4-161300	8x	16x	10x	4x	4x	2x	2.069 € •

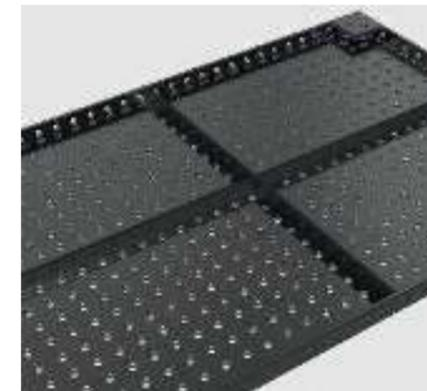

Professional 750

- Acciaio di alta qualità S355J2+N, nitrurazione al plasma con rivestimento BAR
- Spessore materiale ca. 11,5 – 13 mm
- Diametro fori Ø 16 mm, Fori sulla superficie con griglia 50x50 mm
- Altezza spalla laterale del tavolo 100 mm, Distanza tra i fori sulla spalla del tavolo 25 mm
- incl. piede standard



Misure del tavolo	Piedi	Peso			
1200 x 1200 mm	4	261 kg	2.901 €	4-160015.P	•
1500 x 1000 mm	4	281 kg	3.076 €	4-160035.P	•
2000 x 1000 mm	4	354 kg	4.103 €	4-160020.P	•
2400 x 1200 mm	6	503 kg	5.621 €	4-160030.P	•
3000 x 1500 mm	6	758 kg	7.396 €	4-160040.P	•



Peso = Tavolo + Pallet + Piede modello di base
Carico massimo totale raccomandato con 4 piedi 2000 kg con distribuzione carico uniforme. (Dati solo per equipaggiamento piedi standard)



www.siegmund.com/
F-table75016

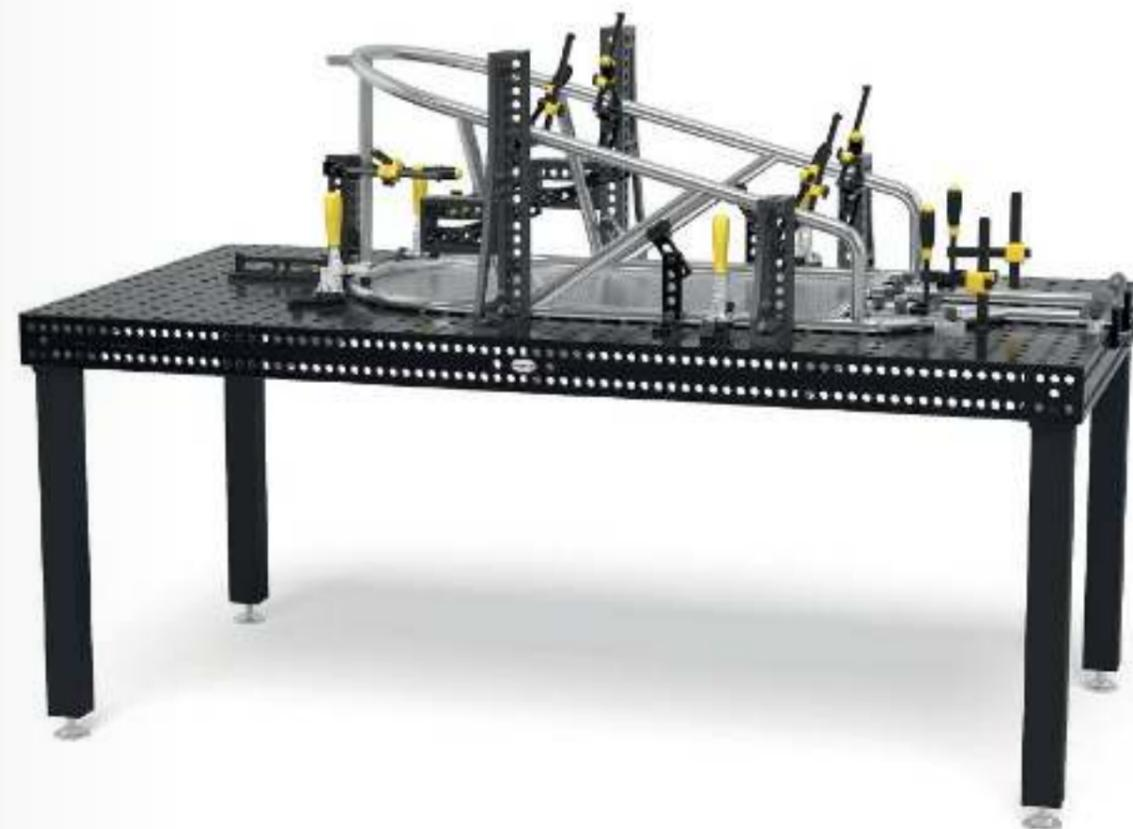

Piedi per tavoli modulari



	Standard	Standard	Altezza regolabile	Ruote con freno	Altezza regolabile, ruote con freno	Ancoraggio al terreno
	160858.X	160857.X	4-160877.XX	4-160876.XX	4-160879.XX	4-160875.XX
Portata per piede	1000 kg	1000 kg	1000 kg	200 kg	200 kg	1000 kg
Altezza piede	750 mm	850 mm	550 – 950 mm	750 mm	600 – 900 mm	750 mm
Regolazione fine	40 mm	40 mm	40 mm	30 mm	30 mm	50 mm
Sovrapprezzo per piede	compreso	Alternativamente	79 €	87 €	132 €	76 €

Altezza di lavoro = altezza del piede + altezza della spalla del tavolo
Le portate indicate si riferiscono a carico statico. Nota ruote: Non indicate per tavoli con 6 o 8 piedi.

Set



	160610	160630	160645.1.N	160511	160410.N	160420.N	160108.N
1	4-163100	4x		12x		4x	4x
2	4-163200	6x	2x	18x	4x	6x	6x
3	4-163300	8x	4x	24x	4x	8x	8x
4	4-163400	10x	4x	30x	8x	10x	10x
5	4-163500	12x	6x	36x	8x	12x	12x

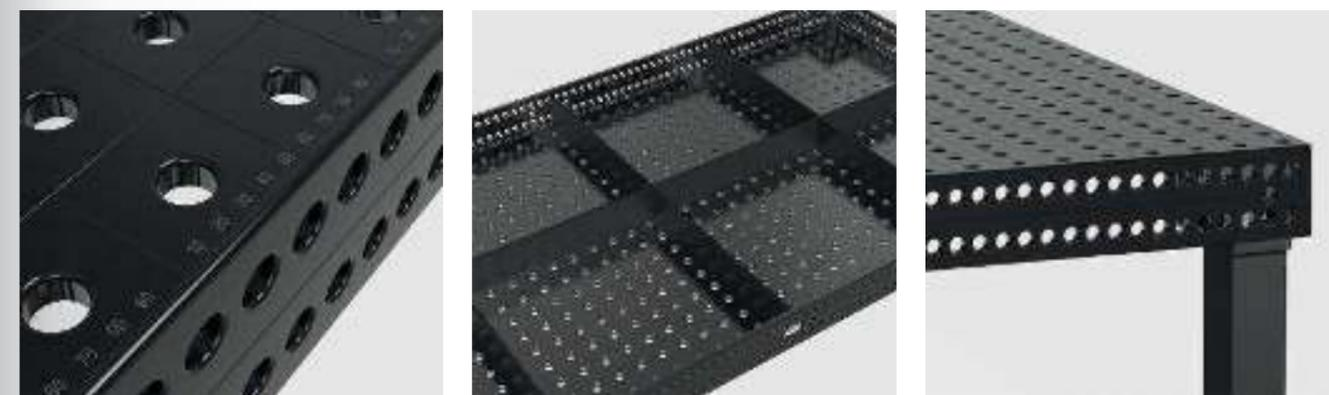

	160110.N	160162.N	160161+63.N	160134+36.N	160146+48.N	160910	163999	
	4x						1x	1.526 € •
	6x	2x					1x	2.728 € •
	8x	2x		1x			1x	4.041 € •
	10x	4x	1x	1x		1x	1x	6.139 € •
	12x	4x	1x	1x	1x	1x	1x	8.108 € •

Professional Extreme 8.7

- Accessori in acciaio X8.7, nitrurazione al plasma con rivestimento BAR
- Spessore materiale ca. 11,5 – 13 mm
- Diametro fori Ø 16 mm, Fori sulla superficie con griglia 50x50 mm
- Altezza spalla laterale del tavolo 100 mm, Fori sui lati del tavolo con griglia diagonale
- Spalla laterale del tavolo in acciaio di alta qualità S355J2+N
- incl. piede standard



Misure del tavolo	Piedi	Peso			
1000 x 500 mm	4	126 kg	1.936 €	4-160005.X7D	•
1000 x 1000 mm	4	192 kg	2.564 €	4-160010.X7D	•
1200 x 800 mm	4	193 kg	2.740 €	4-160025.X7D	•
1200 x 1200 mm	4	259 kg	3.363 €	4-160015.X7D	•
1500 x 1000 mm	4	279 kg	3.538 €	4-160035.X7D	•
1500 x 1500 mm	4	394 kg	4.710 €	4-160050.X7D	•
2000 x 1000 mm	4	351 kg	4.639 €	4-160020.X7D	•
2000 x 1200 mm	4	412 kg	5.573 €	4-160060.X7D	•
2400 x 1200 mm	6	499 kg	6.534 €	4-160030.X7D	•
3000 x 1500 mm	6	753 kg	8.154 €	4-160040.X7D	•
4000 x 2000 mm	8	1255 kg	13.416 €	4-160055.X7D	•

Peso = Tavolo + Pallet + Piede modello di base
 Carico massimo totale raccomandato con 4 piedi 2000 kg con distribuzione carico uniforme. (Dati solo per equipaggiamento piedi standard)
 Tutti i tavoli sono disponibili a richiesta senza nitrurazione al plasma: www.siegmund.com/F-tableX716



www.siegmund.com/F-tableX716



Piedi per tavoli modulari



	Standard	Standard	Altezza regolabile	Ruote con freno	Altezza regolabile, ruote con freno	Ancoraggio al terreno
	160858.X	160857.X	4-160877.XX	4-160876.XX	4-160879.XX	4-160875.XX
Portata per piede	1000 kg	1000 kg	1000 kg	200 kg	200 kg	1000 kg
Altezza piede	750 mm	850 mm	550 – 950 mm	750 mm	600 – 900 mm	750 mm
Regolazione fine	40 mm	40 mm	40 mm	30 mm	30 mm	50 mm
Sovrapprezzo per piede	compreso	Alternativamente	79 €	87 €	132 €	76 €

Altezza di lavoro = altezza del piede + altezza della spalla del tavolo
 Le portate indicate si riferiscono a carico statico. Nota ruote: Non raccomandato per tavoli con 6 o 8 gambe. A causa del rischio di ribaltamento non è raccomandato per tavoli da 1000x500 mm e 1200x800 mm.

Set



	160610	160630	160645.1.N	160511	160410.N	160420.N	160108.N
1	4-163100	4x		12x		4x	4x
2	4-163200	6x	2x	18x	4x	6x	6x
3	4-163300	8x	4x	24x	4x	8x	8x
4	4-163400	10x	4x	30x	8x	10x	10x
5	4-163500	12x	6x	36x	8x	12x	12x

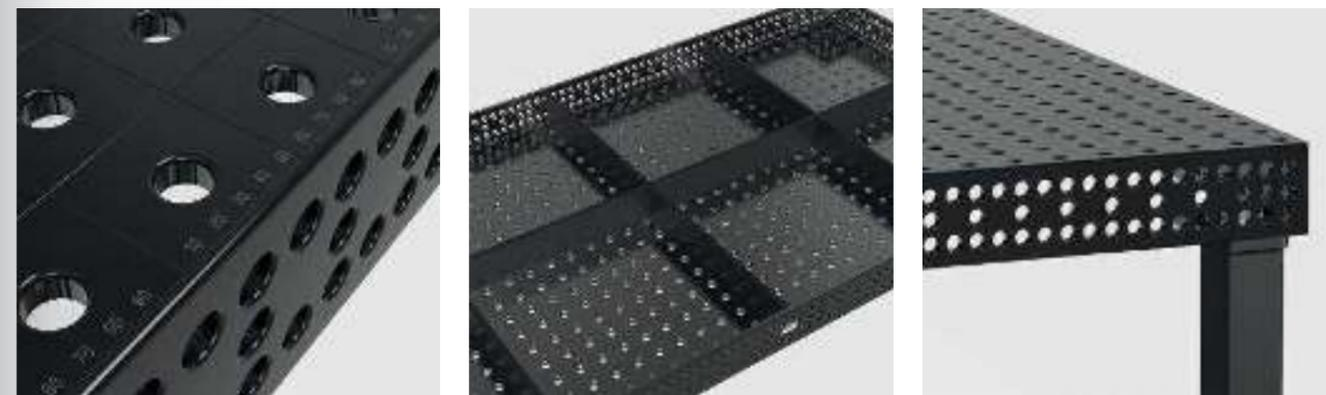

	160110.N	160162.N	160161+63.N	160134+36.N	160146+48.N	160910	163999	
	4x						1x	1.526 € •
	6x	2x					1x	2.728 € •
	8x	2x		1x			1x	4.041 € •
	10x	4x	1x	1x		1x	1x	6.139 € •
	12x	4x	1x	1x	1x	1x	1x	8.108 € •

Professional Extreme 8.7 PLUS

- Accessori in acciaio X8.7, nitrurazione al plasma con rivestimento BAR
- Spessore materiale ca. 11,5 – 13 mm
- Diametro fori Ø 16 mm, Fori sulla superficie con griglia 50x50 mm
- Altezza spalla laterale del tavolo 150 mm, Fori sulla spalla del tavolo 3 file con distanza di 25 mm, 2 file con distanza di 50 mm
- Spalla laterale del tavolo in acciaio di alta qualità S355J2+N
- incl. piede standard



Misure del tavolo	Piedi	Peso			
1200 x 1200 mm	4	287 kg	3.735 €	4-160015.X7PL	•
1500 x 1000 mm	4	313 kg	3.891 €	4-160035.X7PL	•
2000 x 1000 mm	4	397 kg	5.164 €	4-160020.X7PL	•
2400 x 1200 mm	6	553 kg	7.257 €	4-160030.X7PL	•
3000 x 1500 mm	6	850 kg	9.005 €	4-160040.X7PL	•
4000 x 2000 mm	8	1457 kg	14.832 €	4-160055.X7PL	•



Peso = Tavolo + Pallet + Piede modello di base
 Carico massimo totale raccomandato con 4 piedi 2000 kg con distribuzione carico uniforme. (Dati solo per equipaggiamento piedi standard)
 Tutti i tavoli sono disponibili a richiesta senza nitrurazione al plasma: www.siegmund.com/F-tableX716plus



www.siegmund.com/F-tableX716plus



Piedi per tavoli modulari



	Standard	Standard	Altezza regolabile	Ruote con freno	Altezza regolabile, ruote con freno	Ancoraggio al terreno
	160853.X	160857.X	4-160877.XX	4-160860.XX	4-160879.XX	4-160872.XX
Portata per piede	1000 kg	1000 kg	1000 kg	200 kg	200 kg	1000 kg
Altezza piede	700 mm	850 mm	550 – 950 mm	700 mm	600 – 900 mm	700 mm
Regolazione fine	40 mm	40 mm	40 mm	30 mm	30 mm	50 mm
Sovrapprezzo per piede	compreso	Alternativamente	79 €	86 €	132 €	76 €

Altezza di lavoro = altezza del piede + altezza della spalla del tavolo
 Le portate indicate si riferiscono a carico statico. Nota ruote: Non indicate per tavoli con 6 o 8 piedi.

Set



	160610	160630	160645.1.N	160511	160410.N	160420.N	160108.N
1	4-163100	4x		12x		4x	4x
2	4-163200	6x	2x	18x	4x	6x	6x
3	4-163300	8x	4x	24x	4x	8x	8x
4	4-163400	10x	4x	30x	8x	10x	10x
5	4-163500	12x	6x	36x	8x	12x	12x

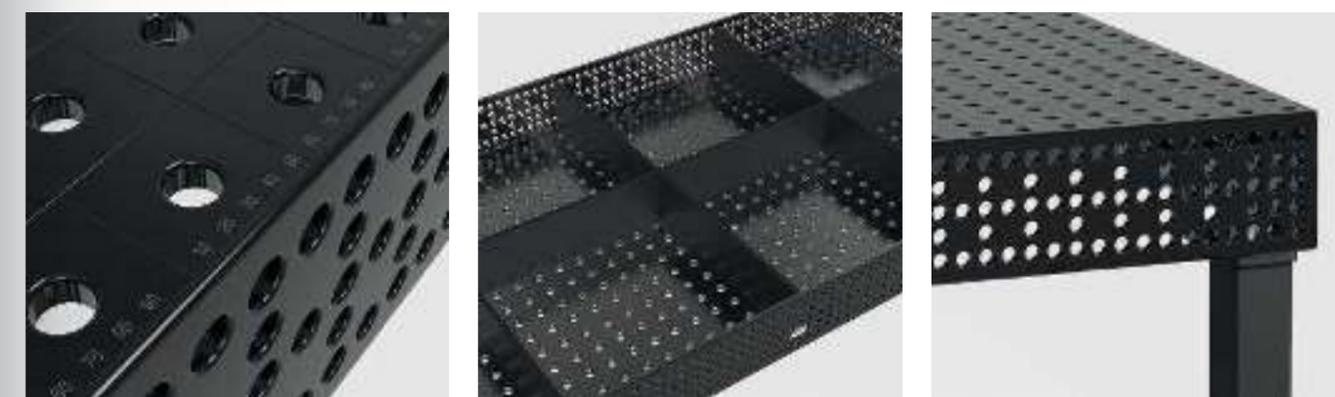

	160110.N	160162.N	160161+63.N	160134+36.N	160146+48.N	160910	163999	
	4x						1x	1.526 € •
	6x	2x					1x	2.728 € •
	8x	2x		1x			1x	4.041 € •
	10x	4x	1x	1x		1x	1x	6.139 € •
	12x	4x	1x	1x	1x	1x	1x	8.108 € •

OFFERTA PER L'ANNIVERSARIO

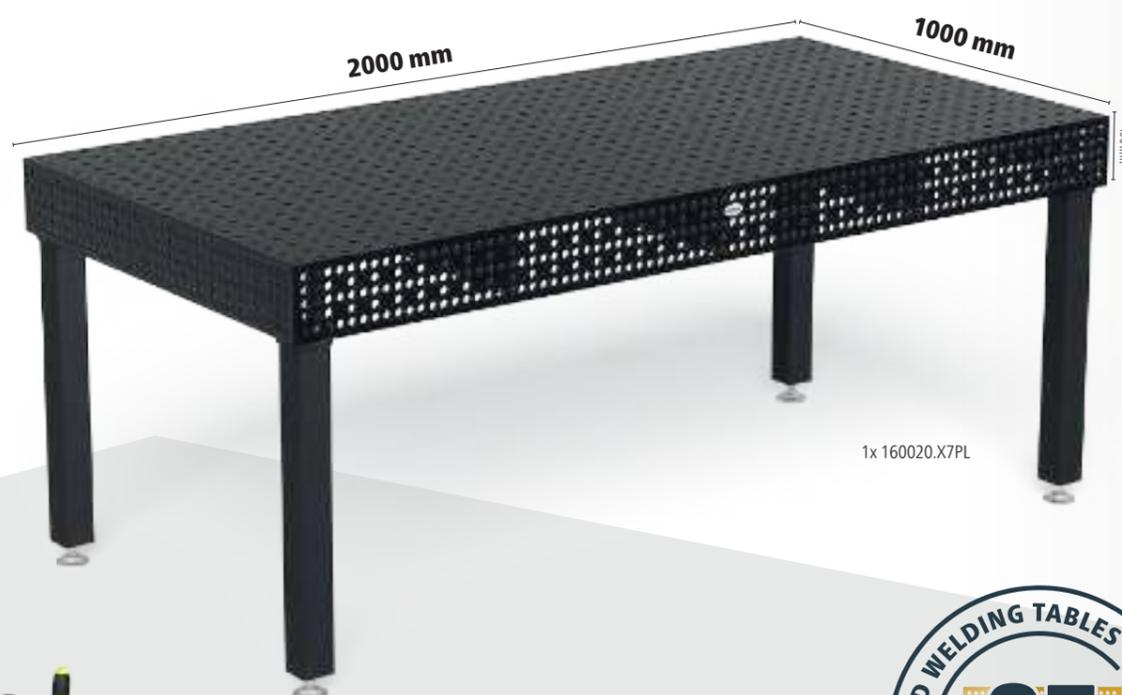

1x 160020.X7PL

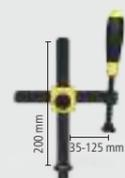

8x 160610.N



16x 160511



4x 160513



8x AP160529



6x AP160602.N



4x 160108.N



4x 160420.N

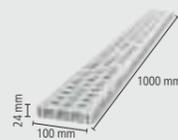

4x AR16014100.V

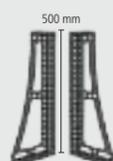

2x 160134+36.N



FOR FREE 1x 163999



Tavolo da saldatura Extreme 8.7 PLUS incl. accessori

- Accessori in acciaio X8.7 + Nitrurazione al plasma
- Spalla laterale del tavolo in acciaio di alta qualità S355J2+N + Nitrurazione al plasma
- Diametro fori Ø 16 mm
- Fori sulla superficie con griglia 50x50 mm
- Spessore materiale ca. 11,5 – 13 mm
- Altezza spalla laterale del tavolo 150 mm
- Fori sulla spalla del tavolo 3 file con distanza di 25 mm, 2 file con distanza di 50 mm
- Angoli, bordi e fori arrotondati
- Con scala sulla superficie
- Costruzione rinforzata con nervature

Limitato a 250 pezzi.

Prezzo speciale per l'anniversario %

6.405 €

Invece di 9.336 €

4-168220.X7PL

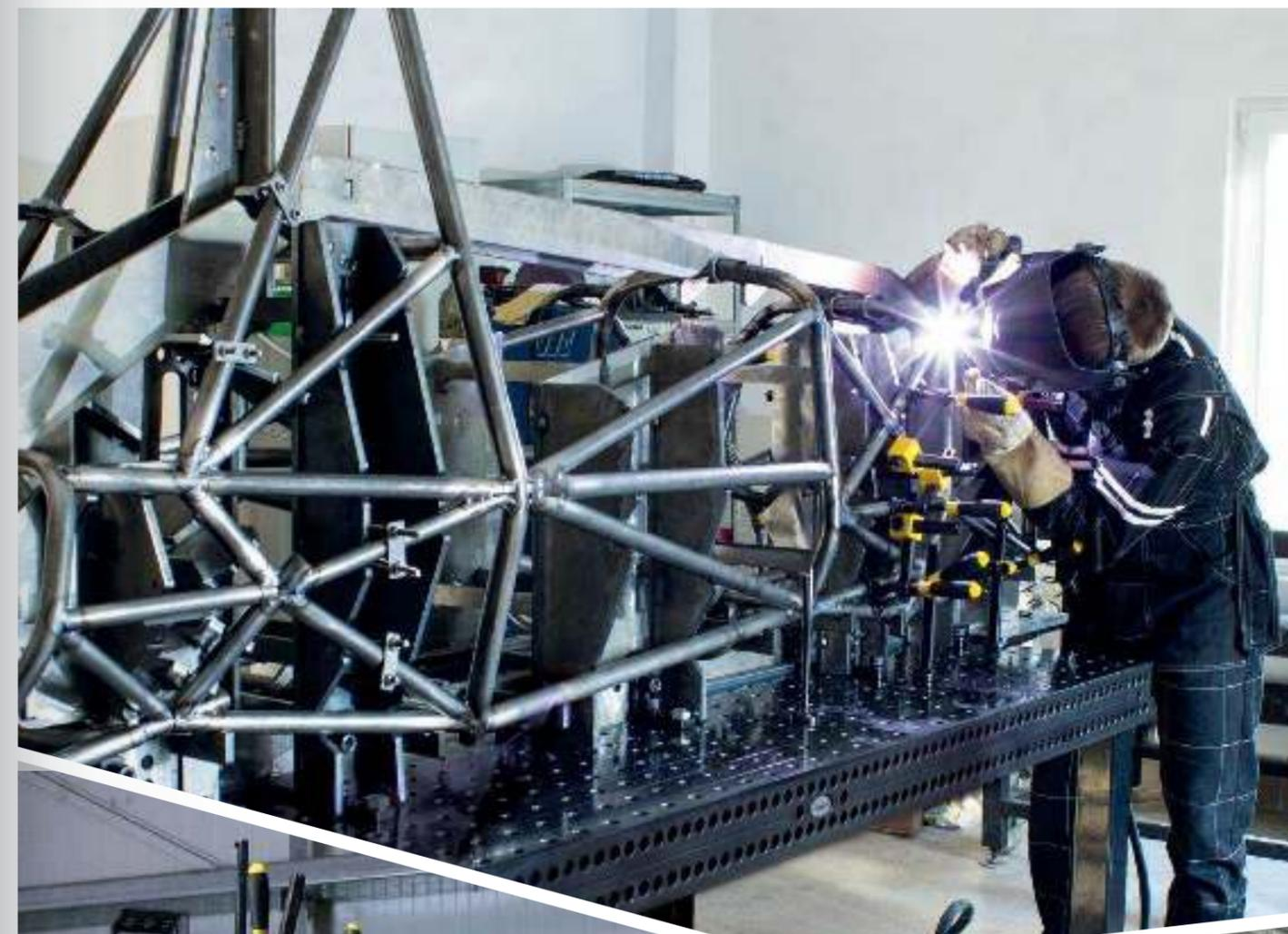

Piattaforma di sollevamento Siegmund

- con due cilindri di sollevamento
- elevata resilienza
- facile manipolazione
- forbici massicce e rulli in acciaio
- La striscia di contatto protegge contro lo schiacciamento
- Possibilità di installazione sopra pavimento e sottopavimento



Modello	L (a)	B (b)	G	Prezzo offerta speciale
Piattaforma elevabile 2010 per tavolo 2000x1000 mm, Altezza totale quando abbassato: 330 mm, Intervallo di sollevamento: 1100 mm, Tempo di sollevamento a carico: 45~55 secondi, Forza 2,2 kW, Tensione di funzionamento 400 V, Capacità di carico massimo: Telaio base (senza tavolo) 4000 kg, incl. piastre isolanti, Offerta per l'anniversario: vedi pagina 72	1990 mm	990 mm	470 kg	6.078 € • Invece di 9.356 €
Piattaforma elevabile 2012 per tavolo 2000x1200 mm, Altezza totale quando abbassato: 330 mm, Intervallo di sollevamento: 1100 mm, Tempo di sollevamento a carico: 45~55 secondi, Forza 2,2 kW, Tensione di funzionamento 400 V, Capacità di carico massimo: Telaio base (senza tavolo) 4000 kg, incl. piastre isolanti	1990 mm	1190 mm	490 kg	9.700 € •
Piattaforma elevabile 2412 per tavolo 2400x1200 mm, Altezza totale quando abbassato: 330 mm, Intervallo di sollevamento: 1100 mm, Tempo di sollevamento a carico: 45~55 secondi, Forza 2,2 kW, Tensione di funzionamento 400 V, Capacità di carico massimo: Telaio base (senza tavolo) 4000 kg, incl. piastre isolanti	2390 mm	1190 mm	530 kg	10.366 € •
Piattaforma elevabile 3015 per tavolo 3000x1500 mm, Altezza totale quando abbassato: 430 mm, Intervallo di sollevamento: 650 mm, Tempo di sollevamento a carico: 35~45 secondi, Forza 2,2 kW, Tensione di funzionamento 400 V, Capacità di carico massimo: Telaio base (senza tavolo) 6000 kg, incl. piastre isolanti	2990 mm	1490 mm	865 kg	16.029 € •

Piattaforma elevabile 2010 con banco di saldatura

- incl. tavolo di saldatura 2000x1000 mm e piastre isolanti
- Spessore materiale Pianale ca. 11,5 – 13 mm
- Dimensioni (L x L): ca. 1990x990 mm
- Peso (senza tavolo) ca. 470 kg
- Altezza totale quando abbassato: 330 mm, Intervallo di sollevamento: 1100 mm
- L'altezza di lavoro è l'altezza totale più il pannello laterale della tavola
- Capacità di carico massimo: Telaio base (senza tavolo) 4000 kg
- Tempo di sollevamento a carico: 45~55 secondi
- Forza 2,2 kW, Tensione di funzionamento 400 V



Dimensioni Superficie di lavoro	Caratteristiche Superficie di lavoro	G	Prezzo	Modello
2000 x 1000 mm	16 750 N BAR	800 kg	13.099 €	4-HB160020.P
2000 x 1000 mm	16 XB.7 N BAR	797 kg	13.635 €	4-HB160020.X7D
2000 x 1000 mm	16 XB.7 N BAR	844 kg	14.160 €	4-HB160020.X7PL

Piattaforma elevabile 2012 con banco di saldatura

- incl. tavolo di saldatura 2000x1200 mm e piastre isolanti
- Spessore materiale Pianale ca. 11,5 – 13 mm
- Dimensioni (L x L): ca. 1990x1190 mm
- Peso (senza tavolo) ca. 490 kg
- Altezza totale quando abbassato: 330 mm, Intervallo di sollevamento: 1100 mm
- L'altezza di lavoro è l'altezza totale più il pannello laterale della tavola
- Capacità di carico massimo: Telaio base (senza tavolo) 4000 kg
- Tempo di sollevamento a carico: 45~55 secondi
- Forza 2,2 kW, Tensione di funzionamento 400 V



Dimensioni Superficie di lavoro	Caratteristiche Superficie di lavoro	G	Prezzo	Modello
2000 x 1200 mm	16 XB.7 N BAR	878 kg	14.912 €	4-HB160060.X7D

Piattaforma elevabile 2412 con banco di saldatura

- incl. tavolo di saldatura 2400x1200 mm e piastre isolanti
- Spessore materiale Pianale ca. 11,5 – 13 mm
- Dimensioni (L x L): ca. 2390x1190 mm
- Peso (senza tavolo) ca. 530 kg
- Altezza totale quando abbassato: 330 mm, Intervallo di sollevamento: 1100 mm
- L'altezza di lavoro è l'altezza totale più il pannello laterale della tavola
- Capacità di carico massimo: Telaio base (senza tavolo) 4000 kg
- Tempo di sollevamento a carico: 45~55 secondi
- Forza 2,2 kW, Tensione di funzionamento 400 V



Dimensioni Superficie di lavoro	Caratteristiche Superficie di lavoro	G	Prezzo	Modello
2400 x 1200 mm	16 750 N BAR	996 kg	15.447 €	4-HB160030.P
2400 x 1200 mm	16 XB.7 N BAR	992 kg	16.359 €	4-HB160030.X7D
2400 x 1200 mm	16 XB.7 N BAR	1048 kg	17.083 €	4-HB160030.X7PL

Piattaforma elevabile 3015 con banco di saldatura

- incl. tavolo di saldatura 3000x1500 mm e piastre isolanti
- Spessore materiale Pianale ca. 11,5 – 13 mm
- Dimensioni (L x L): ca. 2990x1490 mm
- Peso (senza tavolo) ca. 865 kg
- Altezza totale quando abbassato: 430 mm, Intervallo di sollevamento: 650 mm
- L'altezza di lavoro è l'altezza totale più il pannello laterale della tavola
- Capacità di carico massimo: Telaio base (senza tavolo) 6000 kg
- Tempo di sollevamento a carico: 34~45 secondi
- Forza 2,2 kW, Tensione di funzionamento 400 V



Dimensioni Superficie di lavoro	Caratteristiche Superficie di lavoro	G	Prezzo	Modello
3000 x 1500 mm	16 750 N BAR	1586 kg	22.884 €	4-HB160040.P
3000 x 1500 mm	16 XB.7 N BAR	1581 kg	23.642 €	4-HB160040.X7D
3000 x 1500 mm	16 XB.7 N BAR	1680 kg	24.493 €	4-HB160040.X7PL

Ulteriori informazioni e accessori per questi prodotti sono disponibili online.



www.siegmund.com/
F-h-lift

Tavolo rotante regolabile in altezza Fisso

- Dimensioni (L x L): ca. 785x785 mm
- Peso (senza piastra): ca. 70 kg
- Altezza di lavoro tra 780 mm e 1100 mm
- A causa del pericolo di ribaltamento, raccomandiamo esclusivamente le seguenti dimensioni
- Compatibile solo con piani di lavoro specificati (punti di fissaggio speciali nel piano di lavoro)
- Capacità di carico massimo: Telaio base (senza piastra) 1000 kg



Dimensioni Superficie di lavoro	Caratteristiche Superficie di lavoro	MS (d)	G			
1000 x 1000 mm	16 750 N BAR	12 mm	192 kg	3.004 €	2-DS161010.P	•
1200 x 800 mm	16 750 N BAR	12 mm	182 kg	3.004 €	2-DS161025.P	•
1200 x 1200 mm	16 750 N BAR	12 mm	238 kg	3.579 €	2-DS161015.P	•
1000 x 1000 mm	16 XB.7 N BAR	12 mm	160 kg	2.424 €	2-DS164024.X7	•
1200 x 800 mm	16 XB.7 N BAR	12 mm	158 kg	2.392 €	2-DS164004.X7	•
1200 x 1200 mm	16 XB.7 N BAR	12 mm	200 kg	2.887 €	2-DS164034.X7	•
Ø 1000 mm	16 XB.7 N BAR	12 mm	142 kg	2.487 €	2-DS164210.X7	•

Tavolo rotante regolabile in altezza Mobile

- Dimensioni (L x L): ca. 795x795 mm
- Peso (senza piastra): ca. 70 kg
- Altezza di lavoro tra 780 mm e 1100 mm
- A causa del pericolo di ribaltamento, raccomandiamo esclusivamente le seguenti dimensioni
- Compatibile solo con piani di lavoro specificati (punti di fissaggio speciali nel piano di lavoro)
- Capacità di carico massimo: Telaio base (senza piastra) 1000 kg



Dimensioni Superficie di lavoro	Caratteristiche Superficie di lavoro	MS (d)	G			
1000 x 1000 mm	16 750 N BAR	12 mm	192 kg	3.189 €	2-DM161010.P	•
1200 x 800 mm	16 750 N BAR	12 mm	182 kg	3.189 €	2-DM161025.P	•
1200 x 1200 mm	16 750 N BAR	12 mm	238 kg	3.764 €	2-DM161015.P	•
1000 x 1000 mm	16 XB.7 N BAR	12 mm	160 kg	2.608 €	2-DM164024.X7	•
1200 x 800 mm	16 XB.7 N BAR	12 mm	158 kg	2.577 €	2-DM164004.X7	•
1200 x 1200 mm	16 XB.7 N BAR	12 mm	200 kg	3.072 €	2-DM164034.X7	•
Ø 1000 mm	16 XB.7 N BAR	12 mm	142 kg	2.671 €	2-DM164210.X7	•

Collegamento alla massa magnetica

Massa magnetica con giunto rotante a elevata forza di tenuta su superfici pulite e lisce. Mai più cavi attorcigliati grazie al sistema semplice e veloce. Il collegamento può essere bloccato o cablato. In combinazione con una piastra di adattamento e una vite a testa svasata, è perfettamente adatto come set per tavolo rotante.



Collegamento alla massa magnetica per tavolo rotante

messa a terra semplice e veloce, nessuna torsione del cavo, elevata tenuta su superfici pulite e lisce, contenuto della spedizione: Piastra adattatore e vite svasata

16 22 28

2-00003399

G
0,92 kg**51 €** •

Ulteriori informazioni e accessori per questi prodotti sono disponibili online.
www.siegmond.com/F-rotating

Tavolo elevabile mobile 500 kg

- Dimensioni (L x L): ca. 1115x630 mm
- Peso (senza piastra): ca. 65 kg
- Altezza di lavoro da ca. 700 a 1000 mm
- Compatibile solo con piani di lavoro specificati (punti di fissaggio speciali nel piano di lavoro)
- Capacità di carico massimo: Telaio base (senza piastra) 500 kg



Dimensioni Superficie di lavoro	Caratteristiche Superficie di lavoro	MS (d)	G			
1200 x 800 mm	16 750 N BAR	12 mm	177 kg	3.575 €	2-HT161025.P	•
1500 x 1000 mm	16 750 N BAR	12 mm	231 kg	4.323 €	2-HT161035.P	•
1200 x 800 mm	16 XB.7 N BAR	12 mm	153 kg	2.963 €	2-HT164004.X7	•
1500 x 1000 mm	16 XB.7 N BAR	12 mm	200 kg	3.565 €	2-HT164014.X7	•

Tavolo elevabile mobile 1000 kg

- Dimensioni (L x L): ca. 1490x990 mm
- Peso (senza piastra): ca. 200 kg
- Altezza di lavoro da ca. 700 a 1000 mm
- Fissaggio attraverso i fori
- Capacità di carico massimo: Telaio base (senza piastra) 1000 kg



Dimensioni Superficie di lavoro	Caratteristiche Superficie di lavoro	MS (d)	G			
1500 x 1000 mm	16 750 N BAR	12 mm	366 kg	4.922 €	2-HS161035.P	•
1500 x 1000 mm	16 XB.7 N BAR	12 mm	335 kg	4.164 €	2-HS164014.X7	•
2000 x 1000 mm	16 XB.7 N BAR	12 mm	379 kg	4.690 €	2-HS164044.X7	•
1500 x 1000 mm	16 750 N BAR	12 mm	405 kg	5.354 €	2-HS160035.P	•

Tavolo elevabile mobile 1200 kg

- Dimensioni (L x L): ca. 1490x990 mm
- Peso (senza piastra): ca. 210 kg
- Altezza di lavoro da ca. 700 a 1000 mm
- Capacità di carico massimo: Telaio base (senza piastra) 1200 kg



Dimensioni Superficie di lavoro	Caratteristiche Superficie di lavoro	MS (d)	G			
1500 x 1000 mm	16 XB.7 N BAR	12 mm	413 kg	6.908 €	2-HS160035.X7D	•

Raccomandazioni sul prodotto



Set supplementare, capacità di portata 1700 kg

Secondo cilindro di sollevamento per una portata di 1700 kg (piastra compresa), Compatibile solo con il tavolo elevabile mobile 1200 kg, Fornitura: 1x cilindro di sollevamento, 1x pedale, materiale per montaggio

16 22 28

2-HS009921

G
4 kg**616 €** •

Ulteriori informazioni e accessori per questi prodotti sono disponibili online.
www.siegmond.com/F-lifting

Banco da lavoro Siegmund regolabile in altezza con piastra in acciaio

- Telaio di base realizzato con profili in alluminio
- Altezza regolabile, Altezza di lavoro 800-975 mm
- Piastra forata: Acciaio di alta qualità S355J2+N + Nitrurazione al plasma
- Diametro fori Ø 16 mm, Fori sulla superficie con griglia 50x50 mm
- Capacità di carico massimo: 250 kg
- Per il serraggio: Perno di serraggio rapido 160511



Caratteristiche Superficie di lavoro	L (a)	B (b)	MS (d)	G	
2-WS161208	1200 mm	800 mm	12 mm	100 kg	1.291 € •
2-WS161510	1500 mm	1000 mm	12 mm	148 kg	1.789 € •
2-WS161607	1600 mm	700 mm	12 mm	116 kg	1.756 € •
2-WS162010	2000 mm	1000 mm	12 mm	194 kg	2.518 € •



I banchi da lavoro con piastra in acciaio 1500x1000 mm e 2000x1000 mm sono compatibili con le nostre prolunghe per piastre forate.
(Articolo n. 164050.Set, 164055.Set, 164051.Set)



Ulteriori informazioni e versioni del prodotto:



[www.siegmund.com/
F-workbench-steel](http://www.siegmund.com/F-workbench-steel)

Banco da lavoro Siegmund con piastra in acciaio

- Telaio di base realizzato con profili in alluminio
- Altezza di lavoro 900 mm
- Piastra forata: Acciaio di alta qualità S355J2+N + Nitrurazione al plasma
- Diametro fori Ø 16 mm, Fori sulla superficie con griglia 50x50 mm
- Capacità di carico massimo: 250 kg
- Per il serraggio: Perno di serraggio rapido 160511



Caratteristiche Superficie di lavoro	L (a)	B (b)	MS (d)	G	
2-WS161208.L	1200 mm	800 mm	12 mm	98 kg	1.127 € •
2-WS161510.L	1500 mm	1000 mm	12 mm	146 kg	1.622 € •
2-WS161607.L	1600 mm	700 mm	12 mm	114 kg	1.589 € •
2-WS162010.L	2000 mm	1000 mm	12 mm	193 kg	2.352 € •



Banco da lavoro Siegmund regolabile in altezza con profilo del tavolo in alluminio

- Telaio di base realizzato con profili in alluminio
- Altezza regolabile, Altezza di lavoro 800-975 mm
- Piano realizzato con profili tavolo in alluminio
- Diametro fori Ø 16 mm, interasse fori 50 mm
- Cava esagonale HX8, Distanza cave esagonali 50 mm
- Capacità di carico massimo: 250 kg
- Per il serraggio: Perno di bloccaggio manuale 160514 / Bullone di bloccaggio areale 160590
- Quando si bloccano parti in alluminio, i perni devono essere serrati solo manualmente.



Caratteristiche Superficie di lavoro	L (a)	B (b)	MS (d)	G	
2-WA161207	1200 mm	700 mm	24 mm	39 kg	1.101 € •
2-WA161208	1200 mm	800 mm	24 mm	42 kg	1.138 € •
2-WA161210	1200 mm	1000 mm	24 mm	50 kg	1.324 € •
2-WA161607	1600 mm	700 mm	24 mm	48 kg	1.341 € •
2-WA161608	1600 mm	800 mm	24 mm	50 kg	1.436 € •
2-WA161610	1600 mm	1000 mm	24 mm	61 kg	1.623 € •
2-WA162007	2000 mm	700 mm	24 mm	57 kg	1.586 € •
2-WA162008	2000 mm	800 mm	24 mm	62 kg	1.700 € •
2-WA162010	2000 mm	1000 mm	24 mm	75 kg	1.926 € •

Estensione per banco da lavoro regolabile in altezza

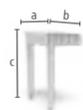

Estensione 400 per banco da lavoro regolabile in altezza

per banco da lavoro regolabile in altezza, estensione del piano di lavoro di 400 mm, Materiale di fissaggio incluso, Altezza regolabile (800-975 mm), Prestare attenzione alla larghezza del telaio di base del banco da lavoro!



	L (a)	B (b)	H (c)	MS (d)	G	
2-XA160407	400 mm	700 mm	800 mm	24 mm	15 kg	432 € •
2-XA160408	400 mm	800 mm	800 mm	24 mm	16 kg	453 € •
2-XA160410	400 mm	1000 mm	800 mm	24 mm	19 kg	506 € •

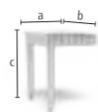

Estensione 600 per banco da lavoro regolabile in altezza

per banco da lavoro regolabile in altezza, estensione del piano di lavoro di 600 mm, Materiale di fissaggio incluso, Altezza regolabile (800-975 mm), Prestare attenzione alla larghezza del telaio di base del banco da lavoro!



	L (a)	B (b)	H (c)	MS (d)	G	
2-XA160607	600 mm	700 mm	800 mm	24 mm	19 kg	555 € •
2-XA160608	600 mm	800 mm	800 mm	24 mm	21 kg	588 € •
2-XA160610	600 mm	1000 mm	800 mm	24 mm	25 kg	662 € •



Banco da lavoro Siegmund con profilo del tavolo in alluminio

- Telaio di base realizzato con profili in alluminio
- Altezza di lavoro 900 mm
- Piano realizzato con profili tavolo in alluminio
- Diametro fori Ø 16 mm, interasse fori 50 mm
- Cava esagonale HX8, Distanza cave esagonali 50 mm
- Capacità di carico massimo: 250 kg
- Per il serraggio: Perno di bloccaggio manuale 160514 / Bullone di bloccaggio areale 160590
- Quando si bloccano parti in alluminio, i perni devono essere serrati solo manualmente.



Caratteristiche Superficie di lavoro	L (a)	B (b)	MS (d)	G	
2-WA161207.L	1200 mm	700 mm	24 mm	36 kg	988 € •
2-WA161208.L	1200 mm	800 mm	24 mm	39 kg	1.062 € •
2-WA161210.L	1200 mm	1000 mm	24 mm	48 kg	1.211 € •
2-WA161607.L	1600 mm	700 mm	24 mm	46 kg	1.228 € •
2-WA161608.L	1600 mm	800 mm	24 mm	49 kg	1.323 € •
2-WA161610.L	1600 mm	1000 mm	24 mm	60 kg	1.510 € •
2-WA162007.L	2000 mm	700 mm	24 mm	55 kg	1.471 € •
2-WA162008.L	2000 mm	800 mm	24 mm	60 kg	1.586 € •
2-WA162010.L	2000 mm	1000 mm	24 mm	73 kg	1.813 € •

Estensione per banco da lavoro



Estensione 400 per banco da lavoro

per banco da lavoro senza regolazione in altezza, estensione del piano di lavoro di 400 mm, Materiale di fissaggio incluso, Prestare attenzione alla larghezza del telaio di base del banco da lavoro!



	L (a)	B (b)	H (c)	MS (d)	G	
2-XA160407.L	400 mm	700 mm	900 mm	24 mm	14 kg	369 € •
2-XA160408.L	400 mm	800 mm	900 mm	24 mm	15 kg	392 € •
2-XA160410.L	400 mm	1000 mm	900 mm	24 mm	18 kg	445 € •

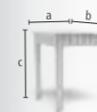

Estensione 600 per banco da lavoro

per banco da lavoro senza regolazione in altezza, estensione del piano di lavoro di 600 mm, Materiale di fissaggio incluso, Prestare attenzione alla larghezza del telaio di base del banco da lavoro!



	L (a)	B (b)	H (c)	MS (d)	G	
2-XA160607.L	600 mm	700 mm	900 mm	24 mm	18 kg	493 € •
2-XA160608.L	600 mm	800 mm	900 mm	24 mm	20 kg	526 € •
2-XA160610.L	600 mm	1000 mm	900 mm	24 mm	24 kg	601 € •



Vari tasselli scorrevoli

Set Blocco scorrevole HX8

set da 4, con filettatura, fissaggio degli accessori con vite, zincato, inserimento nella cava laterale, inserimento antiscivolo nella fessura grazie alla sfera a molla



		L (a)	B (b)	H (c)	G	
2-000551	M6	30 mm	15 mm	7 mm	0,08 kg	13 € •

Set Blocco scorrevole HX8 ruotabile

set da 4, con filettatura, fissaggio degli accessori con vite, zincato, consente il posizionamento nella cava dall'alto, tensioni nella cava quando si gira nella direzione di fissaggio della vite, Ulteriori versioni disponibili online: con filettatura M5



		L (a)	B (b)	H (c)	G	
2-000552.2	M6	20 mm	15 mm	7 mm	0,04 kg	13 € •

Set Blocco scorrevole HX8 inseribile

set da 4, con filettatura, fissaggio degli accessori con vite, zincato, inserimento nella cava dall'alto, inserimento antiscivolo nella fessura grazie alla sfera a molla, Ulteriori versioni disponibili online: con filettatura M5



		L (a)	B (b)	H (c)	G	
2-000553.2	M6	30 mm	12 mm	7 mm	0,08 kg	13 € •

Bussola di serraggio per tavoli scanalati

Set Bussola di serraggio con collare per filettatura M6 brunito

set da 4, per il fissaggio di accessori Siegmund ai pattini, per il bloccaggio su asola, incl. vite M6x20, incl. viti autofilettante testa svasata M6x30



		H (c)	Ø	G	
2-160546.3		13 mm	23 mm	0,08 kg	41 € •

Set Bussola di serraggio a testa svasata per filettatura M6 brunito

set da 4, per il fissaggio di accessori Siegmund ai pattini, per il bloccaggio nei fori, incl. vite M6x20, incl. viti autofilettante testa svasata M6x30



		H (c)	Ø	G	
2-160546.4		7 mm	18,50 mm	0,08 kg	27 € •

Set Blocco scorrevole inseribile + Bussola di serraggio

contenuto della spedizione: 1x 000553.2 Set Blocco scorrevole HX8 M6 inseribile (set da 4), 1x 160546.3 Set Bussola di serraggio con collare (set da 4)



		G	
2-160548		0,16 kg	50 € •



Ulteriori informazioni e versioni del prodotto:



www.siegmond.com/
F-workbench-alu

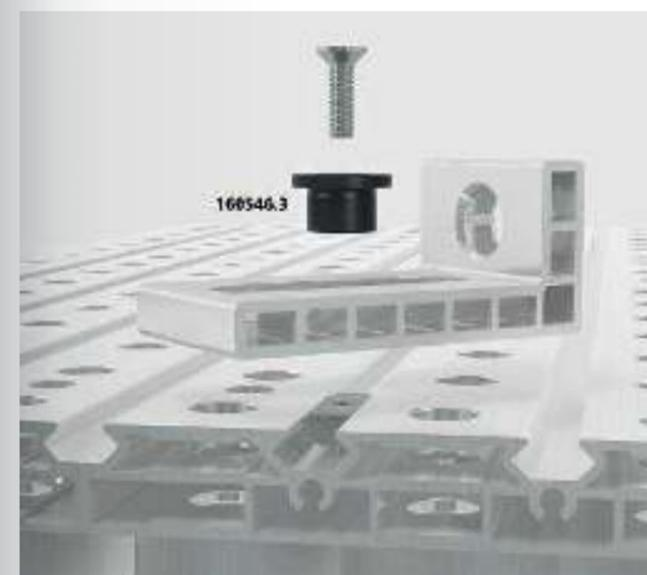

Profilo del tavolo in alluminio

Profilo del tavolo in alluminio

Diametro fori Ø 16 mm, interasse fori 50 mm, Cava esagonale HX8, Distanza cave esagonali 50 mm, profilo interno, Prestare attenzione alla larghezza del telaio di base del banco da lavoro!



	L (a)	B (b)	MS (d)	G	
2-TP160700	700 mm	200 mm	24 mm	2,85 kg	77 € •
2-TP160800	800 mm	200 mm	24 mm	3,30 kg	86 € •
2-TP161000	1000 mm	200 mm	24 mm	4,10 kg	109 € •

Profilo del tavolo in alluminio

Diametro fori Ø 16 mm, interasse fori 50 mm, Cava esagonale HX8, Distanza cave esagonali 50 mm, profilo esterno, con cava esagonale su un lato, Prestare attenzione alla larghezza del telaio di base del banco da lavoro!

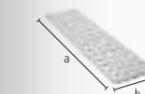

	L (a)	B (b)	MS (d)	G	
2-TA160700	700 mm	200 mm	24 mm	2,90 kg	77 € •
2-TA160800	800 mm	200 mm	24 mm	3,35 kg	86 € •
2-TA161000	1000 mm	200 mm	24 mm	4,15 kg	109 € •

Equipaggiamento

Equipaggiamento con 4 ruote per banco da lavoro

Ruote con freno



16

	TF	G	
2-004100.2	250 kg	2,40 kg	86 € •

Attrezzatura con 2 ruote per piano macchina/prolunga

Ruote con freno



16

	TF	G	
2-004100.3	125 kg	1,20 kg	43 € •

Sub Table Box per banco da lavoro incl. 2 cassetti

Cassettera, 2x Cassetto 160 mm, con serratura, incl. due chiavi, cassetto estraibile lunghezza 500 mm

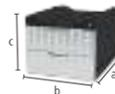

AL 16

	L (a)	B (b)	H (c)	TF	G	
2-BX000990	623 mm	472 mm	387 mm	100 kg	27 kg	465 € •

Sub Table Box per banco da lavoro incl. 3 cassetti

Cassettera, 2x Cassetto 80 mm, 1x Cassetto 160 mm, con serratura, incl. due chiavi, cassetto estraibile lunghezza 500 mm



AL 16

	L (a)	B (b)	H (c)	TF	G	
2-BX000990.1	623 mm	472 mm	387 mm	100 kg	30 kg	535 € •

Portautensili per banco da lavoro

Alluminio, può essere posizionato a destra e sinistra, Supporto per morsetti, bulloni e squadre, Prestare attenzione alla larghezza del telaio di base del banco da lavoro e al materiale utilizzato per la superficie di lavoro!



AL 16

	L (a)	B (b)	H (c)	G		
2-TH160700	700 AL / Acciaio	475 mm	55 mm	52 mm	1,10 kg	60 € •
2-TH160800	800 AL / Acciaio	575 mm	55 mm	52 mm	1,30 kg	69 € •
2-TH161000.S	1000 Acciaio	675 mm	55 mm	52 mm	1,50 kg	77 € •
2-TH161000.A	1000 AL	775 mm	55 mm	52 mm	1,60 kg	87 € •

Altezza laterale per banco da lavoro

Alluminio, pannello laterale supplementare per banco da lavoro Siegmond, fissaggio al tavolo tramite scanalatura esagonale, incl. materiale di fissaggio, Prestare attenzione alla larghezza del telaio di base del banco da lavoro e al materiale utilizzato per la superficie di lavoro!



NEW

AL 16

	L (a)	B (b)	H (c)	G		
2-SW160700	700 AL / Acciaio	38 mm	700 mm	85 mm	1,60 kg	57 € •
2-SW160800	800 AL / Acciaio	38 mm	800 mm	85 mm	1,80 kg	63 € •
2-SW161000	1000 AL	38 mm	1000 mm	85 mm	2,30 kg	73 € •



Tavolo macchina per banco da lavoro

Tavolo macchina 400 per banco da lavoro

compatibile con il telaio del banco da lavoro con e senza regolazione dell'altezza, Altezza regolabile (625-900 mm), Materiale di fissaggio incluso, Prestare attenzione alla larghezza del telaio di base del banco da lavoro e al materiale utilizzato per la superficie di lavoro!



AL 16

		L (a)	B (b)	H (c)	TF	G	
2-MT160407	700 AL / Acciaio	400 mm	700 mm	625 mm	75 kg	10 kg	369 € •
2-MT160408	800 AL / Acciaio	400 mm	800 mm	625 mm	75 kg	11 kg	388 € •
2-MT160410.S	1000 Acciaio	400 mm	1000 mm	625 mm	75 kg	11 kg	433 € •
2-MT160410.A	1000 AL	400 mm	1000 mm	625 mm	75 kg	12 kg	436 € •

Tavolo macchina 600 per banco da lavoro

compatibile con il telaio del banco da lavoro con e senza regolazione dell'altezza, Altezza regolabile (625-900 mm), Materiale di fissaggio incluso, Prestare attenzione alla larghezza del telaio di base del banco da lavoro e al materiale utilizzato per la superficie di lavoro!



AL 16

		L (a)	B (b)	H (c)	TF	G	
2-MT160607	700 AL / Acciaio	600 mm	700 mm	625 mm	75 kg	11 kg	405 € •
2-MT160608	800 AL / Acciaio	600 mm	800 mm	625 mm	75 kg	12 kg	425 € •
2-MT160610.S	1000 Acciaio	600 mm	1000 mm	625 mm	75 kg	12 kg	470 € •
2-MT160610.A	1000 AL	600 mm	1000 mm	625 mm	75 kg	13 kg	473 € •



Squadra di battuta e fissaggio

Set Distanziale eccentrico Ø 65x12

contenuto della spedizione: 4x Distanziale eccentrico 160404.A, 4x Vite a testa svasata M6x20, 4x Viti autofilettanti M6x30, 4x Blocco scorrevole HX8-30 S M6, costante torsione

NEW



AL 16

	H (c)	Ø	G	
2-160404.A.Set	12 mm	65 mm	0,30 kg	56 € •

Squadra di battuta e fissaggio 90 X Alluminio

asola

AL 16

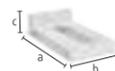

	L (a)	B (b)	H (c)	G	
2-160108.A	90 mm	50 mm	25 mm	0,07 kg	16 € •

Squadra di battuta e fissaggio 90 SL Alluminio

combinazione di foro e asola

AL 16

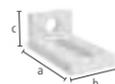

	L (a)	B (b)	H (c)	G	
2-160109.A	90 mm	50 mm	40 mm	0,08 kg	19 € •

Squadra di battuta e fissaggio 95 L Alluminio

combinazione di foro e asola, maggiore stabilità grazie ai montanti

AL 16

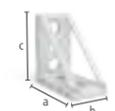

	L (a)	B (b)	H (c)	G	
2-160117.A	95 mm	50 mm	95 mm	0,13 kg	34 € •

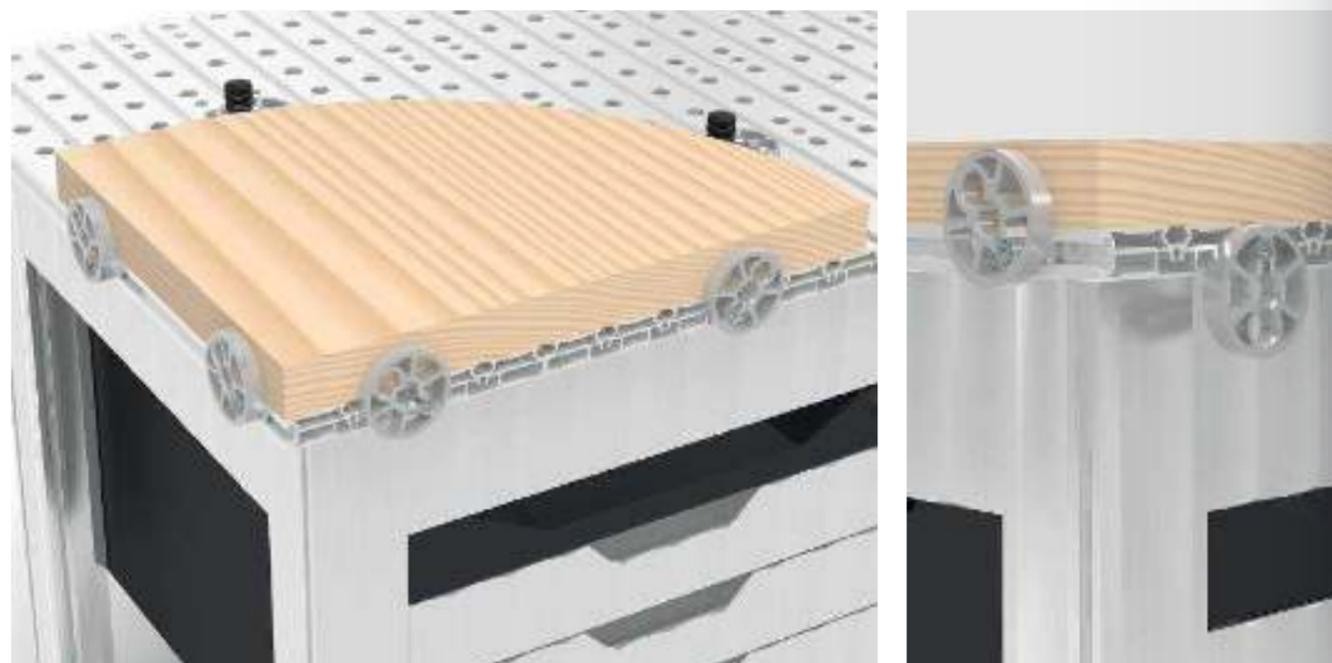

Ulteriori informazioni e versioni del prodotto:



www.siegmond.com/
F-workbench



Perni

Perno di bloccaggio manuale senza cave brunito

consigliato per il serraggio di profili in alluminio, senza cava O-ring per una superficie liscia, serrare su profili in alluminio solo a mano, NON utilizzare per collegare tavoli e squadre a -U-

NEW



B 16

		L (a)	SK	ZK	G	
2-160514	doppio	53 mm	30 kN	5 kN	0,10 kg	36 € •

Bullone di bloccaggio areale brunito

160590: Capacità di serraggio ca. 22-26 mm, 160590.3: Capacità di serraggio ca. 34-38 mm, 160590.4: Capacità di serraggio ca. 46-50 mm, consigliato per il serraggio di profili in alluminio, NON utilizzare per collegare tavoli e squadre a -U-

B 16



		L (a)	SK	ZK1	ZK	AM1	AM	G	
2-160590	doppio	55 mm	50 kN	2 kN	4 kN	10 Nm	10 Nm	0,11 kg	63 € •

Perno di serraggio rapido senza cave brunito

senza cava O-ring per una superficie liscia, NON utilizzare per collegare tavoli e squadre a -U-

B 16



		L (a)	SK	ZK	AM1	AM	G	
2-160511	doppio	53 mm	55 kN	10 kN	2,50 Nm	10 Nm	0,08 kg	51 € •

Morsetti

Morsetto per tubi per banco da lavoro brunito

prisma intercambiabile, Mandrino diametro sfera 8 mm, Filettatura trapezoidale del mandrino 12x4 mm, serraggio con un angolo di +/- 42°, indicato per superfici realizzate con profili in alluminio, posizionamento con un anello di regolazione, Consegnabile da 01.11.2024

NEW



B 16

		L (a)	B (b)	G	
2-160603		275 mm	115 mm	0,70 kg	50 € •

Morsetto a vite Basic per banco da lavoro nitrato

puntone verticale temprato, Barra orizzontale verniciata a polvere, prisma intercambiabile, Mandrino diametro sfera 8 mm, Filettatura trapezoidale del mandrino 12x4 mm, indicato per superfici realizzate con profili in alluminio

BAR N 16



		B (b)	H (c)	G	
2-160621		110 mm	185 mm	0,65 kg	36 € •

PROMOZIONI ESCLUSIVE



reddot winner 2024



1x WS161208



4x 160621



8x 160511

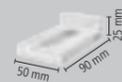

4x 160108.A

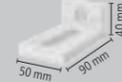

4x 160109.A



Banco da lavoro Siegmund regolabile in altezza con piastra in acciaio 1200x800 mm incl. accessori

- Telaio di base realizzato con profili in alluminio
- Altezza regolabile, Altezza di lavoro 800-975 mm
- Piastra forata: Acciaio di alta qualità S355J2+N + Nitruazione al plasma
- Diametro fori Ø 16 mm, Fori sulla superficie con griglia 50x50 mm
- Capacità di carico massimo: 250 kg
- Si consigliano perni di serraggio rapido senza cava doppi

1.320 €

Invece di 1.983 €

2-WS161208.1



Banco da lavoro Siegmund regolabile in altezza con piastra in acciaio 1500x1000 mm incl. accessori

- Telaio di base realizzato con profili in alluminio
- Altezza regolabile, Altezza di lavoro 800-975 mm
- Piastra forata: Acciaio di alta qualità S355J2+N + Nitruazione al plasma
- Diametro fori Ø 16 mm, Fori sulla superficie con griglia 50x50 mm
- Capacità di carico massimo: 250 kg
- Si consigliano perni di serraggio rapido senza cava doppi

1.842 €

Invece di 2.481 €

2-WS161510.1

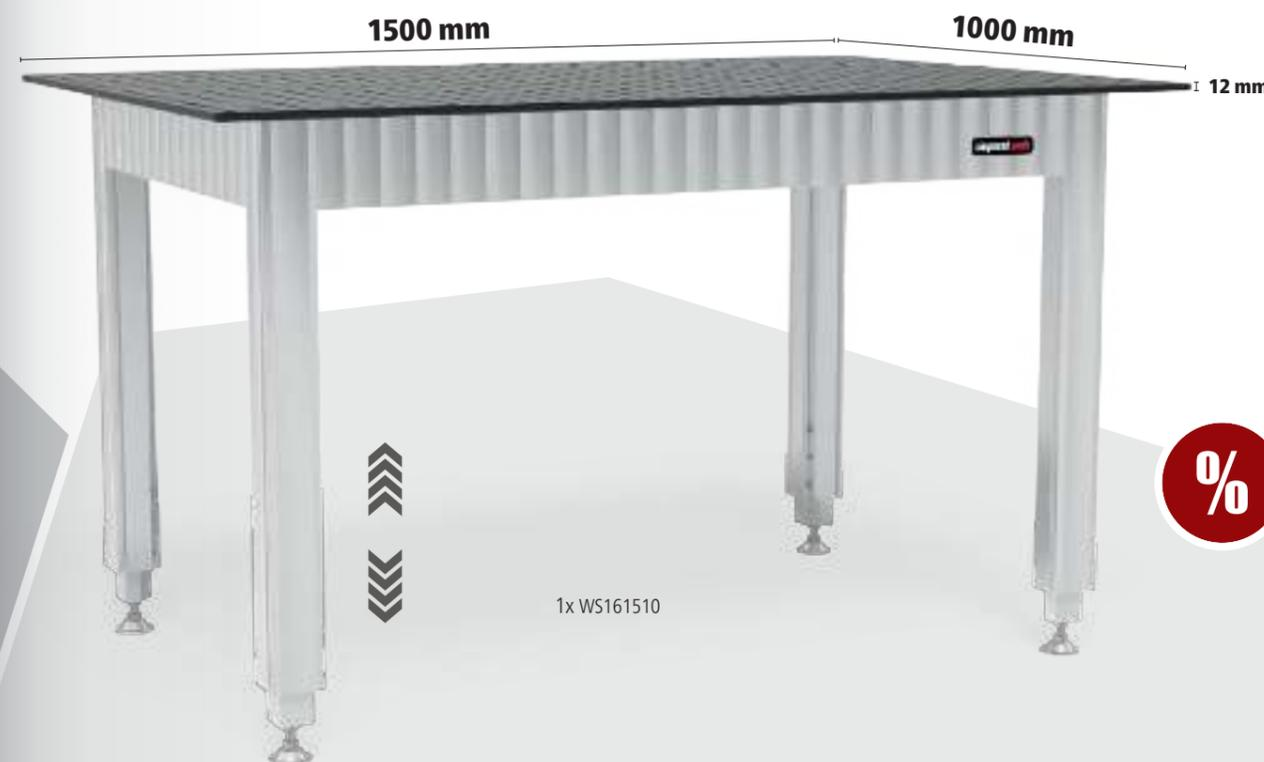

1x WS161510



4x 160621



8x 160511

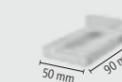

4x 160108.A

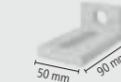

4x 160109.A

PROMOZIONI ESCLUSIVE

Più flessibilità con i profili dei tavoli in alluminio



1x WA161208.L



4x 160621



8x 160590

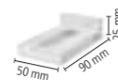

4x 160108.A

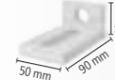

4x 160109.A

16 AL

Banco da lavoro Siegmund con profilo del tavolo in alluminio 1200x800 mm incl. accessori

- Telaio di base realizzato con profili in alluminio
- Altezza di lavoro 900 mm
- Piano realizzato con profili tavolo in alluminio
- Diametro fori Ø 16 mm, distanza fori 50 mm
- Cava esagonale HX8, Distanza cave esagonali 50 mm
- Capacità di carico massimo: 250 kg
- Si consigliano perni di bloccaggio areali
- Quando si bloccano parti in alluminio, i perni devono essere serrati solo manualmente.



1.198 €

Invece di 1.852 €

2-WA161208.L.1

16 AL

Banco da lavoro Siegmund con profilo del tavolo in alluminio 2000x1000 mm incl. accessori

- Telaio di base realizzato con profili in alluminio
- Altezza di lavoro 900 mm
- Piano realizzato con profili tavolo in alluminio
- Diametro fori Ø 16 mm, distanza fori 50 mm
- Cava esagonale HX8, Distanza cave esagonali 50 mm
- Capacità di carico massimo: 250 kg
- Si consigliano perni di bloccaggio areali
- Quando si bloccano parti in alluminio, i perni devono essere serrati solo manualmente.

1.949 €

Invece di 2.597 €

2-WA162010.L.1

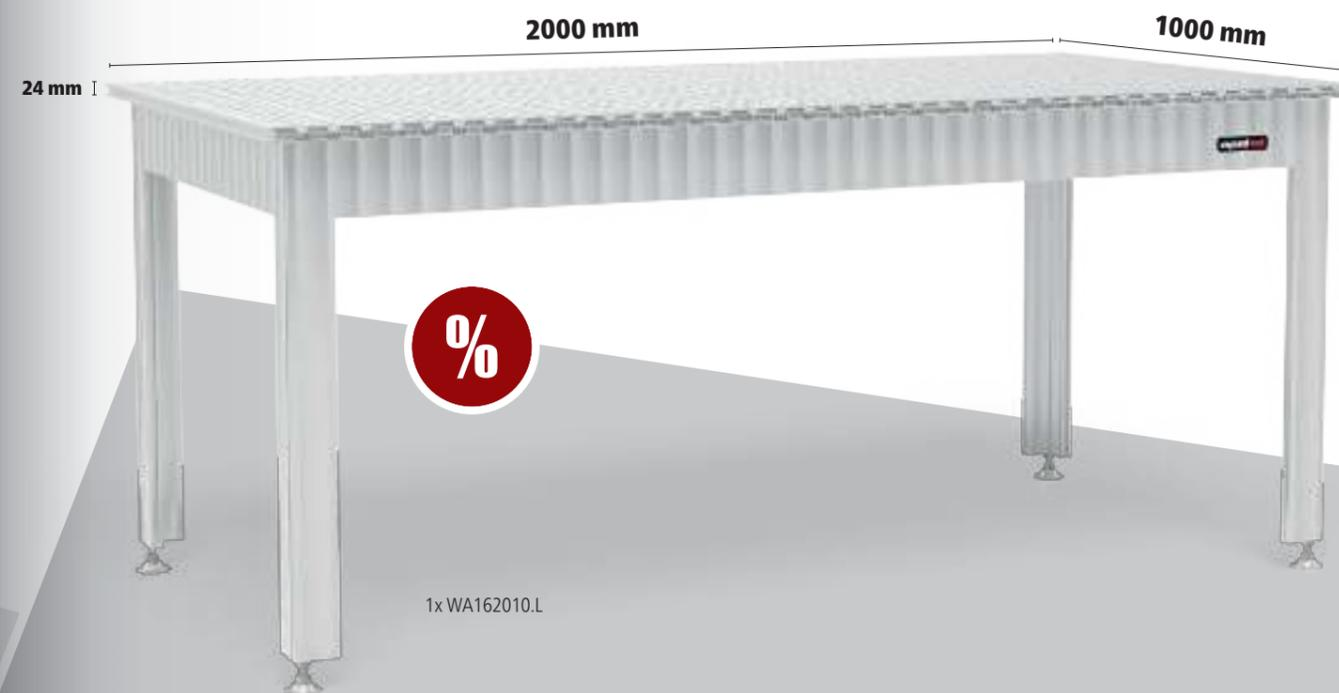

1x WA162010.L



4x 160621



8x 160590

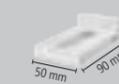

4x 160108.A

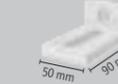

4x 160109.A

OFFERTA PER L'ANNIVERSARIO

16 AL

Banco da lavoro Siegmond con profilo del tavolo in alluminio 1200x700 mm incl. accessori

- Telaio di base realizzato con profili in alluminio
- Altezza di lavoro 900 mm
- Piano realizzato con profili tavolo in alluminio, nero anodizzato
- Profili del tavolo in alluminio molto stabili
- Diametro fori Ø 16 mm, distanza fori 50 mm
- Cava esagonale HX8, Distanza cave esagonali 50 mm
- Capacità di carico massimo: 250 kg
- Si consigliano perni di bloccaggio areali

Prezzo speciale per l'anniversario %

782 €

Invece di 1.268 €

2-WA161207.LX.1



1x WA161207.LX



Offerta esclusiva!
Limitato a 200 pezzi.
Massimo. 2 pezzi per cliente.



4x 160621



8x 160514

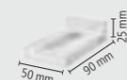

4x 160108.A



4x 160109.A



**Profili in alluminio
per tavoli: per tutti i
lavori di montaggio e
per tutti i materiali**



160546.4

Siegmond Workstation 0806

- Spazio di 600 mm per i cassetti
- incl. Piastra forata 800x600 mm
- Accessori in acciaio X8.7, nitrurazione al plasma con rivestimento BAR
- Spessore del materiale 12 mm
- Diametro fori Ø 16 mm
- Fori sulla superficie con griglia 50x50 mm
- Portata massima: piastra base 400 kg (senza piastra)



Siegmond Workstation 0806
Come piccola postazione di lavoro per la preparazione del lavoro o come tavolo allungabile per la Workstation 1208., contenuto della spedizione: 1x 004902 Siegmond Workstation 0806 Telaio base, 1x 164009.X7 Piastra forata



	L (a)	B (b)	H (c)	G	Prezzo offerta speciale
2-164900	800 mm	650 mm	850 mm	61 kg	1.167 €
Invece di 1.194 €					

Siegmond Workstation 0806 compreso Cassetto
Come piccola postazione di lavoro per la preparazione del lavoro o come tavolo allungabile per la Workstation 1208., contenuto della spedizione: 1x 004902 Siegmond Workstation 0806 Telaio base, 1x 164009.X7 Piastra forata, 1x 004225.WS Cassetto 120 mm



	L (a)	B (b)	H (c)	G	Prezzo offerta speciale
2-164903	800 mm	650 mm	850 mm	70 kg	1.317 €
Invece di 1.321 €					

Siegmond Workstation 0806 chiuso incl. 3 cassetti
Come piccola postazione di lavoro per la preparazione del lavoro o come tavolo allungabile per la Workstation 1208., contenuto della spedizione: 1x 004902 Siegmond Workstation 0806 Telaio base, 1x 164009.X7 Piastra forata, 2x 004230 Cassetto 180 mm, 1x 004235 Cassetto 240 mm, 1x 004920 Impostare le pareti laterali



	L (a)	B (b)	H (c)	G	Prezzo offerta speciale
2-164907	800 mm	650 mm	850 mm	96 kg	1.726 €
Invece di 1.760 €					

più imballo / spedizione

Raccomandazioni sul prodotto

Accessori-Set A
2x 160620 Morsetto, 6x 160511 Perno, 4x 160412 Battuta, 1x 160852 Brugola



	G	Prezzo offerta speciale
2-167320	2,70 kg	403 €
Invece di 521 €		

Accessori-Set B
4x 160620 Morsetto, 8x 160511 Perno, 6x 160412 Battuta, 2x 160108.N Squadra, 1x 160852 Brugola, 1x 164310 Morsa compreso Set di coprigranasce per morsa



	G	Prezzo offerta speciale
2-167340.1	15,60 kg	852 €
Invece di 1.313 €		

Accessori-Set C
6x 160620 Morsetto, 10x 160511 Perno, 8x 160412 Battuta, 2x 160108.N Squadra, 2x 164050 Prolunga per piastre forate, 2x 160528 Perno a testa svasata, 1x 160852 Brugola, 1x 164310 Morsa compreso Set di coprigranasce per morsa



	G	Prezzo offerta speciale
2-167360	21,80 kg	1.247 €
Invece di 1.782 €		

Siegmond Workstation 0806 – Configurazione

**Siegmond Workstation 0806 Telaio base**

Spazio di 600 mm per i cassetti, incl. istruzioni per il montaggio, Piastre forate disponibili online

16

	L (a)	B (b)	H (c)	TF	G	
2-004902	630 mm	530 mm	838 mm	400 kg	16,90 kg	628 €

**Impostare le pareti laterali per Workstation 0806**

Moduli per la chiusura dei fianchi e del retro, con serratura, 1x set pareti laterali, per ogni lato, Compatibile con: Cassetti 004220, 004225, 004230, 004235

16

	L (a)	B (b)	H (c)	G	
2-004920	527 mm	604 mm	604 mm	13 kg	226 €

**Cassetto con binario e fissaggio a clip per Workstation 0806 / 1208**

verniciato a polvere, integrazione possibile in qualsiasi momento, per Workstation 0806 / 1208 senza pareti laterali, staffa necessaria se non ci sono pareti

16 22 28

	L (a)	B (b)	H (c)	TF	G	
2-004220.WS	590 mm	400 mm	60 mm	50 kg	7,50 kg	113 €
2-004225.WS	590 mm	400 mm	120 mm	50 kg	9 kg	127 €
2-004230.WS	590 mm	400 mm	180 mm	50 kg	9,50 kg	142 €
2-004235.WS	590 mm	400 mm	240 mm	50 kg	10 kg	156 €

**Parete porta accessori incl. mensola per Workstation 0806 / 1208**

verniciato a polvere, posizionabile su entrambi i lati

16 22 28

	TF	G	
2-004025.1	30 kg	6,50 kg	126 €

**Mensola per Workstation 0806 / 1208 / 1212**

verniciato a polvere, posizionabile su entrambi i lati

16 22 28

	L (a)	B (b)	H (c)	TF	G	
2-004620	482 mm	144 mm	40 mm	10 kg	1,65 kg	20 €

**Portaperni e prisma per Workstation 0806 / 1208 / 1212**

verniciato a polvere, posizionabile su entrambi i lati

16

	L (a)	B (b)	H (c)	G	
2-164635	482 mm	20 mm	99 mm	0,80 kg	21 €

**Supporto morsetti per Workstation 0806 / 1208**

verniciato a polvere, posizionabile su entrambi i lati

16

	L (a)	B (b)	H (c)	G	
2-164030	580 mm	46 mm	39 mm	0,83 kg	20 €



Ulteriori informazioni e accessori per questi prodotti sono disponibili online.



www.siegmond.com/
F-workstation

Siegmond Workstation 1208

- a sinistra e a destra 600 mm di spazio per i cassetti
- incl. Piastra forata 1200x800 mm
- Accessori in acciaio X8.7, nitrurazione al plasma con rivestimento BAR
- Spessore del materiale 12 mm
- Diametro fori Ø 16 mm
- Fori sulla superficie con griglia 50x50 mm
- Portata massima: piastra base 1000 kg (senza piastra) / Ruote 400 kg (senza piastra)



Siegmond Workstation 1208
contenuto della spedizione: 1x 004002.1 Siegmond Workstation 1208 Telaio base, 1x 164004.X7 Piastra forata



	L (a)	B (b)	H (c)	G	Prezzo offerta speciale
2-164400	1200 mm	800 mm	850 mm	120 kg	1.680 €

Invece di 1.712 €

Siegmond Workstation 1208 compreso Scaffali
contenuto della spedizione: 1x 004002.1 Siegmond Workstation 1208 Telaio base, 1x 164004.X7 Piastra forata, 1x 164030 Supporto morsetti, 1x 004620 Mensola, 1x 164635 Portaperni e prisma, 1x 004025.1 Parete porta accessori incl. mensola



	L (a)	B (b)	H (c)	G	Prezzo offerta speciale
2-164401	1200 mm	800 mm	850 mm	130 kg	1.856 €

Invece di 1.899 €

Siegmond Workstation 1208 mezzo chiuso incl. 3 cassetti
contenuto della spedizione: 1x 004002.1 Siegmond Workstation 1208 Telaio base, 1x 164004.X7 Piastra forata, 2x 004230 Cassetto 180 mm, 1x 004235 Cassetto 240 mm, 1x 004120 Impostare le pareti laterali



	L (a)	B (b)	H (c)	G	Prezzo offerta speciale
2-164407	1200 mm	800 mm	850 mm	153 kg	2.241 €

Invece di 2.278 €

Siegmond Workstation 1208 chiuso incl. 6 cassetti
contenuto della spedizione: 1x 004002.1 Siegmond Workstation 1208 Telaio base, 1x 164004.X7 Piastra forata, 4x 004230 Cassetto 180 mm, 2x 004235 Cassetto 240 mm, 2x 004120 Impostare le pareti laterali



	L (a)	B (b)	H (c)	G	Prezzo offerta speciale
2-164409	1200 mm	800 mm	850 mm	185 kg	2.800 €

Invece di 2.844 €

più imballo / spedizione

Raccomandazioni sul prodotto

Set Staffa di arresto esterna per piastra forata
Consiste di: 1x 164051 Staffa di arresto esterna per piastra forata incl. 2 viti di fermo, 1x 160528 Perno a testa svasata doppio



	L (a)	L (a1)	B (b)	H (c)	G	Prezzo offerta speciale
2-164051.Set	282 mm	250 mm	49 mm	112 mm	2,10 kg	84 €

Invece di 110 €



Ulteriori informazioni e accessori per questi prodotti sono disponibili online.



www.siegmond.com/
F-workstation

Siegmond Workstation 1208 – Configurazione

Siegmond Workstation 1208 Telaio base

sinistra / destra: Spazio di 600 mm per i cassetti, incl. istruzioni per il montaggio, Piastre forate disponibili online



16 22 28

	L (a)	B (b)	H (c)	TF	G	
2-004002.1	1030 mm	630 mm	838 mm	1000 kg	32 kg	754 €

Equipaggiamento con 4 ruote per Workstation 1208

è possibile scegliere tra piedino e rotelle



16 22 28

	TF	G	
2-004100.1	400 kg	5,30 kg	102 €

Impostare le pareti laterali per Workstation 1208

Moduli per la chiusura dei fianchi e del retro, con serratura, 1x set pareti laterali, per ogni lato, Compatibile con: Cassetti 004220, 004225, 004230, 004235, compatibile con il modello Workstation a partire dal 11.09.2023



16 22 28

	L (a)	B (b)	H (c)	G	
2-004120	513 mm	604 mm	607 mm	11 kg	226 €

Cassetto con binario e fissaggio a clip per Workstation 0806 / 1208

verniciato a polvere, integrazione possibile in qualsiasi momento, per Workstation 0806 / 1208 senza pareti laterali, staffa necessaria se non ci sono pareti



16 22 28

	L (a)	B (b)	H (c)	TF	G	
2-004220.WS	590 mm	400 mm	60 mm	50 kg	7,50 kg	113 €
2-004225.WS	590 mm	400 mm	120 mm	50 kg	9 kg	127 €
2-004230.WS	590 mm	400 mm	180 mm	50 kg	9,50 kg	142 €
2-004235.WS	590 mm	400 mm	240 mm	50 kg	10 kg	156 €

Parete porta accessori incl. mensola per Workstation 0806 / 1208

verniciato a polvere, posizionabile su entrambi i lati



16 22 28

	TF	G	
2-004025.1	30 kg	6,50 kg	126 €

Mensola per Workstation 0806 / 1208 / 1212

verniciato a polvere, posizionabile su entrambi i lati

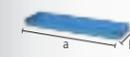

16 22 28

	L (a)	B (b)	H (c)	TF	G	
2-004620	482 mm	144 mm	40 mm	10 kg	1,65 kg	20 €

Portaperni e prisma per Workstation 0806 / 1208 / 1212

verniciato a polvere, posizionabile su entrambi i lati



16

	L (a)	B (b)	H (c)	G	
2-164635	482 mm	20 mm	99 mm	0,80 kg	21 €

Supporto morsetti per Workstation 0806 / 1208

verniciato a polvere, posizionabile su entrambi i lati



16

	L (a)	B (b)	H (c)	G	
2-164030	580 mm	46 mm	39 mm	0,83 kg	20 €

Siegmund Workstation 1212

- a sinistra e a destra 600 mm di spazio per i cassetti
- incl. Piastra forata 1200x1200 mm
- Accessori in acciaio X8.7, nitrurazione al plasma con rivestimento BAR
- Spessore del materiale 12 mm
- Diametro fori Ø 16 mm
- Fori sulla superficie con griglia 50x50 mm
- Portata massima: piastra base 1000 kg (senza piastra) / Ruote 400 kg (senza piastra)



Siegmund Workstation 1212
contenuto della spedizione: 1x 004602 Siegmund Workstation 1212 Telaio base, 1x 164034.1.X7 Piastra forata

	L (a)	B (b)	H (c)	G	Prezzo offerta speciale
2-164600	1200 mm	1200 mm	850 mm	175 kg	2.202 €

Invece di 2.229 €

Siegmund Workstation 1212 compreso Scaffali
contenuto della spedizione: 1x 004602 Siegmund Workstation 1212 Telaio base, 1x 164034.1.X7 Piastra forata, 1x 164630 Supporto morsetti, 1x 004620 Mensola, 1x 164635 Portaperni e prisma, 1x 004625 Parete porta accessori incl. mensola

	L (a)	B (b)	H (c)	G	Prezzo offerta speciale
2-164601	1200 mm	1200 mm	850 mm	188 kg	2.390 €

Invece di 2.430 €

Siegmund Workstation 1212 mezzo chiuso incl. 3 cassetti
contenuto della spedizione: 1x 004602 Siegmund Workstation 1212 Telaio base, 1x 164034.1.X7 Piastra forata, 2x 004230 Cassetto 180 mm, 1x 004235 Cassetto 240 mm, 1x 004720 Impostare le pareti laterali

	L (a)	B (b)	H (c)	G	Prezzo offerta speciale
2-164607	1200 mm	1200 mm	850 mm	209 kg	2.771 €

Invece di 2.806 €

Siegmund Workstation 1212 chiuso incl. 6 cassetti
contenuto della spedizione: 1x 004602 Siegmund Workstation 1212 Telaio base, 1x 164034.1.X7 Piastra forata, 4x 004230 Cassetto 180 mm, 2x 004235 Cassetto 240 mm, 2x 004720 Impostare le pareti laterali

	L (a)	B (b)	H (c)	G	Prezzo offerta speciale
2-164609	1200 mm	1200 mm	850 mm	243 kg	3.340 €

Invece di 3.382 €

più imballo / spedizione

Raccomandazioni sul prodotto

Set Prolunga per piastre forate 1 fila di fori
Consiste di: 1x 164050 Prolunga per piastre forate 1 fila di fori incl. 2 viti di fermo, 1x 160528 Perno a testa svasata doppio

	L (a)	L (a1)	B (b)	H (c)	G	Prezzo offerta speciale
2-164050.Set	331 mm	250 mm	49 mm	32,50 mm	2,10 kg	84 €

Invece di 110 €

Set Prolunga per piastre forate 2 file di fori
Consiste di: 1x 164055 Prolunga per piastre forate 2 file di fori incl. 4 viti di fermo, 2x 160528 Perno a testa svasata doppio

	L (a)	L (a1)	B (b)	H (c)	G	Prezzo offerta speciale
2-164055.Set	331 mm	250 mm	99 mm	32,50 mm	3,30 kg	127 €

Invece di 187 €

Siegmund Workstation 1212 – Configurazione

Siegmund Workstation 1212 Telaio base
sinistra / destra: Spazio di 600 mm per i cassetti, incl. istruzioni per il montaggio, Piastre forate disponibili online

	L (a)	B (b)	H (c)	TF	G	
2-004602	1030 mm	1030 mm	838 mm	1000 kg	43,80 kg	768 €

Equipaggiamento con 4 ruote per Workstation 1212
è possibile scegliere tra piedino e rotelle

	TF	G	
2-004700	400 kg	4,30 kg	112 €

Impostare le pareti laterali per Workstation 1212
Moduli per la chiusura dei fianchi e del retro, con serratura, 1x set pareti laterali, per ogni lato, Compatibile con: Cassetti 004220, 004225, 004230, 004235

	L (a)	B (b)	H (c)	G	
2-004720	513 mm	590 mm	607 mm	12,50 kg	236 €

Cassetto con binario e fissaggio a clip per Workstation 1212
verniciato a polvere, integrazione possibile in qualsiasi momento, per Workstation 1212 senza pareti laterali, staffa necessaria se non ci sono pareti

	L (a)	B (b)	H (c)	TF	G	
2-004820.WS	590 mm	400 mm	60 mm	50 kg	8 kg	120 €
2-004825.WS	590 mm	400 mm	120 mm	50 kg	9,50 kg	134 €
2-004830.WS	590 mm	400 mm	180 mm	50 kg	10 kg	149 €
2-004835.WS	590 mm	400 mm	240 mm	50 kg	10,50 kg	163 €

Parete porta accessori incl. mensola per Workstation 1212
verniciato a polvere, posizionabile su entrambi i lati

	TF	G	
2-004625	30 kg	8,80 kg	133 €

Mensola per Workstation 0806 / 1208 / 1212
verniciato a polvere, posizionabile su entrambi i lati

	L (a)	B (b)	H (c)	TF	G	
2-004620	482 mm	144 mm	40 mm	10 kg	1,65 kg	20 €

Portaperni e prisma per Workstation 0806 / 1208 / 1212
verniciato a polvere, posizionabile su entrambi i lati

	L (a)	B (b)	H (c)	G	
2-164635	482 mm	20 mm	99 mm	0,80 kg	21 €

Supporto morsetti per Workstation 1212
verniciato a polvere, posizionabile su entrambi i lati

	L (a)	B (b)	H (c)	G	
2-164630	580 mm	46 mm	39 mm	1,50 kg	27 €

Tavolo ottagonale 100

fissaggio tramite piastra adattatrice (non inclusa nella fornitura), Piastra adattatore disponibile su richiesta ad un costo aggiuntivo, Sconto: da 2 pezzi: 5%, da 5 pezzi: 10%



	L (a)	B (b)	H (c)	MS (d)	Ø	G	
2-920616.P	249 mm	600 mm	100 mm	12 mm	650 mm	98 kg	3.894 € ◦
2-920816.P	331 mm	800 mm	100 mm	12 mm	866 mm	131 kg	5.741 € ◦
2-921016.P	414 mm	1000 mm	100 mm	12 mm	1082 mm	171 kg	6.870 € ◦
2-921216.P	497 mm	1200 mm	100 mm	12 mm	1299 mm	229 kg	8.646 € ◦

Tavolo ottagonale 50

fissaggio tramite piastra adattatrice (non inclusa nella fornitura), Piastra adattatore disponibile su richiesta ad un costo aggiuntivo, Sconto: da 2 pezzi: 5%, da 5 pezzi: 10%



	L (a)	B (b)	H (c)	MS (d)	Ø	G	
2-920616.1.P	249 mm	600 mm	50 mm	12 mm	650 mm	80 kg	3.505 € ◦
2-920816.1.P	331 mm	800 mm	50 mm	12 mm	866 mm	104 kg	5.168 € ◦
2-921016.1.P	414 mm	1000 mm	50 mm	12 mm	1082 mm	139 kg	6.182 € ◦
2-921216.1.P	497 mm	1200 mm	50 mm	12 mm	1299 mm	188 kg	7.781 € ◦

Piastra ottagonale

fissaggio attraverso fori mediante bussole di supporto (160500), Filetto M8 laterale, Sconto: da 2 pezzi: 5%, da 5 pezzi: 10%



	L (a)	B (b)	H (c)	MS (d)	Ø	G	
2-950500.P	207 mm	500 mm	12 mm	12 mm	542 mm	54 kg	2.282 € ◦
2-950600.P	249 mm	600 mm	12 mm	12 mm	650 mm	63 kg	2.535 € ◦
2-950800.P	331 mm	800 mm	12 mm	12 mm	866 mm	84 kg	3.738 € ◦
2-951000.P	414 mm	1000 mm	12 mm	12 mm	1083 mm	111 kg	4.470 € ◦
2-951200.P	497 mm	1200 mm	12 mm	12 mm	1299 mm	157 kg	5.627 € ◦

Peso = Piastra ottagonale + Pallet
Il peso può variare in base a specifici adattamenti del cliente.
Ulteriori misure di tavoli sono disponibili su richiesta.
Le piastre di appoggio o le piastre di adattamento non sono incluse nella fornitura dei tavoli ottagonali.

**Piastra adattatore disponibile su richiesta ad un costo aggiuntivo**

Per unire la piastra ottagonale con parte laterale ad un posizionatore e' necessaria una placca adattatore. Per ulteriori cambi fabbrichiamo la placca adattatore con speciale disegno foro di unione a seconda della vostra richiesta.

**Prezzo per l'adattamento della placca**
per tavoli ottagonali con spalle laterali

16 22 28

0-940000

935 € ◦**Supplemento per personalizzazione foratura**
per piastre ottagonali

16 22 28

0-940000.1

695 € ◦

Ulteriori informazioni e accessori per questi prodotti sono disponibili online.



www.siegmund.com/
F-octagonal16

Welding Cell 2000

- doppia porta di accesso alla cella
- Pannelli in alluminio composito sui lati e sul retro
- Copertura realizzata con pannelli compositi in alluminio
- Tetto con possibilità di collegare una unità di aspirazione fumi di saldatura
- Parete per la divisione in due aree di lavoro
- Altezza di montaggio all'interno della cella ca. 1300 mm
- Indicatore LED di avanzamento esterno
- A richiesta è possibile la regolazione dell'altezza della cella



Welding Cell 2000 incl. console (senza tavolo di saldatura)

1x Welding Cell 2000, 1x Consolle



16 22 28

2-0020.RC

7.994 € •

Welding Cell 2000 incl. tavolo speciale

1x Welding Cell 2000 incl. console (0020.RC), 1x Tavolo speciale per Welding Cell 2000x1000 mm, 100x Copertura in acciaio (160238.10)



16

2-160020.RC1

11.695 € •

Welding Cell 2000 incl. tavolo speciale e accessori

1x Welding Cell 2000 (160020.RC1), 2x Piastra forata 950x800 mm (164006.X7), 2x Sistema di bloccaggio (CS160001), 2x Sistema di bloccaggio Zero point (ZP1620), 2x Gruppo pneumatico, 1x ST Box, 16x Perno (160511), 8x Morsetto verticale (CS009082)



16

2-160020.RC2

19.351 € •

Piastra forata X8.7 950x800x12 Scala diagonale Nitruato al plasma

Diametro fori Ø 16 mm, per l'utilizzo nelle Siegmund welding cells, con incavo per consolle

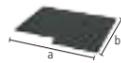

2-164006.X7

L (a)	B (b)	MS (d)	G
950 mm	800 mm	12 mm	58 kg

1.038 € •

Prezzi per spese di montaggio, imballaggio e trasporto. Potete trovarli nell'offerta personalizzata.



Welding Cell 2400

- doppia porta di accesso alla cella
- Pannelli in alluminio composito sui lati e sul retro
- Copertura realizzata con pannelli compositi in alluminio
- Tetto con possibilità di collegare una unità di aspirazione fumi di saldatura
- Parete per la divisione in due aree di lavoro
- Altezza di montaggio all'interno della cella ca. 1300 mm
- Indicatore LED di avanzamento esterno
- A richiesta è possibile la regolazione dell'altezza della cella



Welding Cell 2400 incl. console (senza tavolo di saldatura)

1x Welding Cell 2400, 1x Consolle



16 22 28

2-0030.RC

9.209 € •

Welding Cell 2400 incl. tavolo speciale

1x Welding Cell 2400 incl. console (0030.RC), 1x Tavolo speciale per Welding Cell 2400x1200 mm, 100x Copertura in acciaio (160238.10)



16

2-160030.RC1

14.658 € •

Welding Cell 2400 incl. tavolo speciale e accessori

1x Welding Cell 2400 (160030.RC1), 2x Piastra forata 1150x1000 mm (164007.X7), 2x Sistema di bloccaggio (CS160001), 2x Sistema di bloccaggio Zero point (ZP1620), 2x Gruppo pneumatico, 1x ST Box, 16x Perno (160511), 8x Morsetto verticale (CS009082)



16

2-160030.RC2

23.196 € •

Piastra forata X8.7 1150x1000x12 Scala diagonale Nitruato al plasma

Diametro fori Ø 16 mm, per l'utilizzo nelle Siegmund welding cells, con incavo per consolle



2-164007.X7

L (a)	B (b)	MS (d)	G
1150 mm	1000 mm	12 mm	88 kg

1.479 € •

Prezzi per spese di montaggio, imballaggio e trasporto. Potete trovarli nell'offerta personalizzata.



Welding Cell 2400 – Black Edition

- doppia porta di accesso alla cella
- Schermi di saldatura sui lati, Pannelli in alluminio composito sul retro
- Copertura realizzata con pannelli compositi in alluminio
- Tetto con possibilità di collegare una unità di aspirazione fumi di saldatura
- Parete per la divisione in due aree di lavoro
- Altezza di montaggio all'interno della cella ca. 1300 mm
- Indicatore LED di avanzamento esterno
- A richiesta è possibile la regolazione dell'altezza della cella



Welding Cell 2400 Black Edition incl. console (senza tavolo di saldatura)

1x Welding Cell 2400, 1x Console

16 22 28



2-0130.SE.RC

11.326 € •

Welding Cell 2400 Black Edition incl. tavolo speciale

1x Welding Cell 2400 Black Edition incl. console (0130.SE.RC), 1x Tavolo speciale per Welding Cell 2400x1200 mm, 100x Copertura in acciaio (160238.10)

16



2-160130.SE.RC1

16.774 € •

Welding Cell 2400 Black Edition incl. tavolo speciale e accessori

1x Welding Cell 2400 Black Edition (160130.SE.RC1), 2x Piastra forata 1150x1000 mm (164007.X7), 2x Sistema di bloccaggio (CS160001), 2x Sistema di bloccaggio Zero point (ZP1620), 2x Gruppo pneumatico, 1x ST Box, 16x Perno (160511), 8x Morsetto verticale (CS009082)

16



2-160130.SE.RC2

25.312 € •

Prezzi per spese di montaggio, imballaggio e trasporto. Potete trovarli nell'offerta personalizzata.



Ulteriori informazioni e accessori per questi prodotti sono disponibili online.



www.siegmund.com/
F-cell

Welding Cell 3000

- doppia porta di accesso alla cella
- Pannelli in alluminio composito sui lati e sul retro
- Copertura realizzata con pannelli compositi in alluminio
- Tetto con possibilità di collegare una unità di aspirazione fumi di saldatura
- Parete per la divisione in due aree di lavoro
- Altezza di montaggio all'interno della cella ca. 1300 mm
- Indicatore LED di avanzamento esterno
- A richiesta è possibile la regolazione dell'altezza della cella



Welding Cell 3000 incl. console (senza tavolo di saldatura)

1x Welding Cell 3000, 1x Console

16 22 28



2-0040.RC

10.865 € •

Welding Cell 3000 incl. tavolo speciale

1x Welding Cell 3000 incl. console (0040.RC), 1x Tavolo speciale per Welding Cell 3000x1500 mm, 100x Copertura in acciaio (160238.10)

16



2-160040.RC1

17.785 € •

Welding Cell 3000 incl. tavolo speciale e accessori

1x Welding Cell 3000 (160040.RC1), 2x Piastra forata 1450x1150 mm (164008.X7), 2x Sistema di bloccaggio (CS160001), 2x Sistema di bloccaggio Zero point (ZP1620), 2x Gruppo pneumatico, 1x ST Box, 16x Perno (160511), 8x Morsetto verticale (CS009082)

16



2-160040.RC2

27.669 € •

Piastra forata X8.7 1450x1150x12 Scala diagonale Nitrurato al plasma

Diametro fori Ø 16 mm, per l'utilizzo nelle Siegmund welding cells

16 22 28



2-164008.X7

L (a)	B (b)	MS (d)	G
1450 mm	1150 mm	12 mm	134 kg

2.152 € •

Prezzi per spese di montaggio, imballaggio e trasporto. Potete trovarli nell'offerta personalizzata.



Sistema di bloccaggio Zero point meccanico nitrurato

Modulo di serraggio per bloccaggio manuale, azionamento con chiave fissa SW 50



	HK	H (c)	Ø	G	
2-ZP0010	2 kN	45 mm	58 mm	0,54 kg	67 € •

Sistema di bloccaggio Zero point pneumatico nitrurato

modulo pneumatico di bloccaggio, allentamento del perno di bloccaggio con aria compressa (ca. 7,5 bar), incl. Vite banjo universale ZP0021



	HK	H (c)	Ø	G	
2-ZP0020	2 kN	45 mm	125 mm	3,39 kg	353 € •

Bullone di copertura Poliammide

per proteggere i moduli di bloccaggio inutilizzati



	H (c)	Ø	G	
2-ZP0022	29 mm	35 mm	0,02 kg	16 € •

Vite universale a banjo nitrurato

per il fissaggio del modulo di bloccaggio pneumatico



	H (c)	Ø	G	
2-ZP0021	55 mm	36 mm	0,15 kg	34 € •

Perno di bloccaggio nitrurato

per il collegamento della piastra forata con il modulo di bloccaggio



	H (c)	Ø	G	
2-ZP1600	30 mm	45 mm	0,13 kg	30 € •

Boccola di centraggio nitrurato

per il collegamento di perni di fissaggio con piastra forata, centraggio su due assi, incl. materiale di fissaggio



	H (c)	Ø	G	
2-ZP1601	10 mm	19 mm	0,01 kg	11 € •

Boccola di fissaggio nitrurato

per il collegamento di perni di fissaggio con piastra forata, funzione di bloccaggio e tenuta, nessun centraggio, incl. materiale di fissaggio



	H (c)	Ø	G	
2-ZP1602	10 mm	19 mm	0,01 kg	11 € •

Boccola compensatrice nitrurato

per il collegamento di perni di fissaggio con piastra forata, centraggio su un asse, incl. materiale di fissaggio



	H (c)	Ø	G	
2-ZP1603	10 mm	19 mm	0,01 kg	17 € •

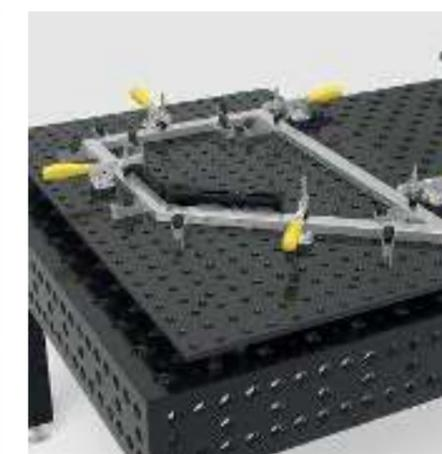
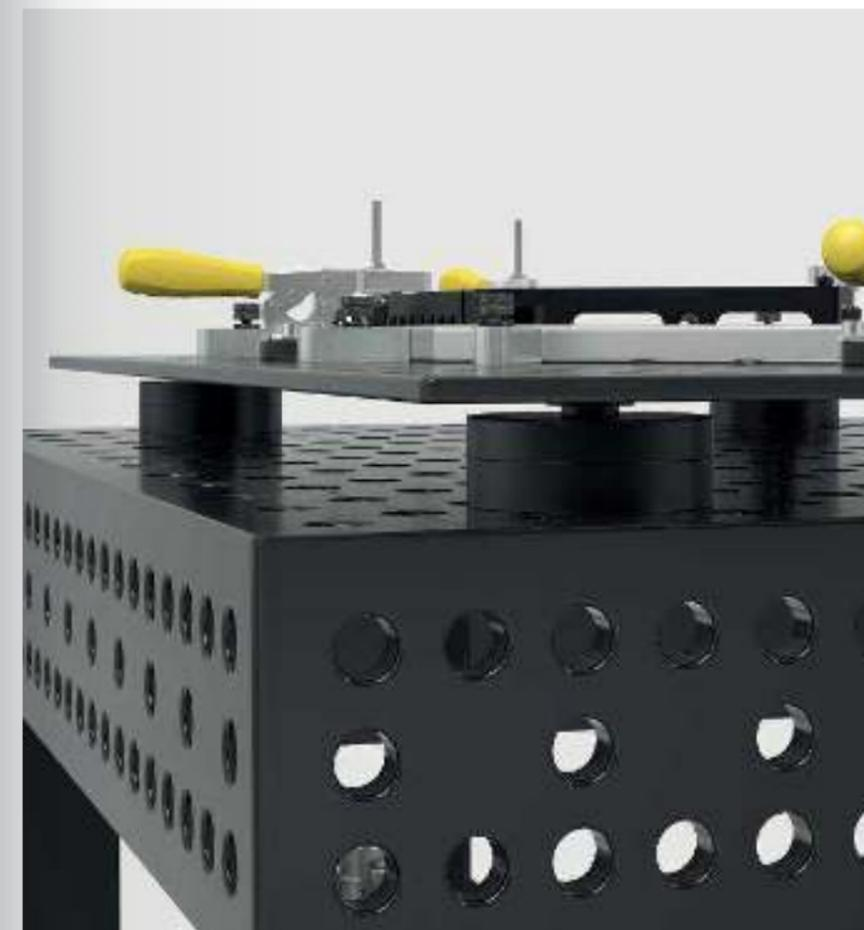

Raccomandazioni sul prodotto



Set di partenza Sistema di bloccaggio Zero point meccanico

Incluso nel set: 4x ZP0010, 4x ZP1600, 1x ZP1601, 2x ZP1602, 1x ZP1603, incl. materiale di fissaggio



	G	Prezzo offerta speciale
4-ZP1610	2,73 kg	412 € •
		Invece di 443 €



Set di partenza Sistema di bloccaggio Zero point pneumatico

Incluso nel set: 4x ZP0020, 4x ZP1600, 1x ZP1601, 2x ZP1602, 1x ZP1603, incl. materiale di fissaggio



	G	Prezzo offerta speciale
4-ZP1620	14,12 kg	1.473 € •
		Invece di 1.584 €

Piastra forata X8.7 1200x800x12 Nitrurato al plasma

Acciaio da utensili + Nitruazione al plasma



	L (a)	B (b)	MS (d)	G	
2-164004.X7	1200 mm	800 mm	12 mm	88 kg	924 € •

Piastra forata X8.7 1000x1000x12 Nitrurato al plasma

Acciaio da utensili + Nitruazione al plasma



	L (a)	B (b)	MS (d)	G	
2-164024.X7	1000 mm	1000 mm	12 mm	90 kg	955 € •

Altre piastre forate online:
www.siegmund.com/F-plates



Ulteriori informazioni e accessori per questi prodotti sono disponibili online.



www.siegmund.com/
F-zero point

Profilo in alluminio 100 T

3 cave a T su ogni lato, per dadi quadri M8, distanza delle cave a T 20 mm, per il collegamento di base e piastra di copertura, profilo in alluminio 2000 mm per taglio a misura, Altezza minima per il taglio: System 16: 45 mm, System 22: 35 mm, System 28: 40 mm

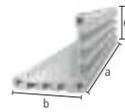

	L (a)	B (b)	H (c)	G	
2-CS000172.1	76 mm	100 mm	100 mm	0,34 kg	17 € •
2-CS000172.2	101 mm	100 mm	100 mm	0,45 kg	20 € •
2-CS000172.3	126 mm	100 mm	100 mm	0,56 kg	23 € •
2-CS000172.4	151 mm	100 mm	100 mm	0,66 kg	24 € •
2-CS000172.5	176 mm	100 mm	100 mm	0,77 kg	29 € •
2-CS000172.6	201 mm	100 mm	100 mm	0,88 kg	31 € •
2-CS000172.7	226 mm	100 mm	100 mm	0,99 kg	33 € •
2-CS000172.8	251 mm	100 mm	100 mm	1,10 kg	36 € •
2-CS000172.9	276 mm	100 mm	100 mm	1,21 kg	40 € •
2-CS000176	500 mm	100 mm	100 mm	2,19 kg	64 € •
2-CS000172	2000 mm	100 mm	100 mm	8,74 kg	215 € •

Piastra di copertura 100 nitrurato

fori filettati M8 per il fissaggio di morsetti a cambio rapido, fissaggio al profilo con viti autofilettanti, sistema 16 con foro al centro



	L (a)	B (b)	MS (d)	G	
2-CS000181	100 mm	100 mm	12 mm	0,71 kg	41 € •

Piastra di base 100 radiale nitrurato

posizionabile radialmente, per fissaggio su profili in alluminio con vite autofilettante, per interasse fori 50 mm, rotazione continua di 90°



	L (a)	B (b)	MS (d)	G	
2-CS160192	100 mm	100 mm	12 mm	0,57 kg	31 € •

Piastra di base 100 lineare nitrurato

posizionabile linearmente, per fissaggio su profili in alluminio con vite autofilettante, mobilità continua



	L (a)	B (b)	MS (d)	G	
2-CS160193 sinistra	100 mm	100 mm	12 mm	0,64 kg	33 € •
2-CS160194 destra	100 mm	100 mm	12 mm	0,64 kg	33 € •

Piastra di adattamento con schema di foratura per sistemi di bloccaggio rapido nitrurato

fissaggio con perno a testa svasata 160528, consente il posizionamento libero dei morsetti a cambio rapido, per sistemi di bloccaggio rapido (Griglia di foratura 40x20 mm / 40x40 mm / 40 mm)

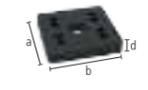

	L (a)	B (b)	MS (d)	G	
2-CS000183	70 mm	70 mm	12 mm	0,41 kg	26 € •

Piastra di adattamento senza foratura per sistemi di bloccaggio rapido nitrurato

fissaggio con perno a testa svasata 160528, adattatore per morsetti a cambio rapido di altri costruttori, la foratura può essere aggiunta dal cliente



	L (a)	B (b)	MS (d)	G	
2-CS000184	70 mm	70 mm	12 mm	0,44 kg	19 € •

Set Piastra distanziatrice 5 mm pacco da 5 Acciaio inox

5 pezzi, come compensazione dell'altezza quando si utilizzano morsetti a cambio rapido, per sistemi di bloccaggio rapido (Griglia di foratura 40x20 mm / 40x40 mm / 40 mm)



	L (a)	B (b)	MS (d)	G	
2-CS000185.Set	59 mm	59 mm	5 mm	0,60 kg	26 € •

**Morsetto verticale 1800 / 2200**

Senza adattatore, CS009082: Griglia di foratura 40x20 mm / angolo di apertura 110°, CS009084: Griglia di foratura 40x40 mm / angolo di apertura 105°

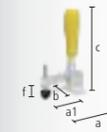

	SP	L (a)	L (a1)	B (b)	H (c)	VB (f)	G		
2-CS009082	1800	1,80 kN	104 mm	68 mm	56 mm	190 mm	30 mm	0,43 kg	43 € •
2-CS009084	2200	2,20 kN	151 mm	95 mm	58 mm	220 mm	41 mm	0,70 kg	47 € •

Morsetto orizzontale 1800 / 3000

Senza adattatore, CS009092: Griglia di foratura 40x20 mm, CS009094: Griglia di foratura 40x40 mm, con meno interferenza rispetto ai morsetti verticali, angolo di apertura 90°

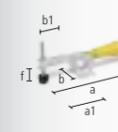

	SP	L (a)	L (a1)	B (b)	B (b1)	VB (f)	G		
2-CS009092	1800	1,80 kN	245 mm	85 mm	56 mm	45 mm	35 mm	0,43 kg	40 € •
2-CS009094	3000	3 kN	295 mm	110 mm	58 mm	65 mm	40 mm	0,73 kg	50 € •

Sistema di bloccaggio a biella 2500 / 4000

Senza adattatore, Griglia di foratura 40 mm



	SP	L (a)	L (a1)	G		
2-CS009083	2500	2,50 kN	120 mm	57 mm	0,51 kg	59 € •
2-CS009093	4000	4 kN	180 mm	93 mm	1 kg	83 € •



Ulteriori informazioni e accessori per questi prodotti sono disponibili online.



www.siegmund.com/
F-clampingsystem

Adattatore con fori Ø 60 / 15 eccentrico brunito

per sistemi di bloccaggio rapido (Griglia di foratura 40x20 mm / 40 mm), per foro sistema 16 mm



Articolo	H (d)	MS (d)	Ø	G	Prezzo
2-CS160715.4	22 mm	15 mm	60 mm	0,36 kg	31 € •

Bussola di serraggio per filettatura M8 incl. vite 22 mm brunito

Rimuovere l'O-ring per inserire la vite, per il fissaggio di componenti Siegmund ai fori filettati



Articolo	H (d)	Ø	G	Prezzo
2-160546.1	17 mm	23 mm	0,02 kg	11 € •

Set Viti autofilettanti M8x25 pacco da 50

50 pezzi, per fissaggio piastre di base o di copertura su profilo in alluminio



Articolo	G	Prezzo
2-CS009001	1 kg	11 € •

Set Viti M8x12 pacco da 50

50 pezzi, per il fissaggio di morsetti a cambio rapido e dime (spessore materiale 5-6 mm) nella cava



Articolo	G	Prezzo
2-CS009002	0,60 kg	11 € •

Set Viti M8x16 pacco da 50

50 pezzi, per il fissaggio di morsetti a cambio rapido su piastre di copertura



Articolo	G	Prezzo
2-CS009003	0,65 kg	11 € •

Set Dadi quadrati M8 pacco da 50

50 pezzi, Blocchi scorrevoli per profili in alluminio con cava a T



Articolo	G	Prezzo
2-CS009004	0,35 kg	4 € •

Pinza di serraggio

Pinza di serraggio 2-12 / 18-32

Alluminio, CS160212: Capacità di serraggio 2-12 mm, CS161832: Capacità di serraggio 18-32 mm, per fissaggio: Perno 160532 (non compreso nella fornitura)



Articolo	L (a)	B (b)	H (c)	G	Prezzo	
2-CS160212	2-12	103 mm	30 mm	20 mm	0,06 kg	17 € •
2-CS161832	18-32	103 mm	30 mm	35 mm	0,06 kg	17 € •

Set Pinza di serraggio

contenuto della spedizione: 4x Pinza di serraggio 2-12 CS160212, 4x Pinza di serraggio 18-32 CS161832, 4x Perno 160532



Articolo	G	Prezzo
2-CS160212.Set	0,96 kg	242 € •

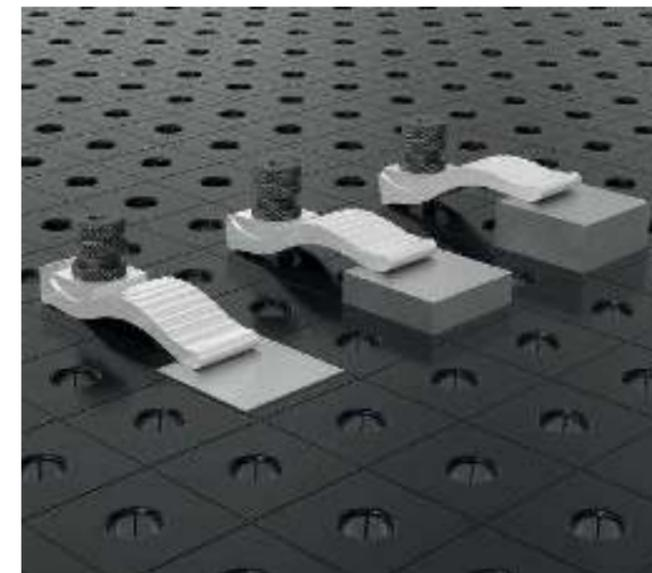

Raccomandazioni sul prodotto



Set di partenza 16

contenuto della spedizione: 4x CS000176, 4x CS000181, 4x CS160192, 1x CS009001, 1x CS009002, 1x CS009003, 1x CS009004

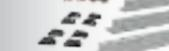

Articolo	G	Prezzo offerta speciale
4-CS160001.1	16,46 kg	545 € •

Invece di 585 €



Morsetto verticale 1800 con adattatore

Adattatore CS160715.4, per foro sistema 16 mm



Articolo	SP	G	Prezzo offerta speciale
4-CS160790	1,80 kN	0,79 kg	69 € •

Invece di 74 €



Morsetto orizzontale 1800 con adattatore

Adattatore CS160715.4, per foro sistema 16 mm



Articolo	SP	G	Prezzo offerta speciale
4-CS160794	1,80 kN	0,79 kg	66 € •

Invece di 70 €



Sistema di bloccaggio a biella 2500 con adattatore

Adattatore CS160715.4, per foro sistema 16 mm



Articolo	SP	G	Prezzo offerta speciale
4-CS160792	2,50 kN	0,87 kg	84 € •

Invece di 90 €



Sistema di bloccaggio a biella 4000 con adattatore

Adattatore CS160715.4, per foro sistema 16 mm



Articolo	SP	G	Prezzo offerta speciale
4-CS160793	4 kN	1,36 kg	106 € •

Invece di 113 €

Piastra forata X8.7 1200x800x12 Nitruato al plasma

Acciaio da utensili + Nitruazione al plasma



Articolo	L (a)	B (b)	MS (d)	G	Prezzo
2-164004.X7	1200 mm	800 mm	12 mm	88 kg	924 € •

Altre piastre forate online:
www.siegmund.com/F-plates

Distanziale eccentrico Ø 45 / Ø 75 nitrurato
costante torsione



	MS (d)	Ø	G	
2-160401.N	12 mm	45 mm	0,13 kg	23 € •
2-160403.N	12 mm	75 mm	0,39 kg	29 € •

Distanziale eccentrico Ø 75 con filettatura M10 nitrurato
per messa a terra, costante torsione



	MS (d)	Ø	G	
2-160402.N	12 mm	75 mm	0,38 kg	30 € •

Battuta universale 50 L / 80 L nitrurato
con fori, senza asola, Distanza tra i fori 25 mm



	L (a)	B (b)	MS (d)	G	
2-160407.N	50 mm	30 mm	12 mm	0,08 kg	30 € •
2-160408.N	80 mm	30 mm	12 mm	0,16 kg	33 € •

Battuta universale 80 L nitrurato
asola



	L (a)	B (b)	VB (f)	MS (d)	G	
2-160410.N	80 mm	30 mm	50 mm	12 mm	0,07 kg	46 € •

Battuta Flex 12x83 Alluminio
asola, per lavorazione dell'acciaio inossidabile



	L (a)	B (b)	VB (f)	MS (d)	WS (d1)	G	
2-160412	83 mm	31 mm	50 mm	12 mm	8 mm	0,05 kg	24 € •

Battuta Flex 12x78 / 12x97 Acciaio zincato
asola



	L (a)	B (b)	VB (f)	MS (d)	WS (d1)	G	
2-160415	78 mm	28 mm	50 mm	12 mm	6 mm	0,07 kg	23 € •
2-160417	97 mm	24 mm	71 mm	12 mm	4 mm	0,08 kg	41 € •

Battuta Flex 24x78 Acciaio zincato
il perno di fissaggio lungo è necessario, asola



	L (a)	B (b)	VB (f)	MS (d)	WS (d1)	G	
2-160416	78 mm	28 mm	50 mm	24 mm	6 mm	0,13 kg	31 € •

Battuta universale 115 L / 150 L nitrurato
combinazione di foro e asola, abbinabile a prismi e adattatori



	L (a)	B (b)	VB (f)	MS (d)	G	
2-160420.N	115 mm	30 mm	50 mm	12 mm	0,20 kg	54 € •
2-160422.N	150 mm	35 mm	50 mm	12 mm	0,33 kg	61 € •

Ulteriori informazioni e accessori per questi prodotti sono disponibili online.



www.siegmund.com/
F-stop16

Battuta universale 115 L Alluminio
combinazione di foro e asola, abbinabile a prismi e adattatori



	L (a)	B (b)	VB (f)	MS (d)	G	
2-160420.A	115 mm	30 mm	50 mm	12 mm	0,05 kg	47 € •

Distanziale universale / Ponte di serraggio nitrurato
combinazione di foro e asola, utilizzabile come ponte di serraggio, può essere fissato con morsetto a vite



	L (a)	B (b)	VB (f)	MS (d)	G	
2-160450.N	175 mm	35 mm	50 mm	12 mm	0,40 kg	66 € •

Battuta universale 300 M / 500 M nitrurato
combinazione di foro e asola



	L (a)	B (b)	VB (f)	MS (d)	G	
2-160425.N	300 mm	50 mm	100 mm	12 mm	1,08 kg	69 € •
2-160432.N	500 mm	50 mm	150 mm	12 mm	1,85 kg	106 € •

Squadra piatta 250 brunito
combinazione di foro e asola, per posizionamento a 90°



	L (a)	B (b)	H (c)	MS (d)	G	
2-160444	250 mm	188 mm	50 mm	12 mm	1,35 kg	136 € •

Disposizione matrice nitrurato
incluso 2x Distanziale a bussola, regolazione continua da 0° a 90°

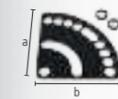

	L (a)	B (b)	MS (d)	G	
2-160455.N	130 mm	130 mm	5 mm	0,40 kg	59 € •



Squadra di battuta e fissaggio 50 L / 90 VL nitrurato
con fori, senza asola

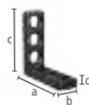

	L (a)	B (b)	H (c)	MS (d)	G	
2-160105.N	50 mm	30 mm	50 mm	12 mm	0,20 kg	47 € •
2-160113.N	90 mm	30 mm	90 mm	12 mm	0,34 kg	76 € •

Squadra di battuta e fissaggio 90 X nitrurato
asola



	L (a)	B (b)	H (c)	MS (d)	G	
2-160108.N	90 mm	30 mm	25 mm	12 mm	0,19 kg	54 € •

Squadra di battuta e fissaggio 90 WL nitrurato
asola

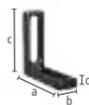

	L (a)	B (b)	H (c)	MS (d)	G	
2-160111.N	90 mm	30 mm	90 mm	12 mm	0,27 kg	79 € •

Squadra di battuta e fissaggio 90 SL / 90 L / 140 L nitrurato
combinazione di foro e asola

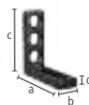

	L (a)	B (b)	H (c)	MS (d)	G	
2-160109.N	90 mm	30 mm	40 mm	12 mm	0,21 kg	57 € •
2-160110.N	90 mm	30 mm	90 mm	12 mm	0,31 kg	76 € •
2-160112.N	90 mm	35 mm	140 mm	12 mm	0,51 kg	90 € •

Squadra di battuta e fissaggio 140 WL nitrurato
combinazione di foro e asola, asola 100 mm



	L (a)	B (b)	H (c)	MS (d)	G	
2-160115.N	140 mm	35 mm	90 mm	12 mm	0,44 kg	87 € •

Squadra di battuta e fissaggio 90 L Alluminio
combinazione di foro e asola

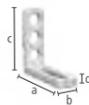

	L (a)	B (b)	H (c)	MS (d)	G	
2-160110.A	90 mm	30 mm	90 mm	12 mm	0,11 kg	87 € •



Squadra di battuta e fissaggio 150 L nitrurato
combinazione di foro e asola



	L (a)	B (b)	H (c)	MS (d)	G	
2-160114.N	90 mm	35 mm	150 mm	12 mm	0,65 kg	94 € •



Squadra di battuta e fissaggio 300 G / 500 G nitrurato
utilizzabile come prolunga per tavolo, materiale: GGG40



	L (a)	B (b)	H (c)	MS (d)	G		
2-160162.N	sinistra	150 mm	49 mm	300 mm	12 mm	2,51 kg	123 € •
2-160164.N	sinistra	195 mm	49 mm	500 mm	12 mm	4,56 kg	173 € •



Angolo di rotazione 150 nitrurato
regolazione continua da 0° a 180°



	H (c)	MS (d)	Ø	G	
2-160101.N	150 mm	12 mm	150 mm	1,80 kg	127 € •



Squadra di battuta e fissaggio 250 G con angolo di rotazione nitrurato
utilizzabile come prolunga per tavolo, materiale: GGG40, consigliato l'ordine a coppia



	L (a)	B (b)	H (c)	MS (d)	G		
2-160161.N	sinistra	145 mm	49 mm	250 mm	14 mm	2,16 kg	172 € •
2-160163.N	destra	145 mm	49 mm	250 mm	14 mm	2,16 kg	172 € •

**Squadra di battuta e fissaggio 250 GK / 500 GK / 750 GK nitruato**

utilizzabile come prolunga per tavolo, per pezzi pesanti, materiale: GGG40, consigliato l'ordine a coppia



		L (a)	B (b)	H (c)	MS (d)	G	
2-160124.N	sinistra	145 mm	49 mm	250 mm	14 mm	2,10 kg	167 € •
2-160126.N	destra	145 mm	49 mm	250 mm	14 mm	2,10 kg	167 € •
2-160134.N	sinistra	195 mm	49 mm	500 mm	14 mm	5,30 kg	256 € •
2-160136.N	destra	195 mm	49 mm	500 mm	14 mm	5,30 kg	256 € •
2-160146.N	sinistra	200 mm	100 mm	750 mm	14 mm	8,30 kg	440 € •
2-160148.N	destra	200 mm	100 mm	750 mm	14 mm	8,30 kg	440 € •

Raccordo ad angolo in ghisa nitruato

prolunga diagonale con angolo di 45°, materiale: GGG40



	L (a)	B (b)	H (c)	G	
2-160190.N	100 mm	65 mm	100 mm	1,70 kg	227 € •

**Squadra idromeccanica di serraggio universale nitruato**

regolazione continua da 0° a 225°, chiave esagonale 6 mm (280852.1) non inclusa



	SL (e)	G	
2-160171.N	250 mm	2,80 kg	669 € •

**Universale angolo bloccaggio meccanico nitruato**

incluso dima forata, regolazione angolare da 10° a 150°



	SL (e)	G	
2-160170.N	260 mm	3,40 kg	442 € •

Struttura supporto e morsetto piccola / grande nitruato

utilizzabile come prolunga per tavolo



	L (a)	B (b)	H (c)	G		
2-160300.N	destra	150 mm	100 mm	50 mm	2,10 kg	227 € •
2-160301.N	sinistra	150 mm	100 mm	50 mm	2,10 kg	227 € •
2-160302.N		300 mm	200 mm	50 mm	7,40 kg	353 € •

Blocco di serraggio Nitruato al plasma

5 lati, per collegare tavoli (con bullone di collegamento 160560.N), come prolunga del tavolo e sovrastruttura verticale



	L (a)	B (b)	H (c)	MS (d)	G	
2-160280.P	300 mm	300 mm	100 mm	12 mm	16 kg	576 € •
2-160272.P	400 mm	200 mm	200 mm	12 mm	25 kg	877 € •
2-160290.P	500 mm	500 mm	100 mm	12 mm	40 kg	1.226 € •

Squadra ad U 100x100 Nitruato al plasma

per collegare tavoli (con bullone di collegamento 160560.N), come prolunga del tavolo e sovrastruttura verticale, da 500 mm con fori di fissaggio per piedi, oltre i 1000 mm è richiesto il supporto tramite un piede



	L (a)	B (b)	H (c)	MS (d)	G	
2-160396.P	100 mm	100 mm	100 mm	12 mm	4 kg	418 € •
2-160360.P	500 mm	100 mm	100 mm	12 mm	15 kg	596 € •
2-160370.P	1000 mm	100 mm	100 mm	12 mm	27 kg	958 € •
2-160380.P	1500 mm	100 mm	100 mm	12 mm	39 kg	1.171 € •
2-160390.P	2000 mm	100 mm	100 mm	12 mm	51 kg	1.729 € •

Squadra ad U 200x100 Nitruato al plasma

per collegare tavoli (con bullone di collegamento 160560.N), come prolunga del tavolo e sovrastruttura verticale, da 500 mm con fori di fissaggio per piedi, oltre i 1000 mm è richiesto il supporto tramite un piede



	L (a)	B (b)	H (c)	MS (d)	G	
2-160396.1.P	200 mm	100 mm	100 mm	12 mm	6 kg	450 € •
2-160360.1.P	500 mm	200 mm	100 mm	12 mm	22 kg	759 € •
2-160370.1.P	1000 mm	200 mm	100 mm	12 mm	38 kg	1.308 € •
2-160380.1.P	1500 mm	200 mm	100 mm	12 mm	55 kg	1.733 € •
2-160390.1.P	2000 mm	200 mm	100 mm	12 mm	72 kg	2.322 € •



Ulteriori informazioni e accessori per questi prodotti sono disponibili online.



www.siegmond.com/
F-square16

Staffa profilo in alluminio 100x24 mm (scala 25 mm)

Versione con griglia completa con molte opzioni di serraggio, Richiede perno di serraggio senza cave tripla, come estensione del tavolo o superficie di serraggio verticale, oltre i 1000 mm è richiesto il supporto tramite un piede

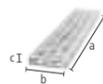

	L (a)	B (b)	H (c)	G	
4-AR16014050.V	500 mm	100 mm	24 mm	0,75 kg	37 € •
4-AR16014080.V	800 mm	100 mm	24 mm	1,20 kg	56 € •
4-AR16014100.V	1000 mm	100 mm	24 mm	1,50 kg	66 € •
4-AR16014120.V	1200 mm	100 mm	24 mm	1,80 kg	80 € •
4-AR16014150.V	1500 mm	100 mm	24 mm	2,24 kg	102 € •
4-AR16014200.V	2000 mm	100 mm	24 mm	2,93 kg	132 € •

Staffa profilo in alluminio 100x24 mm (scala 25 mm con asola)

Possibilità di serraggio variabile anche ad angolo, Richiede perno di serraggio senza cave tripla, come estensione del tavolo o superficie di serraggio verticale, oltre i 1000 mm è richiesto il supporto tramite un piede

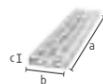

	L (a)	B (b)	H (c)	G	
4-AR16014050.VL	500 mm	100 mm	24 mm	0,73 kg	43 € •
4-AR16014080.VL	800 mm	100 mm	24 mm	1,16 kg	64 € •
4-AR16014100.VL	1000 mm	100 mm	24 mm	1,45 kg	76 € •
4-AR16014120.VL	1200 mm	100 mm	24 mm	1,73 kg	94 € •
4-AR16014150.VL	1500 mm	100 mm	24 mm	2,16 kg	117 € •
4-AR16014200.VL	2000 mm	100 mm	24 mm	2,88 kg	150 € •

Profilo in alluminio a U 100x100 mm (scala 25 mm)

Versione con griglia completa con molte opzioni di serraggio, Richiede perno di serraggio doppio senza cava, come estensione del tavolo o superficie di serraggio verticale, oltre i 1000 mm è richiesto il supporto tramite un piede, Tolleranza di planarità < 0,8 mm / 1000 mm



	L (a)	B (b)	H (c)	G	
4-AQ16014050.V	500 mm	100 mm	100 mm	2 kg	89 € •
4-AQ16014080.V	800 mm	100 mm	100 mm	3,20 kg	134 € •
4-AQ16014100.V	1000 mm	100 mm	100 mm	3,90 kg	166 € •
4-AQ16014120.V	1200 mm	100 mm	100 mm	4,75 kg	200 € •
4-AQ16014150.V	1500 mm	100 mm	100 mm	5,90 kg	249 € •
4-AQ16014200.V	2000 mm	100 mm	100 mm	7,90 kg	327 € •

Profilo in alluminio a U 100x100 mm (scala 25 mm con asola)

Possibilità di serraggio variabile anche ad angolo, Richiede perno di serraggio doppio senza cava, come estensione del tavolo o superficie di serraggio verticale, oltre i 1000 mm è richiesto il supporto tramite un piede, Tolleranza di planarità < 0,8 mm / 1000 mm



	L (a)	B (b)	H (c)	G	
4-AQ16014050.VL	500 mm	100 mm	100 mm	1,93 kg	92 € •
4-AQ16014080.VL	800 mm	100 mm	100 mm	3,07 kg	140 € •
4-AQ16014100.VL	1000 mm	100 mm	100 mm	3,76 kg	172 € •
4-AQ16014120.VL	1200 mm	100 mm	100 mm	4,59 kg	207 € •
4-AQ16014150.VL	1500 mm	100 mm	100 mm	5,69 kg	256 € •
4-AQ16014200.VL	2000 mm	100 mm	100 mm	7,62 kg	340 € •

Adattatore per collegamento al tavolo per profili in alluminio

per il fissaggio dei profili sul lato anteriore, inserimento nel profilo mediante bloccaggio, per fissaggio: 2x 160511, 4x AP160528 (non compreso nella fornitura)



	L (a)	B (b)	H (c)	MS (d)	G	
2-AP160399	76 mm	76 mm	37 mm	12 mm	0,55 kg	59 € •
2-AP160399.AT	76 mm	76 mm	37 mm	12 mm	0,21 kg	59 € •

Adattatore per morsetti a vite nitruato

per l'utilizzo di morsetti a vite in profili di alluminio, per morsetti a vite: 160610, 160630, 160601, 160604, 160620



	L (a)	Ø	G	
2-AP160605.N	48 mm	26 mm	0,11 kg	17 € •
2-AP160602.N	60 mm	26 mm	0,13 kg	20 € •

Adattatore oblungo per morsetti a vite

per l'utilizzo di morsetti a vite in profili di alluminio, per morsetti a vite: 160610, 160630, 160601, 160604, 160620, per fissaggio: Bullone di serraggio senza cava



	L (a)	B (b)	H (c)	G	
2-AP160602.X7	123 mm	23 mm	12 mm	0,19 kg	14 € •

Adattatore rotondo per morsetti a vite

per l'utilizzo di morsetti a vite in profili di alluminio, per morsetti a vite: 160610, 160630, 160601, 160604, 160620, per fissaggio: Bullone di serraggio senza cava



	L (a)	B (b)	H (c)	G	
2-AP160603.X7	98 mm	98 mm	12 mm	0,60 kg	19 € •



Ulteriori informazioni e accessori per questi prodotti sono disponibili online.



www.siegmond.com/
F-profile



**Bullone di bloccaggio areale brunito**

160590: Capacità di serraggio ca. 22-26 mm, 160590.3: Capacità di serraggio ca. 34-38 mm, 160590.4: Capacità di serraggio ca. 46-50 mm, consigliato per il serraggio di profili in alluminio, NON utilizzare per collegare tavoli e squadre a -U-

B 16

		L (a)	SK	ZK1	ZK	AM1	AM	G	
2-160590	doppio	55 mm	50 kN	2 kN	4 kN	10 Nm	10 Nm	0,11 kg	63 € •
2-160590.3	triplo	67 mm	50 kN	2 kN	4 kN	10 Nm	10 Nm	0,13 kg	69 € •
2-160590.4	quadruplo	79 mm	50 kN	2 kN	4 kN	10 Nm	10 Nm	0,14 kg	76 € •

**Bullone per montaggio a incasso con fissaggio ad area brunito**

connessione a scomparsa, 160595: Capacità di serraggio ca. 22-26 mm, 160595.3: Capacità di serraggio ca. 34-38 mm, 160595.4: Capacità di serraggio ca. 46-50 mm, non adatto per asole, NON utilizzare per collegare tavoli e squadre a -U-

B 16

		L (a)	SK	ZK1	ZK	AM1	AM	G	
2-160595	doppio	33 mm	45 kN	2 kN	3 kN	10 Nm	10 Nm	0,05 kg	54 € •
2-160595.3	triplo	45 mm	45 kN	2 kN	3 kN	10 Nm	10 Nm	0,07 kg	61 € •
2-160595.4	quadruplo	57 mm	45 kN	2 kN	3 kN	10 Nm	10 Nm	0,08 kg	67 € •

**Perno di serraggio rapido senza cave brunito**

senza cava O-ring per una superficie liscia, NON utilizzare per collegare tavoli e squadre a -U-

B 16

		L (a)	SK	ZK	AM1	AM	G	
2-160511	doppio	53 mm	55 kN	10 kN	2,50 Nm	10 Nm	0,08 kg	51 € •
2-160513	triplo	65 mm	55 kN	10 kN	2,50 Nm	10 Nm	0,10 kg	63 € •
2-160515	quadruplo	77 mm	55 kN	10 kN	2,50 Nm	10 Nm	0,12 kg	73 € •

**Perno di serraggio rapido brunito**

NON utilizzare per collegare tavoli e squadre a -U-

B 16

		L (a)	SK	ZK	AM1	AM	G	
2-160510	doppio	53 mm	55 kN	10 kN	2,50 Nm	10 Nm	0,08 kg	51 € •

Versione: doppio / triplo / quadruplo**Perno a testa svasata senza cave brunito**

connessione a scomparsa, solo per il serraggio di profili in alluminio, serrare su profili in alluminio solo a mano



B 16

		L (a)	SK	ZK	AM1	AM	G	
2-AP160528	doppio	32 mm	55 kN	1 kN	2,50 Nm	10 Nm	0,04 kg	43 € •
2-AP160529	triplo	44 mm	55 kN	1 kN	2,50 Nm	10 Nm	0,06 kg	51 € •
2-AP160530	quadruplo	56 mm	55 kN	1 kN	2,50 Nm	10 Nm	0,08 kg	59 € •

Perno a testa svasata brunito

connessione a scomparsa, NON utilizzare per collegare tavoli e squadre a -U-, non adatto per profili in alluminio, non adatto per asole



B 16

		L (a)	SK	ZK	AM	G	
2-160528	doppio	31 mm	55 kN	3 kN	10 Nm	0,04 kg	43 € •
2-160529	triplo	43 mm	55 kN	3 kN	10 Nm	0,05 kg	51 € •

Perno di collegamento con collare brunito

per collegare tavoli, squadre a U e profili in alluminio, Adatto per asola, connessione fissa



B 16

		L (a)	SK	ZK	AM1	AM	G	
2-160583	doppio	39 mm	55 kN	3 kN	15 Nm	15 Nm	0,07 kg	31 € •
2-160584	triplo	51 mm	55 kN	3 kN	15 Nm	15 Nm	0,09 kg	37 € •
2-160585	quadruplo	63 mm	55 kN	3 kN	15 Nm	15 Nm	0,11 kg	43 € •

Perno di serraggio senza cave brunito

sporgenza minima, NON utilizzare per collegare tavoli e squadre a -U-, adatto per profili in alluminio, Adatto per asola



B 16

		L (a)	SK	ZK	AM1	AM	G	
2-160524	doppio	36 mm	55 kN	10 kN	2,50 Nm	10 Nm	0,06 kg	44 € •
2-160525	triplo	48 mm	55 kN	10 kN	2,50 Nm	10 Nm	0,08 kg	54 € •

**Perno di serraggio rapido regolabile senza cave brunito**

160571: Capacità di serraggio ca. 12-24 mm, 160573: Capacità di serraggio ca. 24-36 mm, serraggio di profili tagliati al laser personalizzati, adatto per profili in alluminio, serrare su profili in alluminio solo a mano, NON utilizzare per collegare tavoli e squadre a -U-



		L (a)	SK	ZK	AM1	AM	G	
2-160571	doppio	78 mm	55 kN	10 kN	2,50 Nm	10 Nm	0,13 kg	57 € •
2-160573	triplo	90 mm	55 kN	10 kN	2,50 Nm	10 Nm	0,15 kg	69 € •

**Perno universale brunito**

160532: Capacità di serraggio ca. 22-28 mm, 160533: Capacità di serraggio ca. 34-40 mm, NON utilizzare per collegare tavoli e squadre a -U-



		L (a)	SK	ZK	AM1	AM	G	
2-160532	doppio	59 mm	50 kN	10 kN	2,50 Nm	10 Nm	0,11 kg	53 € •
2-160533	triplo	71 mm	50 kN	10 kN	2,50 Nm	10 Nm	0,12 kg	66 € •

**Perno di collegamento nitrurato**

per connessione tavoli e squadre a -U-, non adatto per profili in alluminio, non adatto per asole, connessione fissa



		L (a)	SK	ZK	AM	G	
2-160560.N	doppio	25 mm	50 kN	4 kN	15 Nm	0,03 kg	26 € •

**Perno di collegamento brunito**

per connessione tavoli e squadre a -U-, non adatto per profili in alluminio, non adatto per asole, connessione fissa



		L (a)	SK	ZK	AM	G	
2-160561	triplo	37 mm	50 kN	4 kN	15 Nm	0,05 kg	31 € •

**Perno di posizionamento brunito**

sostituisce un secondo bullone di serraggio in modo conveniente, NON utilizzare per collegare tavoli e squadre a -U-



		L (a)	G	
2-160540		38 mm	0,07 kg	17 € •

**Perno di fissaggio magnetico Alluminio**

serraggio senza l'uso di chiavi, adatto per pezzi con poco spessore o quando non è possibile la contropressione



		HK	L (a)	SF	G	
2-160740		100 kN	34 mm	12 mm	0,02 kg	21 € •
2-160740.1		100 kN	46 mm	24 mm	0,03 kg	24 € •
2-160740.2		100 kN	58 mm	36 mm	0,04 kg	29 € •

**Anello distanziatore per perno di fissaggio magnetico brunito**

distanza tra due elementi di serraggio



		L (a)	G	
2-160539		12 mm	0,02 kg	3 € •



Ulteriori informazioni e accessori per questi prodotti sono disponibili online.



www.siegmond.com/F-bolt16

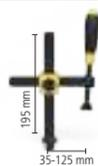

Professional morsetto a vite brunito / nitrurato

prisma intercambiabile, Mandrino diametro sfera 8 mm, Filettatura trapezoidale del mandrino 12x3 mm, puntone verticale temprato



	SP	B (b)	H (c)	G	
2-160610	2,50 kN	163 mm	200 mm	1,20 kg	87 € •



Professional morsetto a vite 45°/90° brunito

prisma intercambiabile, Mandrino diametro sfera 8 mm, Filettatura trapezoidale del mandrino 12x3 mm, ruotabile in modo continuo da 0° a 360°



	SP	H (c)	G	
2-160630	2,50 kN	200 mm	0,75 kg	83 € •



Professional morsetto di fissaggio rapido brunito / nitrurato

consigliato solo per tavoli di saldatura nitrurati al plasma, puntone verticale temprato



	SP	B (b)	H (c)	G	
2-160606	2,50 kN	132 mm	150 mm	0,90 kg	119 € •

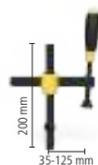

Morsetto a vite con tubo rotondo brunito

prisma intercambiabile, Mandrino diametro sfera 8 mm, Filettatura trapezoidale del mandrino 12x3 mm, adatto per applicazioni di bloccaggi singoli, posizionamento con un anello di regolazione



	SP	B (b)	H (c)	G	
2-160601	1,50 kN	163 mm	200 mm	1 kg	87 € •



Morsetto per tubi universale brunito

prisma intercambiabile, Mandrino diametro sfera 8 mm, Filettatura trapezoidale del mandrino 12x3 mm, serraggio con un angolo di +/- 42°, posizionamento con un anello di regolazione



	SP	B (b)	H (c)	G	
2-160604	0,60 kN	165 mm	150 mm	0,80 kg	89 € •



Morsetto a vite Basic brunito / nitrurato

prisma intercambiabile, Mandrino diametro sfera 8 mm, Filettatura trapezoidale del mandrino 12x3 mm, puntone verticale temprato



	SP	B (b)	H (c)	G	
2-160620	2,50 kN	128 mm	200 mm	0,95 kg	49 € •



Mandrino corto con boccola e prisma brunito

filettatura trapezoidale 12x3 mm, utilizzabile in ogni foro del sistema



	H (c)	G	
2-160666	75 mm	0,10 kg	34 € •



Boccola filettata brunito

filettatura trapezoidale 12x3 mm, utilizzabile in ogni foro del sistema



	H (c)	Ø	G	
2-160618	10 mm	19 mm	0,01 kg	19 € •



Prisma per morsetti a vite

per mandrino con sfera diametro 8 mm, adatto per fori e morsetti da 16 mm

H (c) Ø G

2-160656	16 B	14 mm	25 mm	0,02 kg	13 € •
2-160656.E	16 E	14 mm	25 mm	0,02 kg	19 € •
2-160656.PA	16 PA	14 mm	25 mm	0,01 kg	13 € •



Piattello rotondo per morsetti a vite

per mandrino con sfera diametro 8 mm, adatto solo per morsetti, per il fissaggio negli angoli o nelle cave

H (c) Ø G

2-160660	16 B	13 mm	20 mm	0,02 kg	13 € •
2-160660.E	16 E	13 mm	20 mm	0,02 kg	19 € •
2-160660.PA	16 PA	13 mm	20 mm	0,01 kg	14 € •



Piattello grezzo per morsetti a vite brunito

adatto per fori e morsetti da 16 mm, si adatta a specifiche necessità



H (c) Ø G

2-160661	25 mm	25 mm	0,07 kg	21 € •
----------	-------	-------	---------	---------------



Prisma Duo Ø 25

per mandrino con sfera diametro 8 mm, adatto solo per morsetti

H (c) Ø G

2-160650	16 B	19 mm	25 mm	0,04 kg	19 € •
2-160650.A	16 AL	19 mm	25 mm	0,01 kg	21 € •
2-160650.PA	16 PA	19 mm	25 mm	0,01 kg	19 € •



Sistema di bloccaggio rapido 100

lunghezza braccio tensionatore 100 mm, Regolazione di serraggio 0-100 mm, Montaggio con utilizzo dei fori del sistema



L (a) B (b) H (c) G

2-160706	340 mm	30 mm	150 mm	1,20 kg	92 € •
----------	--------	-------	--------	---------	---------------



Sistema di bloccaggio rapido 160

lunghezza braccio tensionatore 160 mm, Regolazione di serraggio 0-140 mm, Montaggio con utilizzo dei fori del sistema



L (a) B (b) H (c) G

2-160707	360 mm	30 mm	150 mm	1,20 kg	92 € •
----------	--------	-------	--------	---------	---------------



Ulteriori informazioni e accessori per questi prodotti sono disponibili online.



www.siegmund.com/
F-clamp16

**Prisma Vario Ø 50 90°/120° con gruppo avvitato**

Filettatura M10 come per esempio prolunga per prisma no. di articolo 160649, per tubi tondi e quadrati fino a Ø 80 mm

	H (c)	Ø	G	
2-160645.1.N	20 mm	50 mm	0,21 kg	54 € •
2-160645.1.A	20 mm	50 mm	0,07 kg	74 € •
2-160645.1.PA	20 mm	50 mm	0,03 kg	70 € •

**Prisma Ø 80 120° con gruppo avvitato**

Filettatura M10 come per esempio prolunga per prisma no. di articolo 160649, per tubi fino a Ø 120 mm

	H (c)	Ø	G	
2-160652.1	30 mm	80 mm	0,77 kg	61 € •
2-160652.1.A	30 mm	80 mm	0,26 kg	92 € •
2-160652.1.PA	30 mm	80 mm	0,12 kg	92 € •

**Prisma Vario Ø 50 90°/120° senza attacco brunito**

Il prisma può essere fissato tramite perni, per tubi tondi e quadrati fino a Ø 80 mm

	H (c)	Ø	G	
2-160641	35 mm	50 mm	0,39 kg	56 € •

**Cono di serraggio brunito**

per interno tubi tondi e quadrati fino a Ø 45 mm, bloccaggio con perni a sfere

	H (c)	Ø	G	
2-160670	40 mm	45 mm	0,26 kg	23 € •

**Supporto avvitabile Ø 50 brunito**

regolazione altezza da 55 a 75 mm, abbinabile al set di supporto 160821 e prolunga prisma

	H (c)	Ø	G	
2-160822	55-75 mm	50 mm	0,71 kg	50 € •

**Supporto regolabile in altezza Con scala brunito**

compreso Vite di arresto, altezza regolabile da 20 a 105 mm, grano per collegamento prismi

	H (c)	Ø	G	
2-160824	125 mm	40 mm	0,33 kg	63 € •

**Set di appoggio 7 pezzi brunito**

rondelle distanziatrici da 1 a 60 mm, con filettatura M10

	H (c)	Ø	G	
2-160821	65 mm	25 mm	0,17 kg	57 € •

**Torre di sostegno brunito**

torre appoggio verticale, con filettatura M10

	H (c)	Ø	G	
2-160821.1	65 mm	25 mm	0,09 kg	29 € •

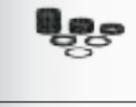
**Set rondelle**

misure delle rondelle: 1 / 2 / 3 / 5 / 10 / 20 mm

	Ø	G	
2-160821.2	25 mm	0,08 kg	29 € •

**Prolunga per prisma brunito**

compatibile con prismi, set supporto 160821 e supporto vite 160822

	L (a)	Ø	G	
2-160649.1	50 mm	16 mm	0,08 kg	26 € •
2-160649.2	100 mm	16 mm	0,15 kg	33 € •

**Pacchetto vite per prisma brunito**

per montaggio prismi nei fori

	L (a)	Ø	G	
2-160649	10 mm	16 mm	0,02 kg	10 € •

**Vite speciale**

per prisma sistema 16

	L (a)	Ø	G	
2-160649.0	10 mm	16 mm	0,02 kg	10 € •



Ulteriori informazioni e accessori per questi prodotti sono disponibili online.



www.siegmond.com/
F-prism16

Carrello porta accessori verniciato a polvere

Peso massimo totale 240 kg

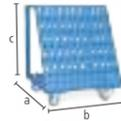

	L (a)	B (b)	H (c)	G	
2-160910	555 mm	560 mm	680 mm	30 kg	841 € •

Utensile muro verniciato a polvere

installazione su tavolo di saldatura con perni o a muro con viti



	L (a)	B (b)	H (c)	G	
2-160912	500 mm	50 mm	500 mm	7,40 kg	339 € •

Riparo per saldatura

montaggio con 2 perni (16: 000520, 22: 002822, 28: 280511), legato alla produzione non antigraffio, verniciatura colorata come da richiesta cliente e' disponibile con un sovrapprezzo



	L (a)	B (b)	H (c)	G	
2-280980	1600 mm	50 mm	800 mm	23 kg	277 € •

Modulo per utensile muro con bussola verniciato a polvere

per Morsetti / Prismi / Perni, mensola non inclusa nella consegna

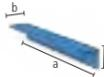

	L (a)	B (b)	H (c)	Ø	G	
2-160930	500 mm	80 mm	90 mm	16 mm	1,90 kg	99 € •

Modulo per utensile muro senza bussola verniciato a polvere

per Prismi / Perni, mensola non inclusa nella consegna

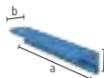

	L (a)	B (b)	H (c)	Ø	G	
2-160931	500 mm	80 mm	90 mm	16 mm	1,60 kg	70 € •



Perno di adattamento per utensile muro brunito

10 pezzi



	L (a)	Ø	G	
2-160936.10	22 mm	16 mm	0,01 kg	20 € •

Brugola Dimensioni 4

giallo



	G	
2-160852	0,06 kg	17 € •

Spazzola Ø 17 con cappa protettiva

per la pulizia dei fori



	Ø	G	
2-160820	17 mm	0,05 kg	23 € •

Spazzola Ø 17 per punta / pacco da 10

per la pulizia dei fori



	Ø	G	
2-160820.10	17 mm	0,05 kg	84 € •

Portacannello brunito

può essere posizionato nel foro



	H (c)	G	
2-160920	200 mm	0,27 kg	31 € •

Messa a terra Comfort

garantisce il 100% di contatto con il tavolo di saldatura, Montaggio con utilizzo dei fori del sistema, Fino a 500 Ampere, Sezione cavo a croce 70-95 mm²



	G	
2-000810	0,66 kg	66 € •

Staffa di trasporto con basamento

portata 700 kg (con 4x 160511), vedi ulteriori istruzioni per l'uso dell'articolo online!



	L (a)	B (b)	H (c)	G	
2-160830	100 mm	100 mm	25 mm	1,70 kg	86 € •

Staffa di trasporto nitrurato

portata 2500 kg (con 2x 280511), portata 1000 kg (con 2x 002822), portata 700 kg (con 2x 160511), vedi ulteriori istruzioni per l'uso dell'articolo online!



	L (a)	B (b)	H (c)	G	
2-000835.N	200 mm	100 mm	165 mm	4,50 kg	143 € •



Ulteriori informazioni e accessori per questi prodotti sono disponibili online.



www.siegmund.com/
F-accessories16

Basic

**Sub Table Box con serratura per basic system**

verniciato a polvere, Spazio di stoccaggio al tuo tavolo di saldatura, Spazio di 360 mm per i cassetti, con serratura, incl. due chiavi

16

	L (a)	B (b)	H (c)	TF	G	
2-161990	630 mm	485 mm	430 mm	100 kg	28,50 kg	502 € •

%

Set Sub Table Box con serratura per basic system incl. 2 cassetti

incluso cassetti (2x 004230), verniciato a polvere, Spazio di stoccaggio al tuo tavolo di saldatura, con serratura, incl. due chiavi, consegnato preassemblato, cassetto estraibile lunghezza 500 mm

16



	L (a)	B (b)	H (c)	TF	G	Prezzo offerta speciale
2-161990.1	630 mm	485 mm	430 mm	100 kg	42,50 kg	712 € •
Invece di 721 €						

%

Set Sub Table Box con serratura per basic system incl. 3 cassetti

incluso cassetti (1x 004220, 1x 004225, 1x 004230), verniciato a polvere, Spazio di stoccaggio al tuo tavolo di saldatura, con serratura, incl. due chiavi, consegnato preassemblato, cassetto estraibile lunghezza 500 mm

16



	L (a)	B (b)	H (c)	TF	G	Prezzo offerta speciale
2-161990.2	630 mm	485 mm	430 mm	100 kg	47,50 kg	781 € •
Invece di 801 €						

Professional 750 / Extreme 8.7

**Sub Table Box con serratura**

verniciato a polvere, Spazio di stoccaggio al tuo tavolo di saldatura, Spazio di 360 mm per i cassetti, Dimensioni tavolo 1000x500 mm non compatibile, con serratura, incl. due chiavi

16

	L (a)	B (b)	H (c)	TF	G	
2-160990	630 mm	485 mm	430 mm	100 kg	28,50 kg	502 € •

%

Set Sub Table Box con serratura incl. 2 cassetti

incluso cassetti (2x 004230), verniciato a polvere, Spazio di stoccaggio al tuo tavolo di saldatura, Dimensioni tavolo 1000x500 mm non compatibile, con serratura, incl. due chiavi, consegnato preassemblato, cassetto estraibile lunghezza 500 mm

16



	L (a)	B (b)	H (c)	TF	G	Prezzo offerta speciale
2-160990.1	630 mm	485 mm	430 mm	100 kg	42,50 kg	712 € •
Invece di 721 €						

%

Set Sub Table Box con serratura incl. 3 cassetti

incluso cassetti (1x 004220, 1x 004225, 1x 004230), verniciato a polvere, Spazio di stoccaggio al tuo tavolo di saldatura, Dimensioni tavolo 1000x500 mm non compatibile, con serratura, incl. due chiavi, consegnato preassemblato, cassetto estraibile lunghezza 500 mm

16



	L (a)	B (b)	H (c)	TF	G	Prezzo offerta speciale
2-160990.2	630 mm	485 mm	430 mm	100 kg	47,50 kg	781 € •
Invece di 801 €						



Ulteriori informazioni e accessori per questi prodotti sono disponibili online.



www.siegmond.com/
F-stbox

Extreme 8.7 PLUS

**Sub Table Box con serratura per tavolo PLUS**

verniciato a polvere, Spazio di stoccaggio al tuo tavolo di saldatura, Spazio di 360 mm per i cassetti, con serratura, incl. due chiavi

16

	L (a)	B (b)	H (c)	TF	G	
2-162990	630 mm	485 mm	430 mm	100 kg	28 kg	502 € •

%

Set Sub Table Box con serratura per tavolo PLUS incl. 2 cassetti

incluso cassetti (2x 004230), verniciato a polvere, Spazio di stoccaggio al tuo tavolo di saldatura, con serratura, incl. due chiavi, consegnato preassemblato, cassetto estraibile lunghezza 500 mm

16



	L (a)	B (b)	H (c)	TF	G	Prezzo offerta speciale
2-162990.1	630 mm	485 mm	430 mm	100 kg	42 kg	712 € •
Invece di 721 €						

%

Set Sub Table Box con serratura per tavolo PLUS incl. 3 cassetti

incluso cassetti (1x 004220, 1x 004225, 1x 004230), verniciato a polvere, Spazio di stoccaggio al tuo tavolo di saldatura, con serratura, incl. due chiavi, consegnato preassemblato, cassetto estraibile lunghezza 500 mm

16



	L (a)	B (b)	H (c)	TF	G	Prezzo offerta speciale
2-162990.2	630 mm	485 mm	430 mm	100 kg	47 kg	781 € •
Invece di 801 €						

Configurazione

**Cassetto con binario a clip**

verniciato a polvere, integrazione possibile in qualsiasi momento, per Sub Table Box, per Workstation 0806 / 1208 / 1212 con pareti laterali

16 22 28

	L (a)	B (b)	H (c)	TF	G	
2-004220	590 mm	400 mm	60 mm	50 kg	5,50 kg	90 € •
2-004225	590 mm	400 mm	120 mm	50 kg	6,50 kg	100 € •
2-004230	590 mm	400 mm	180 mm	50 kg	7 kg	110 € •
2-004235	590 mm	400 mm	240 mm	50 kg	7,50 kg	120 € •



Morsa 100

Morsa da banco Siegmund 100

Fissaggio a 45° o 90°, Larghezza morsa 100 mm, corsa di apertura 100 mm, Montaggio: System 16: 2x 160511, System 22: 2x 160513 + 2x 000541, System 28: 2x 160511 + 2x 000545



16 22 28

	SP	G	
2-004310	20 kN	9,50 kg	295 € •

Set di copri ganasce per morsa 100 incl. borsa

contenuto della spedizione: 2x Fibra, 2x Gomma, 2x Alluminio neutro, 2x Prismi in alluminio



16 22 28

	G	
2-004315	0,70 kg	70 € •

Set Morsa da banco Siegmund 100 System 16

Fissaggio a 45° o 90°, Larghezza morsa 100 mm, corsa di apertura 100 mm, contenuto della spedizione: 1x Morsa 004310, 2x Perno 160511, 1x Set di copri ganasce per morsa 004315



16

	SP	G	
2-164310	20 kN	10,40 kg	435 € •

Morsa 125

Morsa da banco Siegmund 125

Fissaggio a 45° o 90°, Larghezza morsa 125 mm, corsa di apertura 125 mm, Montaggio: System 16: 2x 160511 + 2x 000546, System 22: 2x 220513 + 2x 000544, System 28: 2x 280511



16 22 28

	SP	G	
2-004320	30 kN	17,50 kg	346 € •

Set di copri ganasce per morsa 125 incl. borsa

contenuto della spedizione: 2x Fibra, 2x Gomma, 2x Alluminio neutro, 2x Prismi in alluminio



16 22 28

	G	
2-004325	0,85 kg	77 € •

Set Morsa da banco Siegmund 125 System 16

Fissaggio a 45° o 90°, Larghezza morsa 125 mm, corsa di apertura 125 mm, contenuto della spedizione: 1x Morsa 004320, 2x Perno 160511, 2x Boccola di riduzione 000546, 1x Set di copri ganasce per morsa 004325



16

	SP	G	
2-164320	30 kN	18,70 kg	526 € •



Ulteriori informazioni e accessori per questi prodotti sono disponibili online.



[www.siegmund.com/
F-benchvice](http://www.siegmund.com/F-benchvice)

Morsa 150

Morsa da banco Siegmund 150

Fissaggio a 45° o 90°, Larghezza morsa 150 mm, corsa di apertura 150 mm, Montaggio: System 16: 2x 160511 + 2x 000546, System 22: 2x 220513 + 2x 000544, System 28: 2x 280511



16 22 28

	SP	G	
2-004330	40 kN	24 kg	449 € •

Set di copri ganasce per morsa 150 incl. borsa

contenuto della spedizione: 2x Fibra, 2x Gomma, 2x Alluminio neutro, 2x Prismi in alluminio



16 22 28

	G	
2-004335	1 kg	87 € •

Set Morsa da banco Siegmund 150 System 16

Fissaggio a 45° o 90°, Larghezza morsa 150 mm, corsa di apertura 150 mm, contenuto della spedizione: 1x Morsa 004330, 2x Perno 160511, 2x Boccola di riduzione 000546, 1x Set di copri ganasce per morsa 004335



16

	SP	G	
2-164330	40 kN	25,40 kg	632 € •

Copri ganasce per morsa

Il corpo di base delle copri ganasce della morsa è costituito da solidi profili in alluminio. I magneti integrati nei profili trattengono le coperture in modo affidabile sulla morsa e consentono un cambio rapido e semplice, a seconda del pezzo o della fase di lavorazione. Nonostante l'elevata forza magnetica, i pezzi non vengono magnetizzati. I coperchi delle ganasce della morsa sono ad angolo retto e paralleli al piano, il che significa che l'alto livello di precisione della morsa Siegmund rimane inalterato.

Set di copri ganasce per morsa

2x Fibra: adatto a superfici finemente fresate, piallate o levigate, 2x Gomma: adatto per componenti in legno e plastica, 2x Alluminio neutro: bloccaggio sicuro di pezzi lavorati grazie alle scanalature, 2x Prismi in alluminio: Serraggio di pezzi tondi o ovali mediante prismi



**Pressa da tavolo System 16**

forza di compressione di 2,5 tonnellate, corsa utile 60 mm, forza operativa 330 N, fissare sempre su due punti

16

	G	
2-160780	6,50 kg	1.534 € •

**Angolo speciale System 16**

come estensione e fissaggio verticale della pressa

16

	L (a)	B (b)	H (c)	G	
2-160702	195 mm	60 mm	60 mm	1,41 kg	76 € •

Spintore pezzo

000701.AL: consigliato per lavorazione dell'acciaio, 000701.PA: consigliato per applicazioni con acciaio inox



	H (c)	Ø	G	
2-000701.AL	15 mm	55 mm	0,08 kg	31 € •
2-000701.PA	15 mm	55 mm	0,03 kg	26 € •

Appoggio 90° con tubo di prolunga

per pressare negli angoli senza danneggiare il cordone di saldatura



16 22 28

	L (a)	B (b)	H (c)	G	
2-000706	168 mm	50 mm	50 mm	0,82 kg	134 € •

Adattatore per tubi POM-C

per la raddrizzatura di tubi, 000703.1: per tubi Ø 21,4 mm, 000703.2: per tubi Ø 33,7 mm, 000703.3: per tubi Ø 42,4 mm



16 22 28

	L (a)	Ø	G	
2-000703.1	35 mm	55 mm	0,08 kg	30 € •
2-000703.2	35 mm	55 mm	0,06 kg	30 € •
2-000703.3	35 mm	55 mm	0,05 kg	30 € •

Spina per curvatubi POM-C

per curvatura e raddrizzatura tubi, 000704.1: per tubi Ø 21,4 mm, 000704.2: per tubi Ø 33,7 mm, 000704.3: per tubi Ø 42,4 mm



16 22 28

	L (a)	B (b)	H (c)	G	
2-000704.1	120 mm	35 mm	60 mm	0,24 kg	54 € •
2-000704.2	120 mm	35 mm	60 mm	0,21 kg	54 € •
2-000704.3	120 mm	35 mm	60 mm	0,18 kg	54 € •

Controblocco POM-C

come controblocco per curvatura e raddrizzatura tubi, E' necessaria una presa di corrente per il fissaggio, fissato con perno 160513 / 220513 / 280513 (non compreso nella fornitura), 000705.1: per tubi Ø 21,4 mm, 000705.2: per tubi Ø 33,7 mm, 000705.3: per tubi Ø 42,4 mm



16 22 28

	L (a)	B (b)	H (c)	G	
2-000705.1	60 mm	114 mm	55 mm	0,29 kg	70 € •
2-000705.2	60 mm	102 mm	55 mm	0,25 kg	67 € •
2-000705.3	60 mm	93 mm	55 mm	0,22 kg	63 € •

Presa di corrente

per il fissaggio girevole del controblocco nei fori, per fissaggio: 160515



16

	L (a)	Ø	G	
2-160701	48 mm	40 mm	0,26 kg	24 € •

Raccomandazioni sul prodotto

%

**Basic-set**

Incluso nel set: 1x 000701.PA, 1x 000701.AL, 1x 160702

16

	G	Prezzo offerta speciale
2-160783	1,52 kg	107 € •
		Invece di 133 €

%

**Set raddrizzatubi per Ø 21,4**

Incluso nel set: 1x 000703.1, 1x 000704.1, 2x 000705.1, 2x 160701, fissato con perno 160515 (non compreso nella fornitura)

16

	G	Prezzo offerta speciale
2-160782.1	1,42 kg	220 € •
		Invece di 275 €

%

**Set raddrizzatubi per Ø 33,7**

Incluso nel set: 1x 000703.2, 1x 000704.2, 2x 000705.2, 2x 160701, fissato con perno 160515 (non compreso nella fornitura)

16

	G	Prezzo offerta speciale
2-160782.2	1,29 kg	215 € •
		Invece di 267 €

%

**Set raddrizzatubi per Ø 42,4**

Incluso nel set: 1x 000703.3, 1x 000704.3, 2x 000705.3, 2x 160701, fissato con perno 160515 (non compreso nella fornitura)

16

	G	Prezzo offerta speciale
2-160782.3	1,19 kg	207 € •
		Invece di 259 €



Ulteriori informazioni e accessori per questi prodotti sono disponibili online.



www.siegmond.com/
F-tablepress

SOLUZIONI INCROCIO SISTEMI



Il nostro sistema modulare Siegmund si basa su tre diverse dimensioni dei fori. Il diametro del foro definisce il sistema. Tutti gli accessori ed i set di utensili possono essere utilizzati su tutte le serie di tavoli all'interno di un unico sistema. Se vuoi lavorare su più sistemi, offriamo anche una vasta gamma di elementi di collegamento.

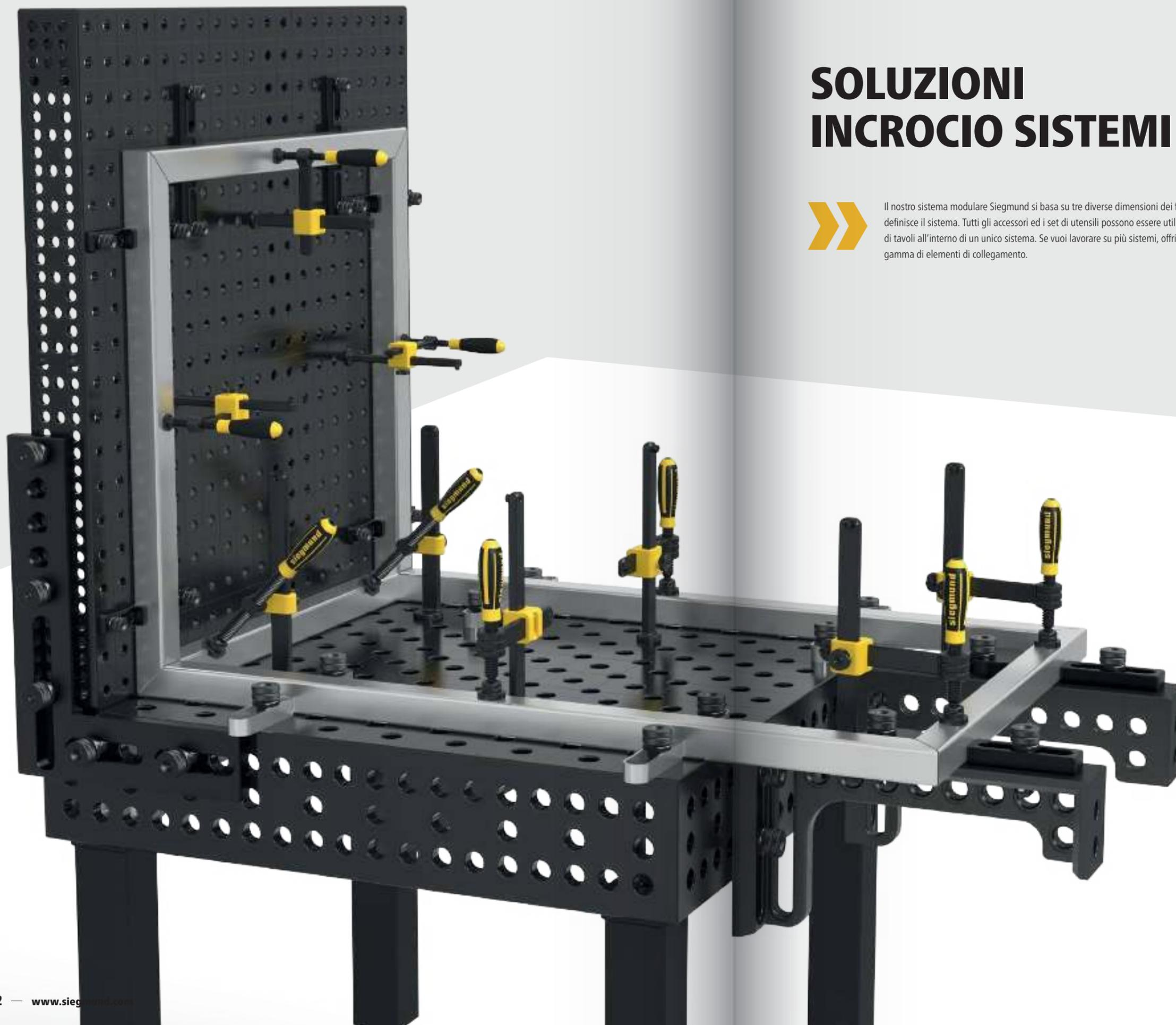

Tecnologia di serraggio magnetico

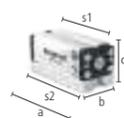

Magnete di bloccaggio duo 5 / 7 / 10

000780: Forza di bloccaggio 5 kN, Superficie di fissaggio (s1) 120x57 mm / (s2) 136x64 mm, 000781: Forza di bloccaggio 7 kN, Superficie di fissaggio (s1) 156x57 mm / (s2) 172x64 mm, 000782: Forza di bloccaggio 10 kN, Superficie di fissaggio (s1) 162x76 mm / (s2) 178x87 mm

16 22 28

	L (a)	B (b)	H (c)	G	
2-000780	143 mm	64 mm	71 mm	3,90 kg	395 € •
2-000781	178 mm	64 mm	71 mm	4,90 kg	493 € •
2-000782	184 mm	87 mm	88 mm	8,80 kg	654 € •

%

Offerta speciale Magnete di bloccaggio duo 5

Superficie di fissaggio (s1): 120x57 mm, Superficie di fissaggio (s2): 136x64 mm, contenuto della spedizione: 2x Magnete di bloccaggio duo + 1x Brugola

16 22 28



	L (a)	B (b)	H (c)	G	Prezzo offerta speciale
2-000780.Set	143 mm	64 mm	71 mm	7,90 kg	708 € •

Invece di 789 €

%

Offerta speciale Magnete di bloccaggio duo 7

Superficie di fissaggio (s1): 156x57 mm, Superficie di fissaggio (s2): 172x64 mm, contenuto della spedizione: 2x Magnete di bloccaggio duo + 1x Brugola

16 22 28



	L (a)	B (b)	H (c)	G	Prezzo offerta speciale
2-000781.Set	178 mm	64 mm	71 mm	9,90 kg	887 € •

Invece di 985 €

%

Offerta speciale Magnete di bloccaggio duo 10

Superficie di fissaggio (s1): 162x76 mm, Superficie di fissaggio (s2): 178x87 mm, contenuto della spedizione: 2x Magnete di bloccaggio duo + 1x Brugola

16 22 28



	L (a)	B (b)	H (c)	G	Prezzo offerta speciale
2-000782.Set	184 mm	87 mm	88 mm	17,70 kg	1.174 € •

Invece di 1.307 €

Ulteriori informazioni e accessori per questi prodotti sono disponibili online. www.siegmund.com/F-magnetic

Elementi di collegamento



Perno di serraggio rapido combinato doppio brunito

per il montaggio di componenti più grandi su sistemi più piccoli, NON utilizzare per collegare tavoli e squadre a -U-

16 22 28

	L (a)	Ø	SK	ZK	AM	G		
2-000520	28 -> 16	75 mm	40 mm	55 kN	10 kN	10 Nm	0,32 kg	74 € •
2-002822	28 -> 22	88 mm	40 mm	130 kN	15 kN	15 Nm	0,45 kg	74 € •
2-002216	22 -> 16	71 mm	35 mm	55 kN	10 kN	10 Nm	0,28 kg	69 € •



Perno di collegamento brunito

per collegare tavoli di sistemi diversi, per collegare componenti attraverso i fori del sistema trasversale, non adatto per profili in alluminio

16 22 28

	L (a)	Ø	SK	ZK	AM	G		
2-000562	28 <-> 16	34 mm	32 mm	50 kN	4 kN	15 Nm	0,12 kg	34 € •
2-028022	28 <-> 22	36 mm	32 mm	120 kN	6 kN	15 Nm	0,11 kg	34 € •
2-022016	22 <-> 16	27 mm	27 mm	20 kN	4 kN	15 Nm	0,06 kg	31 € •



Piastra adattatore brunito

montaggio trasversale dei morsetti, per il serraggio di componenti grandi su sistemi più piccoli, montaggio con perni

16 22 28

	L (a)	B (b)	H (c)	G		
2-000570	28 -> 16	150 mm	50 mm	35 mm	0,94 kg	64 € •



Piastra adattatore nitruato

montaggio trasversale dei morsetti, per il serraggio di componenti grandi su sistemi più piccoli, montaggio con perni

16 22 28

	L (a)	B (b)	H (c)	G		
2-000571.N	28 -> 22	150 mm	50 mm	35 mm	1,09 kg	64 € •
2-000572.N	22 -> 16	150 mm	50 mm	25 mm	0,83 kg	64 € •

Boccola di riduzione (da piccolo a grande) brunito

per il montaggio di componenti piccoli su sistemi più grandi, non adatto per asole

16 22 28



	L (a)	Ø	G		
2-000545	16 -> 28	24 mm	32 mm	0,05 kg	20 € •

Boccola di riduzione (da piccolo a grande) brunito

il perno di fissaggio lungo è necessario, per il montaggio di componenti piccoli su sistemi più grandi, non adatto per asole

16 22 28



	L (a)	Ø	G		
2-000541	16 -> 22	24 mm	27 mm	0,04 kg	20 € •
2-000543	22 -> 28	36 mm	32 mm	0,08 kg	20 € •

Boccola di riduzione (da grande a piccolo) brunito

per il serraggio di componenti grandi su sistemi più piccoli, fissato all'interno del componente, Adatto per asola

16 22 28



	L (a)	Ø	G		
2-000546	28 -> 16	29 mm	36 mm	0,07 kg	20 € •

Boccola di riduzione (da grande a piccolo) brunito

il perno di fissaggio lungo è necessario, per il serraggio di componenti grandi su sistemi più piccoli, fissato all'interno del componente, Adatto per asola

22 28



	L (a)	Ø	G		
2-000544	28 -> 22	35 mm	36 mm	0,10 kg	20 € •
2-000542	22 -> 16	23 mm	31 mm	0,05 kg	20 € •

Bussola adattatore brunito

fissaggio di componenti nel sistema lager, non adatto per serraggio con perni di bloccaggio

16 22 28



	L (a)	Ø	G		
2-000547	16 -> 28	40 mm	30 mm	0,12 kg	21 € •
2-000549	22 -> 28	25 mm	30 mm	0,04 kg	21 € •
2-000548	16 -> 22	18 mm	24 mm	0,02 kg	21 € •

Ulteriori informazioni e accessori per questi prodotti sono disponibili online. www.siegmund.com/F-connecting

Flange

Pianale di fissaggio 150 lbs con perni di fissaggio nitrurato

per flangia norma US, ANSI / ASME B 16,5 150 lbs, da 1/2" - 8", contenuto della spedizione: 2x 280255, 2x 280256, 2x 280257, necessario per il sistema di 16: 000562/000520/000546, necessario per il sistema 22: 028022/002822/000544

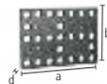

	L (a)	B (b)	MS (d)	G	
2-280250.P	350 mm	250 mm	25 mm	14 kg	822 € •

Pianale di fissaggio 300 lbs con perni di fissaggio nitrurato

per flangia norma US, ANSI / ASME B 16,5 300 lbs, da 1/2" - 8", contenuto della spedizione: 2x 280255, 2x 280256, 2x 280257, 2x 280258, necessario per il sistema di 16: 000562/000520/000546, necessario per il sistema 22: 028022/002822/000544

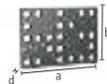

	L (a)	B (b)	MS (d)	G	
2-280251.P	350 mm	250 mm	25 mm	14 kg	935 € •

Pianale di fissaggio 400-600 lbs con perni di fissaggio nitrurato

per flangia norma US, ANSI / ASME B 16,5 400-600 lbs, da 1/2" - 6", contenuto della spedizione: 2x 280255, 2x 280256, 2x 280257, 2x 280258, 2x 280259, necessario per il sistema di 16: 000562/000520/000546, necessario per il sistema 22: 028022/002822/000544

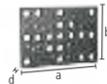

	L (a)	B (b)	MS (d)	G	
2-280252.P	350 mm	250 mm	25 mm	14 kg	974 € •

Perno di riferimento brunito

per pianale di fissaggio 280250.P / 280251.P / 280252.P



	L (a)	Ø	G	
2-280255	39 mm	15,50 mm	0,03 kg	21 € •
2-280256	41 mm	18,90 mm	0,05 kg	21 € •
2-280257	45 mm	22,20 mm	0,10 kg	23 € •

Perno di riferimento brunito

per pianale di fissaggio 280251.P / 280252.P



	L (a)	Ø	G	
2-280258	50 mm	25,20 mm	0,14 kg	33 € •

Perno di riferimento brunito

per pianale di fissaggio 280252.P



	L (a)	Ø	G	
2-280259	50 mm	28,20 mm	0,16 kg	36 € •

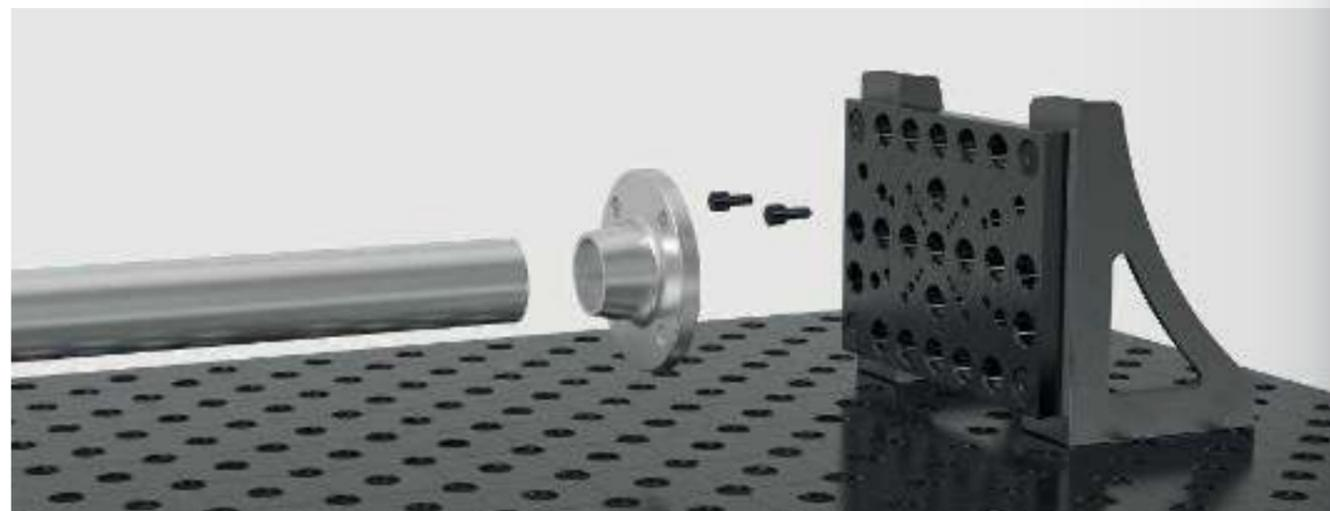

Pianale di fissaggio 550 per flangie DIN con perni di fissaggio nitrurato

Per flangia DIN 2632/2633 Larghezza nominale DN 15-DN 400, flangia DIN 2634/2635 Larghezza nominale DN 50-DN 300, contenuto della spedizione: 2x 280222, 2x 280223, 2x 280224, 2x 280225, 2x 280226, 2x 280227, per sistema 16: 000562/000520/000546, per sistema 22: 028022/002822/000544

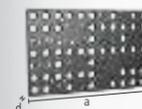

	L (a)	B (b)	MS (d)	G	
2-280220.P	550 mm	350 mm	25 mm	30 kg	892 € •

Pianale di fissaggio 350 per flangia DIN con perni di fissaggio nitrurato

per flangia DIN 2633, larghezza nominale DN 15 - DN 200, contenuto della spedizione: 2x 280222, 2x 280223, 2x 280224, necessario per il sistema di 16: 000562/000520/000546, necessario per il sistema 22: 028022/002822/000544



	L (a)	B (b)	MS (d)	G	
2-280221.P	350 mm	250 mm	25 mm	14 kg	758 € •

Perno di riferimento brunito

per pianale di fissaggio 280220.P / 280221.P



	L (a)	Ø	G	
2-280222	39 mm	13,80 mm	0,03 kg	19 € •
2-280223	41 mm	17,80 mm	0,05 kg	19 € •
2-280224	47 mm	21,80 mm	0,10 kg	19 € •
2-280225	50 mm	25,80 mm	0,14 kg	29 € •
2-280226	55 mm	29,80 mm	0,20 kg	29 € •
2-280227	60 mm	32,80 mm	0,27 kg	29 € •

Ulteriori informazioni e accessori per questi prodotti sono disponibili online. www.siegmund.com/F-flanges

L: Lunghezza, B: Larghezza, MS: Spessore materiale, G: Peso, Ø: Diametro

Morsetto pneumatico

Cilindro pneumatico corto incluso adattatore sistema 16

per fissaggio automatizzato, Forza = 650 N a 8 bar, montaggio nel foro con adattatore, range di sollevamento 25 mm o 50 mm, a seconda del cilindro di pressione



16

0-000850	G	0,90 kg	439 €
----------	---	---------	-------

Cilindro pneumatico corto incluso adattatore sistema 28

per fissaggio automatizzato, Forza = 650 N a 8 bar, montaggio nel foro con adattatore, range di sollevamento 25 mm o 50 mm, a seconda del cilindro di pressione



28

0-000851	G	0,93 kg	420 €
----------	---	---------	-------

Cilindro pneumatico lungo per sistema 28

per fissaggio automatizzato, Forza = 350 N a 8 bar, montaggio in fori filettati con sistema di boccole 28, range di sollevamento 25 mm o 50 mm, a seconda del cilindro di pressione



28

0-000855	G	0,80 kg	369 €
----------	---	---------	-------

Deviatore per 8 innesti

per fissaggio automatizzato, collegamento tra cilindro pneumatico e compressore, pressione di esercizio 1-10 bar



16 28

0-000860	G	0,14 kg	403 €
----------	---	---------	-------

Ulteriori informazioni e accessori per questi prodotti sono disponibili online. www.siegmund.com/F-pneumatic

Prodotti per la pulizia e la cura

Pietra per affilare combinata

per manutentare le superfici, adatto per tavoli e accessori non nitrurati

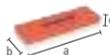

16 22 28

	L (a)	B (b)	H (c)	G	
2-000942	150 mm	50 mm	25 mm	0,42 kg	23 €
2-000940	200 mm	50 mm	25 mm	0,56 kg	29 €

CleanBasic Bottiglia spray da 1 Litri

detergente a base d'acqua, per la pulizia quotidiana dei tavoli, previene l'ossidazione, scheda dati di sicurezza disponibile online



16 22 28

2-000914	G	1,10 kg	20 €
----------	---	---------	------

%

Offerta speciale CleanBasic 8x Bottiglia spray da 1 Litri

detergente a base d'acqua, per la pulizia quotidiana dei tavoli, previene l'ossidazione, scheda dati di sicurezza disponibile online



16 22 28

2-000914.8	G	8,80 kg	149 €
Invece di 163 €			



CleanBasic 5 Litri

detergente a base d'acqua, per la pulizia quotidiana dei tavoli, previene l'ossidazione, scheda dati di sicurezza disponibile online

16 22 28

2-000915	G	5,20 kg	64 €
----------	---	---------	------

%

Offerta speciale CleanBasic 6x 5 Litri

detergente a base d'acqua, per la pulizia quotidiana dei tavoli, previene l'ossidazione, scheda dati di sicurezza disponibile online



16 22 28

2-000915.6	G	31,20 kg	343 €
Invece di 382 €			

Antiaderente Bottiglia spray da 1 Litri

Protetto da corrosione, antispruzzo non infiammabile, solubile in acqua, protegge il tavolo da spruzzi di saldatura, scheda dati di sicurezza disponibile online



16 22 28

2-000924	G	1,10 kg	24 €
----------	---	---------	------

%

Offerta speciale Antiaderente 8x Bottiglia spray da 1 Litri

Protetto da corrosione, antispruzzo non infiammabile, solubile in acqua, protegge il tavolo da spruzzi di saldatura, scheda dati di sicurezza disponibile online



16 22 28

2-000924.8	G	8,80 kg	174 €
Invece di 193 €			

Antiaderente Bottiglia da 1 Litri

Protetto da corrosione, antispruzzo non infiammabile, solubile in acqua, protegge il tavolo da spruzzi di saldatura, scheda dati di sicurezza disponibile online



16 22 28

2-000929	G	1,10 kg	53 €
----------	---	---------	------

Antiaderente 5 Litri

Protetto da corrosione, antispruzzo non infiammabile, solubile in acqua, protegge il tavolo da spruzzi di saldatura, scheda dati di sicurezza disponibile online



16 22 28

2-000926	G	5,20 kg	74 €
----------	---	---------	------

%

Offerta speciale Antiaderente 6x 5 Litri

Protetto da corrosione, antispruzzo non infiammabile, solubile in acqua, protegge il tavolo da spruzzi di saldatura, scheda dati di sicurezza disponibile online



16 22 28

2-000926.6	G	31,20 kg	402 €
Invece di 446 €			

Ulteriori informazioni e accessori per questi prodotti sono disponibili online. www.siegmund.com/F-maintenance

Cella di saldatura laser Siegmund 2400x2400x2250 mm

- consigliato per tavoli fino a 1200x1200 mm
- Porte e pareti laterali in pannelli compositi di alluminio
- con schermo di saldatura



Cella di saldatura laser Siegmund 2400x2400x2250 mm

consigliato per tavoli fino a 1200x1200 mm, Porte e pareti laterali in pannelli compositi di alluminio, posizione delle porte configurate in modo adeguato, con schermo di saldatura

NEW

16 22 28

	L (a)	B (b)	H (c)	G	
2-2424.LC	2400 mm	2400 mm	2250 mm	340 kg	7.470 € •

Cella di saldatura laser Siegmund 3600x3600x2250 mm

- consigliato per tavoli fino a 2400x1200 mm
- Porte e pareti laterali in pannelli compositi di alluminio
- posizione delle porte configurate in modo adeguato
- con schermo di saldatura



Cella di saldatura laser Siegmund 3600x3600x2250 mm

consigliato per tavoli fino a 2400x1200 mm, Porte e pareti laterali in pannelli compositi di alluminio, posizione delle porte configurate in modo adeguato, con schermo di saldatura

16 22 28

	L (a)	B (b)	H (c)	G	
2-3636.LC	3600 mm	3600 mm	2250 mm	458 kg	9.540 € •

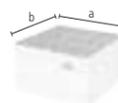

Copertura per cella di saldatura laser 3600x3600

disponibile attacco per sistema di aspirazione fumi (Ø 200 mm)

16 22 28

	L (a)	B (b)	G	
2-3636.LCR	3600 mm	3600 mm	135 kg	3.645 € •

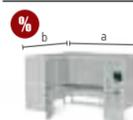

Offerta speciale Cella saldatura laser 3600x3600x2250 mm

contenuto della spedizione: 1x 3636.LC Cella saldatura laser 3600x3600x2250 mm, 1x WS162010.L Banco da lavoro con piastra in acciaio 2000x1000 mm, 6x 160621 Morsetto, 8x 160108.N Squadra, 4x 160110.N Squadra, 12x 160511 Perno, 1x 163999 Set di accessori

NEW

16

	L (a)	B (b)	H (c)	G	Prezzo offerta speciale
4-3636.LC.Set	3600 mm	3600 mm	2250 mm	660 kg	12.854 € •

Invece di 13.608 €

Vantaggi banco da lavoro Siegmund

Quando si avvia la saldatura laser manuale, i primi tentativi di saldatura potrebbero causare danni al tavolo di lavoro. La lamiera d'acciaio del banco da lavoro Siegmund può essere sostituita in modo rapido ed economico e costituisce così una base di lavoro ideale per la saldatura laser manuale.



Cella di saldatura laser Siegmund 4800x3600x2250 mm

- consigliato per tavoli fino a 3000x1500 mm
- Porte e pareti laterali in pannelli compositi di alluminio
- posizione delle porte configurate in modo adeguato
- con schermo di saldatura



Cella di saldatura laser Siegmund 4800x3600x2250 mm

consigliato per tavoli fino a 3000x1500 mm, Porte e pareti laterali in pannelli compositi di alluminio, posizione delle porte configurate in modo adeguato, con schermo di saldatura

16 22 28

	L (a)	B (b)	H (c)	G	
2-4836.LC	4800 mm	3600 mm	2250 mm	526 kg	10.573 € •

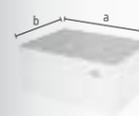

Copertura per cella di saldatura laser 4800x3600

disponibile attacco per sistema di aspirazione fumi (Ø 200 mm)

16 22 28

	L (a)	B (b)	G	
2-4836.LCR	4800 mm	3600 mm	177 kg	4.805 € •

Raccomandazioni sul prodotto



Elemento parete di estensione 1200 Cella di saldatura laser

ampliare la cella di saldatura laser di 1200 mm, contenuto della spedizione: 2x Elemento parete, 2x Montanti intermedi

16 22 28

	L (a)	H (c)	G	
2-1212.LCW	1200 mm	2250 mm	67 kg	1.579 € •

Saldatura manuale laser efficiente e sicura

La saldatura laser manuale è diventata rapidamente una parte importante della tecnologia di saldatura. Per soddisfare i maggiori requisiti di sicurezza della saldatura laser manuale, Siegmund ha sviluppato una cella adatta. Consigliamo la cella di saldatura laser in combinazione con il nostro banco da lavoro Siegmund. La cella di saldatura laser fornisce la protezione, obbligatoria, dalle radiazioni diffuse e dai riflessi per le persone e gli oggetti circostanti. La cella di saldatura laser riduce anche le interferenze causate da fattori esterni come flussi d'aria o particelle di sporco.



www.siegmund.com/
F-laser-cell



Siegmund Roto-posizionatore

- rotazione idraulica della piastra di bloccaggio, opzione elettrica
- regolazione altezza e inclinazione idraulica
- Grande area di lavoro, altezza ridotta
- incl. massa rotante: connessione ottimale al piano del tavolo, nessuna torsione del cavo
- senza piano tavolo / piano ottagonale
- 6R300M16 / 6R450M16: Raccomandazione: tavoli ottagonali a partire da una larghezza di almeno 1200 mm



Siegmund Roto-posizionatore RP 1250

Giri al minuto tavola: idraulica: 2 / elettrico: 0-2, Inclinazione: 95°, Range movimento verticale (A): 540-1120 mm, Range di movimento orizzontale (B): 700-1280 mm, Lunghezza (C): 1760 mm, Larghezza (D): 1630 mm, Diametro della piastra di serraggio (F): Ø 800 mm

	DM	KM	BG (E)	TF	G	
6R120M16	490 Nm	4900 Nm	750 mm	1250 kg	757 kg	37.955 € ◦

Siegmund Roto-posizionatore RP 2000

Giri al minuto tavola: idraulica: 2 / elettrico: 0-2, Inclinazione: 95° (Alternativamente 140°), Range movimento verticale (A): 550-1300 mm, Range di movimento orizzontale (B): 650-1400 mm, Lunghezza (C): 1850 mm, Larghezza (D): 1660 mm, Diametro della piastra di serraggio (F): Ø 800 mm

	DM	KM	BG (E)	TF	G	
6R200M16	1570 Nm	7850 Nm	750 mm	2000 kg	930 kg	42.268 € ◦

Siegmund Roto-posizionatore RP 3000

Giri al minuto tavola: idraulica: 2 / elettrico: 0-2, Inclinazione: 95° (Alternativamente 140°), Range movimento verticale (A): 740-1590 mm, Range di movimento orizzontale (B): 720-1570 mm, Lunghezza (C): 2400 mm, Larghezza (D): 1825 mm, Diametro della piastra di serraggio (F): 1100x1100 mm

	DM	KM	BG (E)	TF	G	
6R300M16	2350 Nm	11750 Nm	930 mm	3000 kg	1477 kg	48.774 € ◦

Siegmund Roto-posizionatore RP 4500

Giri al minuto tavola (elettrico): 0-1,5, Inclinazione: 95° (Alternativamente 140°), Range movimento verticale (A): 830-2080 mm, Range di movimento orizzontale (B): 880-2130 mm, Lunghezza (C): 2590 mm, Larghezza (D): 2270 mm, Diametro della piastra di serraggio (F): 1500x1500 mm

	DM	KM	BG (E)	TF	G	
6R450M16	5300 Nm	21200 Nm	1250 mm	4500 kg	2500 kg	71.333 € ◦

Si prega di notare: Carico massimo escluso peso del tavolo.

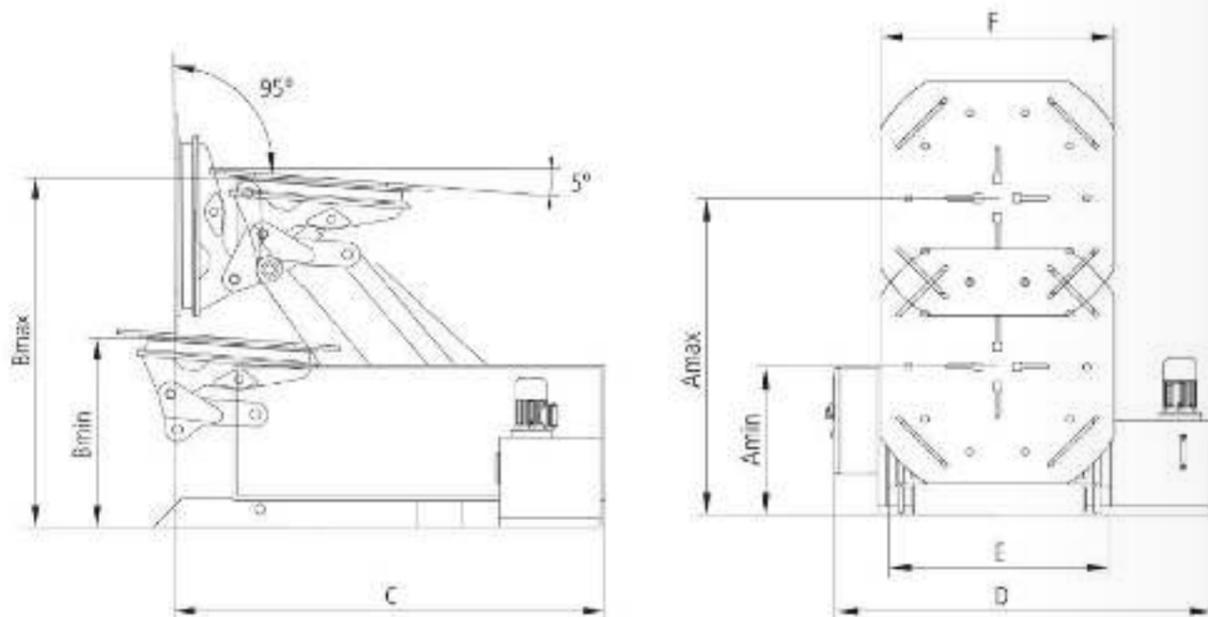

Raccomandazioni sul prodotto



Comando manuale con cavo

Per RP 1250, RP 2000, RP 3000, RP 4500, compreso nel prezzo (escluso pannello di controllo con funzione di apprendimento), Pulsanti di controllo per l'impostazione manuale, incl. montaggio, una installazione successiva NON è possibile

	G	
6R000150	5 kg	1.680 € ◦



Comando manuale con cavo per funzione insegnamento

Adatto per posizionatori Roto con funzione di insegnamento, è possibile una successiva installazione, non compreso nel prezzo per i posizionatori con funzione Teach

	G	
6R000151	3,50 kg	1.680 € ◦



Comando a pedale

Per RP 1250, RP 2000, RP 3000, RP 4500, rotazione con funzione integrata di start e stop, è possibile una successiva installazione

	G	
6R000250	5 kg	2.431 € ◦



Pannello di controllo teach Per RP 1250, RP 2000, RP 3000

Programmazione, memorizzazione e ripetizione di posizioni, Comando a distanza manuale (cablato) disponibile con un costo aggiuntivo, azionamento elettrico (6R000450, 6R000460, 6R000470) assolutamente necessario, una installazione successiva NON è possibile

	G	
6R000550	20 kg	13.764 € ◦



Pannello di controllo teach Per RP 4500

Programmazione, memorizzazione e ripetizione di posizioni, Comando a distanza manuale (cablato) disponibile con un costo aggiuntivo, una installazione successiva NON è possibile

	G	
6R000560	20 kg	15.623 € ◦

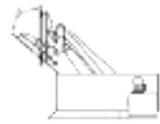

Inclinazione fino a 140° optional

Inclinazione di 140° della piastra di serraggio, la rotazione dei tavoli ottagonali da 1200 mm in posizione estesa non è possibile, una installazione successiva NON è possibile

6R000350	RP 2000	4.732 €	o
6R000360	RP 3000	5.733 €	o

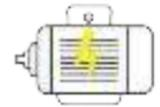

Azionamento elettrico

Variazione continua velocità, Sollevamento e inclinazione con azionamento idraulico, una installazione successiva NON è possibile

6R000450	RP 1250	4.314 €	o
6R000460	RP 2000	5.697 €	o
6R000470	RP 3000	5.458 €	o

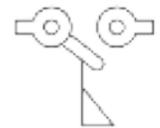

Fincorsa Per RP 1250, RP 2000, RP 3000

blocca la piastra durante l'abbassamento per evitare collisioni con il suolo, è possibile una successiva installazione

6R000660		632 €	o
----------	--	-------	---

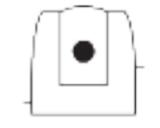

Scanner laser tipo S300 per posizionatori Roto e Synchrolift

Area campo di protezione: 3 m, Angolo di campo: 270°, Risoluzione scanner: 0,5°, Dispositivo di sicurezza con campo protetto, senza programmazione, Setup e connessione a cura del cliente, una installazione successiva NON è possibile

6RS00000		7.782 €	o
----------	--	---------	---



Siegmund Posizionatore-M

- Guida manuale tramite volantino
- Trasmissione della forza attraverso un cuscinetto con ingranaggio integrato
- Flangia universale per il serraggio di squadre a U Siegmund
- Bloccaggio di componenti su squadre a U Siegmund
- Stabilità garantita dall'ampia pedana piatta per l'ancoraggio al pavimento
- escluse squadre a U



Siegmund Posizionatore-M MP 500 per sistema 16

Volantino con maniglia Ø 200 mm, Rapporto di trasmissione: 1:73, Asse di rotazione: orizzontale, Max. lunghezza squadra a U: 1500 mm, Altezza di lavoro (A): 850 mm, Altezza torre (B): 955 mm, Altezza totale (C): 1083 mm, Larghezza piastra di base (D): 500 mm, Lunghezza Piastra di base (E): 400 mm

	DM	TF	G	
6M050016	100 Nm	500 kg	110 kg	8.551 € o



Siegmund Posizionatore-M MP 1500 per sistema 28

Volantino con maniglia Ø 315 mm, Rapporto di trasmissione: 1:73, Asse di rotazione: orizzontale, Max. lunghezza squadra a U: 3000 mm, Altezza di lavoro (A): 850 mm, Altezza torre (B): 955 mm, Altezza totale (C): 1140 mm, Larghezza piastra di base (D): 600 mm, Lunghezza Piastra di base (E): 600 mm

	DM	TF	G	
6M150016.28	900 Nm	1500 kg	180 kg	9.045 € o

Si prega di notare: Carico massimo escluso il peso delle squadre a U.

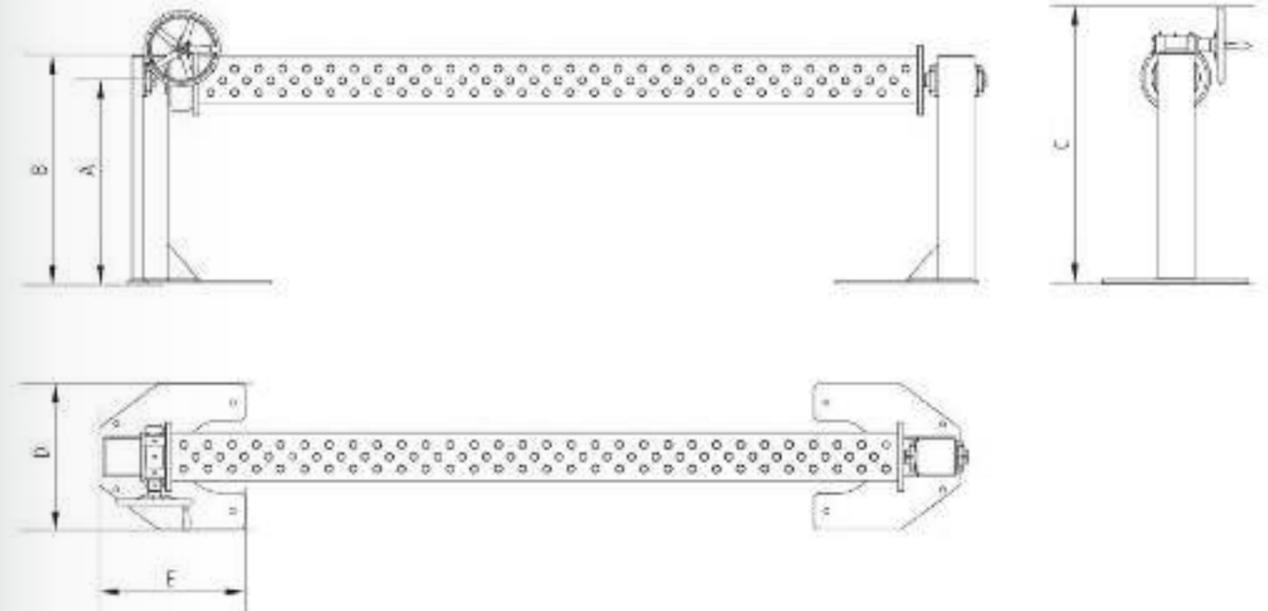

Ulteriori informazioni e accessori per questi prodotti sono disponibili online.



www.siegmund.com/
F-pos-r



Ulteriori informazioni e accessori per questi prodotti sono disponibili online.



www.siegmund.com/
F-pos-m

Siegmund Synchronlift

- Regolazione continua della piastra di serraggio
- Elevata precisione di ripetizione
- Sollevatore pallet per il riposizionamento
- Display per l'impostazione del posizionatore
- incl. massa rotante: connessione ottimale al piano del tavolo, nessuna torsione del cavo
- senza piano tavolo / piano ottagonale



	DM	TF	G	
Siegmund Synchronlift SL 2500 Giri al minuto tavola (elettrico): 1, Velocità di sollevamento ed abbassamento: 56 cm/min, Potenza motore: 0,75 kW, Up - Dw potenza del motore: 2 kW, Altezza torre: 2505 mm, Corsa totale (B): 1500 mm, intervallo di movimento (C): 350-1850 mm, Diametro della piastra di serraggio: Ø 600 mm				
65250M16	3000 Nm	2500 kg	1200 kg	52.507 € ◦
Siegmund Synchronlift SL 4500 Giri al minuto tavola (elettrico): 1, Velocità di sollevamento ed abbassamento: 56 cm/min, Potenza motore: 0,55 kW, Up - Dw potenza del motore: 2 kW, Altezza torre: 2505 mm, Corsa totale (B): 1500 mm, intervallo di movimento (C): 450-1950 mm, Diametro della piastra di serraggio: Ø 600 mm				
65450M16	3750 Nm	4500 kg	1150 kg	63.642 € ◦
Siegmund Synchronlift SL 7000 Giri al minuto tavola (elettrico): 0,75, Velocità di sollevamento ed abbassamento: 56 cm/min, Potenza motore: 0,55 kW, Up - Dw potenza del motore: 2 kW, Altezza torre: 2505 mm, Corsa totale (B): 1450 mm, intervallo di movimento (C): 500-1950 mm, Diametro della piastra di serraggio: Ø 800 mm				
65700M16	6500 Nm	7000 kg	1300 kg	72.914 € ◦

Si prega di notare: Carico massimo escluso peso del tavolo.

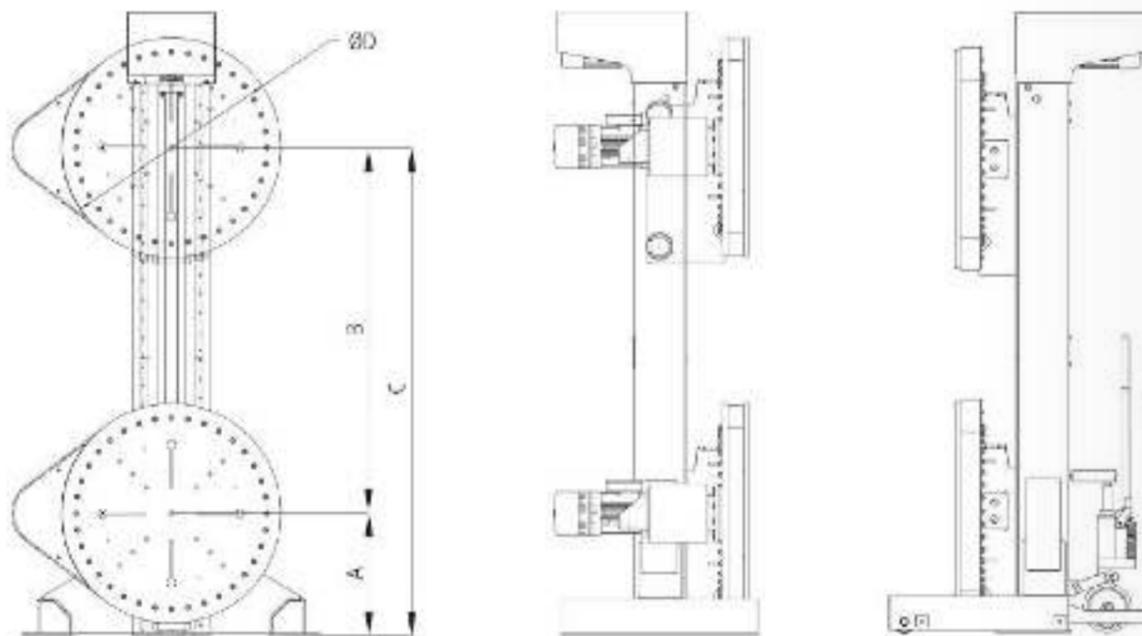

Ulteriori informazioni e accessori per questi prodotti sono disponibili online.



www.siegmund.com/
F-pos-s

Raccomandazioni sul prodotto

	Comando manuale con cavo compreso nel prezzo, Pulsanti di controllo per l'impostazione manuale, incl. montaggio, una installazione successiva NON è possibile			
65000150				1.652 € ◦
	Comando manuale con cavo per funzione insegnamento adatto a synchronlift con funzione insegnamento, è possibile una successiva installazione, non compreso nel prezzo per i posizionatori con funzione Teach			
65000151		G 2,80 kg		1.652 € ◦
	Comando a pedale rotazione con funzione integrata di start e stop, è possibile una successiva installazione			
65000250				2.191 € ◦
	Pannello di controllo teach Programmazione, memorizzazione e ripetizione di posizioni, una installazione successiva NON è possibile			
65000550		G 20 kg		8.759 € ◦
	Rotaie a pavimento Rotaia singola 2 m spostamento parallelo delle colonne, è possibile una successiva installazione			
65000640		G 10 kg		400 € ◦
	Rotaie a pavimento Estensione Rotaia singola 2 m spostamento parallelo delle colonne, è possibile una successiva installazione			
65000641				226 € ◦
	Rotaie a pavimento Doppio binario 2 m spostamento parallelo delle colonne, è possibile una successiva installazione			
65000650		G 20 kg		801 € ◦
	Rotaie a pavimento Estensione Doppio binario 2 m spostamento parallelo delle colonne, è possibile una successiva installazione			
65000651				450 € ◦
	Scanner laser tipo S300 per posizionatori Roto e Synchronlift Area campo di protezione: 3 m, Angolo di campo: 270°, Risoluzione scanner: 0,5°, Dispositivo di sicurezza con campo protetto, senza programmazione, Setup e connessione a cura del cliente, una installazione successiva NON è possibile			
6RS00000				7.782 € ◦

ARGOMENTI, TENDENZE, SVILUPPI E BUONE CONVERSAZIONI

Le fiere riflettono i temi, le tendenze e gli sviluppi del settore e sono un'ottima occasione per lo scambio di esperienze e conoscenze.

Ci sforziamo di sviluppare continuamente nuove soluzioni che aumentino la produttività e l'efficienza. Partecipando a varie fiere di settore, abbiamo l'opportunità di presentare i nostri ultimi sviluppi a un pubblico ampio e internazionale di professionisti, clienti e parti interessate. Buone conversazioni e preziosi contatti d'affari completano ogni partecipazione fieristica.

Visita il nostro stand per toccare con mano la qualità dei nostri prodotti. Non vediamo l'ora di incontrarvi.

Tutte le date delle fiere in Germania e nel mondo sono disponibili nel nostro calendario.



[www.siegmond.com/
F-exhibition](http://www.siegmond.com/F-exhibition)



IL CONFIGURATORE SIEGMUND – FATTO PER COSTRUIRE

konfigurator.siegmond.com

Il configuratore Siegmund ti consente di progettare e realizzare la tua costruzione di saldatura e bloccaggio. Pianifica la tua prossima configurazione con poco sforzo: in modo rapido, semplice e intuitivo.

- » Inizia il tuo progetto scegliendo un tavolo per saldatura Siegmund.
- » Carica il tuo componente nel configuratore Siegmund tramite l'importazione.
- » Fissa il tuo componente con gli accessori necessari e consulta l'elenco dei componenti.



Vantaggi

-  Diversi prodotti
-  Condividi progetti
-  Modelli di progettazione
-  Realtà aumentata
-  Sincronizzazione cloud
-  Video tutorials



Prezzi in €, escl. IVA, spese di imballo e trasporto. I dati tecnici indicati possono essere soggetti a modifiche. Franco nostro magazzino. Rivendita riservata. Si applicano le nostre condizioni generali di vendita. Ci riserviamo la possibilità di modifiche di prezzo o modifiche per errori di stampa.

Tutti i testi, le immagini e gli elementi di design sono copyright di Bernd Siegmund GmbH. Nessuna parte di questo Flyer può essere modificata analogicamente, in digitale o in un altro modo. Allo stesso modo non può essere duplicata o pubblicata senza l'approvazione scritta del proprietario legale. I reati vengono perseguiti.
© 2024 Bernd Siegmund GmbH

siegmund



**Trova il nostro calendario
esposizioni presso:**

www.siegmund.com/F-exhibition



Produttore:

Bernd Siegmund GmbH

Landsberger Str. 180
86507 Oberottmarshausen
Germania (Baviera)
Tel. +49 (0) 8203 96 07-0
info@siegmund.com
siegmund.com

Distributore:

Arroweld Italia spa
Via Monte Pasubio 137
I - 36010 Zanè
Tel. 0039 (0) 445 804444
Fax 0039 (0) 445 804400
E-Mail: marketing@arroweld.com
www.arroweld.com